

GROHE Blue® Professional Connected
DESIGN + ENGINEERING
GROHE GERMANY

INT00022/ÄM 242563/02.19

www.grohe.com

*Pure Freude
an Wasser*



Legenda	2
Bezpečnostní informace	3
Použití v souladu s určením	5
Provozní podmínky	5
Apple	5
Android™	5
Aktuální aplikace	6
Funkční oblasti	6
Nastavení spojení	6
iOS	7
Přehled aplikace GROHE ONDUS	7
První uvedení do provozu	7
Instalace aplikace GROHE ONDUS	7
Spuštění aplikace GROHE ONDUS	8
Připojení chladicího zařízení GROHE Blue Professional k síti	8
Obsluha	9
Kontrola stavu systému	9
Změna označení / nastavení	9
Obnovení údajů nastavených z výroby	10
Odhlášení	10
Notifikace	10
Android	11
Přehled aplikace GROHE ONDUS	11
První uvedení do provozu	11
Instalace aplikace GROHE ONDUS	11
Spuštění aplikace GROHE ONDUS	12
Připojení chladicího zařízení GROHE Blue Professional k síti	12
Obsluha	13
Kontrola stavu systému	13
Změna označení / nastavení	13
Obnovení údajů nastavených z výroby	14
Odhlášení	14
Notifikace	14
Údržba	15
Poruchy	15

Legenda

	Textová informace
	Všeobecné informace
	Obsluha
	Nastavení
	Rozsah dodávky
	Není součástí dodávky
	Uzavřete přívod vody
	Prověřte těsnost
	Pozor!
	Silou
	Nastavení z výroby
	Čištění
	Montáž
	Údržba
	Připojit chladicí zařízení k síti



Bezpečnostní informace

Upozornění na nebezpečí:

- Nebezpečí následkem poškozeného připojovacího vedení. Poškozené připojovací vedení je nutno nechat vyměnit výrobcem nebo jeho servisní službou, případně osobou s náležitou kvalifikací.

Upozornění pro instalaci:

- Instalace se smí provádět pouze v místnostech chráněných před mrazem.
- Instalaci smí provádět pouze odborný instalatér.
- Před instalací musí být přerušen přívod vody.
- Instalace a používání systému GROHE Blue Professional podléhají platným předpisům v zemi použití.

Upozornění pro provoz:

- Použitá voda musí odpovídat evropské směrnici pro pitnou vodu. Použití s vodou jiné kvality resp. s vodou s příměsemi je bezpodmínečně nutné předem konzultovat s výrobcem.
- GROHE Blue Professional smí být používán výhradně v souladu s pokyny uvedenými v návodu k obsluze. Jiné nebo další použití není považováno za použití v souladu s určením.
- GROHE Blue Professional smí být používán jen v technicky bezvadném stavu a v souladu s určením, s ohledem na bezpečnost a rizika a při dodržení pokynů uvedených v návodu k obsluze.
- Funkční poruchy musí být okamžitě odstraněny.
- Za škody způsobené nedodržením pokynů uvedených v návodu k obsluze neručíme.
- Používejte **pouze originální náhradní díly a příslušenství**. Při používání jiných, neoriginálních dílů neplatí záruka a označení CE, kromě toho hrozí nebezpečí úrazu.

Upozornění k softwaru a internetovému připojení:

- Aby bylo možné zajistit provoz přístroje se všemi funkcemi, musí být jak použitý chytrý telefon, tak i chladicí zařízení GROHE Blue Professional připojeno k internetu a přístroj musí být předem úspěšně nainstalován prostřednictvím aplikace GROHE ONDUS. V opačném případě nebude přístroj nakonfigurován a zasílání hlášení nebude možné.
- Společnost GROHE doporučuje, abyste se **před instalací** GROHE Blue Professional seznámili s produktem a funkcemi aplikace. Kromě toho by měl být i v místě, kde proběhne instalace, prověřen rozsah příjmu WLAN.
- GROHE přijímá veškerá potřebná opatření pro zajištění bezpečného a správného použití. V případě svévolného zásahu třetích osob doporučuje GROHE instalovat nejaktuálnější firmware a/nebo odpojit přístroj od elektrické sítě, dokud neobdržíte další informace od GROHE.

Použití v souladu s určením

Chladicí zařízení GROHE BLUE Professional je vhodné pro použití ve studené pitné vodě s teplotou vody do 24 °C.



Provozní podmínky

Pro řádnou funkci **musí** být chladicí zařízení GROHE Blue Home připojeno k bezdrátové síti WLAN (2,4 GHz, IEEE 802.11b/g/n) **s trvalým přístupem k internetu**. Lze použít pouze kanály WLAN 1 – 11. Po úspěšném připojení k bezdrátové síti WLAN **není možné** během provozu přiřadit chladicí zařízení GROHE Blue Professional k jiné síti WLAN (je nutný RESET).

Technické údaje

• Proudový tlak	0,2 – 0,9 MPa
• Provozní tlak	max. 1 MPa
• Zkušební tlak	1,6 MPa
• Teplota vody	max. 24 °C
• Okolní teplota	max. 35 °C
• Napájecí napětí	230 V~ / 50 Hz
• Výkon	240 W

Elektrické zkušební údaje

• Třída software	A
• Stupeň znečištění	2
• Jmenovité rázové napětí	2500 V
• Zkouška elektromagnetické kompatibility (zkouška vysílání rušivých signálů) byla provedena s jmenovitým napětím a jmenovitým proudem.	

Apple:

- Operační systém iOS 9.0 a vyšší

Android™:

- Operační systém 4.3 a vyšší
- Doporučená minimální hustota pixelů 160 dpi
- Minimální rozlišení 320 x 470 pixelů

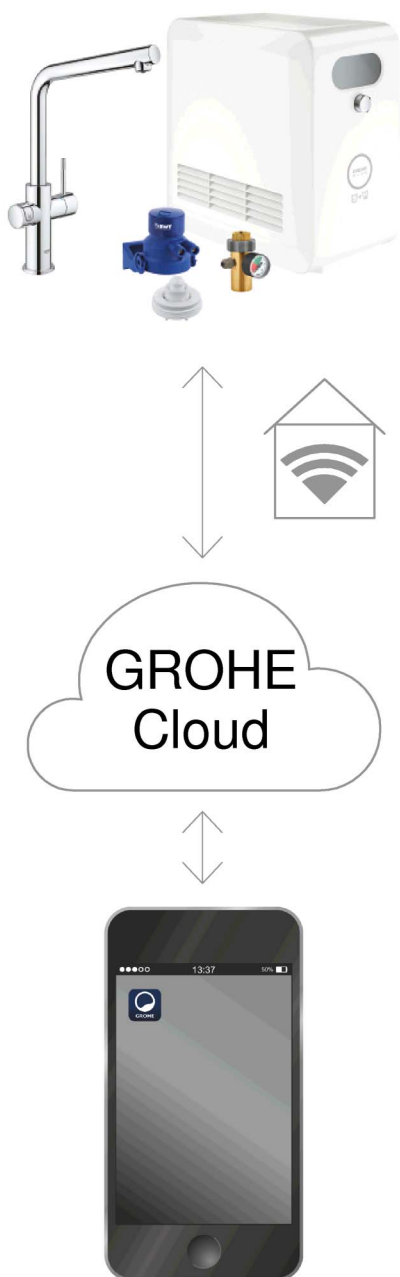

Aktuální aplikace

Požadovaná aplikace (GROHE ONDUS) musí být na chytrém telefonu nainstalována v nejnovější verzi, viz oddíl První instalace.

Funkční oblasti

- Příprava a čepování pitné vody
- Informace o stavu opotřebení filtru a obsahu lahve CO₂

Nastavení spojení

- Chladicí zařízení GROHE Blue Professional musí být připojeno k bezdrátové síti WLAN s trvalým přístupem k internetu
- Heslo chladicího zařízení GROHE Blue Professional: viz typový štítek nebo Přední kryt samolepky krytu
- Na chytrém telefonu **musí být přístup k internetu trvale umožněn**
(Nastavení / mobilní data / zapnout)
- Chladicí zařízení GROHE Blue Professional musí být zaregistrováno v aplikaci GROHE ONDUS

Při provozu za nepříznivých okolních podmínek, v místnostech se železobetonovými stěnami, ocelovými či zelenými rámy nebo v blízkosti překážek (např. nábytku) z kovu, může být příjem signálu WLAN rušen nebo přerušen.

Druh překážky	Rušivý popř. odstiňující potenciál
Dřevo, plast, sklo	Nízký
Voda, cihly, mramor	Střední
Omítka, beton, masivní dřevo	Vysoký
Kov	Velmi vysoký

Chladicí zařízení GROHE Blue pracuje ve frekvenčním pásmu 2,4 GHz.

Je nutno vyhýbat se instalaci v blízkosti přístrojů se stejným frekvenčním pásmem (např. telefonů DECT, zařízení Bluetooth atd. [respektujte údaje v dokumentaci výrobce!]).

GROHE Blue Professional lze ovládat i bez připojení k síti WLAN pomocí tlačítek na armatuře a na chladicím zařízení.

Bez WLAN připojení však nelze odeslat push notifikaci na připojený chytrý telefon. Push notifikace se odešle, jakmile je k dispozici bezdrátové připojení WLAN.

iOS

Přehled aplikace GROHE ONDUS

Hlavní obrazovka (dashboard)

- Plocha umožňující provést volbu, určená ke správě přiřazených domů
- Plocha umožňující provést volbu, určená ke správě přiřazených místností a ke snímání nebo nastavení souvisejících produktů
- Informace k ovládání aplikace:

Přejeďte prstem zleva doprava:
Produktový katalog

Přejeďte prstem zprava doleva:
Přehled o integrovaných produktech

Klikněte na nabídku (Menu), nebo přejeďte zdola nahoru:
Přehled o nabídce: My houses (Moje domy), Settings (Nastavení), Order products (Moje produkty), Help & Support (Pomoc), Legal (Informace k ochraně osobních údajů a všeobecné podmínky používání), Logout (Odhlásit)

Zpět na předchozí obrazovku – přejeďte prstem v opačném směru, klikněte na BACK (Zpět) nebo HOME.

První uvedení do provozu

V telefonu aktivujte WLAN a zajistěte trvalý přístup k internetu.



Instalace aplikace GROHE ONDUS

Aplikace GROHE ONDUS je zdarma k dispozici prostřednictvím služby APPLE App Store (je potřebný účet vytvořený u společnosti Apple).

Důležité:

Pro umožnění zaslání varování a alarmů formou zprávy do chytrého telefonu musí být aktivována odpovídající služba přijímání push notifikací pro aplikaci GROHE ONDUS!

Push notifikace telefon přijímá pouze tehdy, je-li uživatel přihlášen v aplikaci.

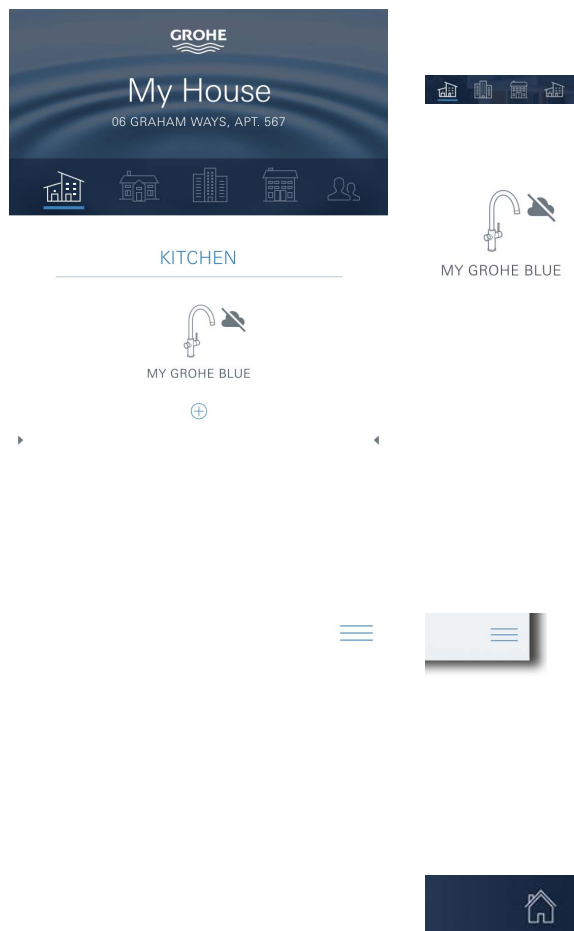

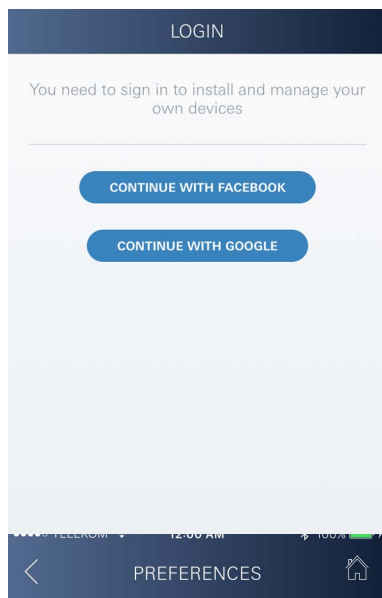

Spuštění aplikace GROHE ONDUS

Pro spuštění aplikace klepněte na ikonu aplikace.

Přihlášení a registrace:

- Pomocí stávajícího účtu u Google nebo Facebooku
- Prostřednictvím nového účtu u Google nebo Facebooku
- Přes účet GROHE
- Aplikace GROHE ONDUS vyžaduje souhlas s podmínkami používání!
- Spojení do cloudu se vytvoří automaticky
- Zobrazí se hlavní obrazovka (dashboard)

Připojení chladicího zařízení GROHE Blue Professional k síti

Postupujte dle pokynů aplikace.

1. Z katalogu vyberte odpovídající přístroj.
2. Zadejte název zařízení.
(Upozornění: nepoužívejte speciální znaky!)
3. Vyberte / založte nový dům.
(Zadejte adresu a kontaktní informace, pozor: nepoužívejte speciální znaky!)
4. Vyberte / založte novou místnost.
5. Zadejte délku hadice.
(Bez prodlužovací sady, obj. č. 40 843, je hodnota přednastavena na 110 cm)
6. Nastavte tvrdost vody.
7. Zvolte typ filtru.
8. GROHE Blue Professional ochlazuje přístupový bod aktivovat.

Důležité

Režim konfigurace je aktivní nejvýše 5 minut.

9. Na chytrém telefonu přejděte k bezdrátovému připojení WLAN.
10. Zvolte síť GROHE Blue Professional a aktivujte připojení.
SSID: GROHE_BLUE_xxxxxxx
Heslo chladicího zařízení GROHE Blue Professional: viz typový štítek nebo Přední kryt samolepky krytu
11. Vraťte se do aplikace GROHE ONDUS a spojte GROHE Blue Professional s privátní bezdrátovou sítí WLAN (síť WLAN musí umožňovat trvale aktivní připojení k internetu).
12. Zadejte heslo WLAN a potvrďte jej.
13. Při úspěšném spojení se zobrazí hlášení SETUP SUCCESSFUL (Zařízení úspěšně nastaveno).
Chladicí zařízení GROHE Blue Professional je nyní registrováno v aplikaci GROHE ONDUS a připojeno ke cloudu.

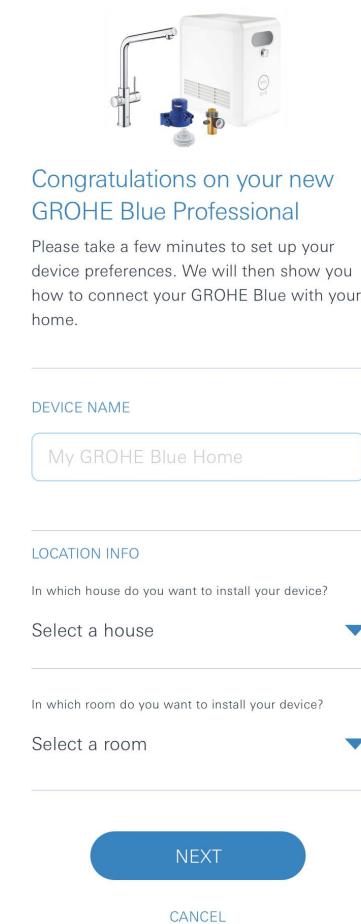

Pravidelně je snímán obsah CO₂ a zbytková kapacita filtru a tyto údaje jsou aktualizovány v aplikaci GROHE ONDUS.



Obsluha

Čepování vody GROHE Blue Professional

1. Vyberte požadované množství.
2. Vyberte požadovanou chuť (neperlivá, jemně perlivá, perlivá).
3. Stiskněte tlačítko Start.

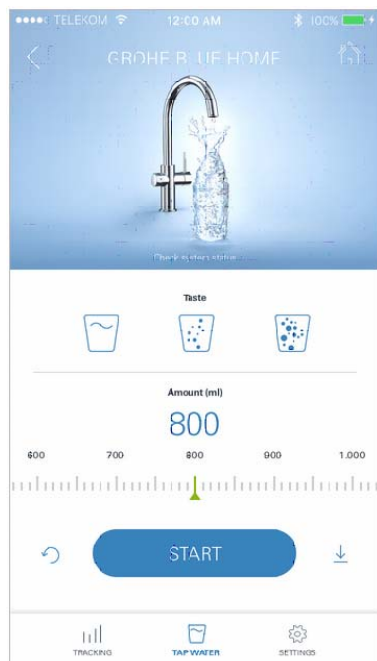

Kontrola stavu systému

1. Klikněte na Nastavení / stav systému
2. Klikněte na armaturu nad nastavením čepování



Změna označení / nastavení

1. Klikněte na Nabídku nebo přejeďte prstem zdola nahoru.
2. V nabídce vyberte položku MY HOUSES (Moje domy). Zde lze upravit, vymazat nebo přidat domy / informace o adrese / místnosti.
3. Vyberte požadovanou položku nabídky.

Upozornění

Změny označení / nastavení jsou přenášeny přímo do cloudu!

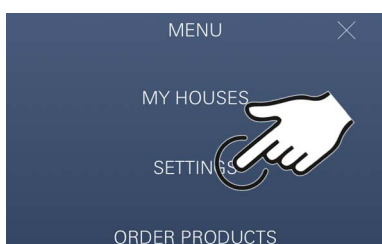

Obnovení údajů nastavených z výroby

- Na chladíči GROHE Blue Professional přes menu Obnovit nastavení z výroby.

Odhlášení

1. Klikněte na Nabídku nebo přejeďte prstem zdola nahoru.
2. Klepněte na LOGOUT (Odhlásit).
3. Zavřete aplikaci GROHE ONDUS.

Notifikace

Zjištěné kritické hodnoty obsahu CO₂ a opotřebení filtru se zobrazí v aplikaci ONDUS a jsou zaslány jako push notifikace na připojené chytré telefony.

Je-li nutná aktualizace firmware aplikace nebo přístroje, musí se chytrý telefon nalézat v bezprostřední blízkosti chladicího zařízení GROHE BLUE Professional. Tak mohou být kontrolovány a odstraněny případné výpadky funkčnosti.

Důležité:

Na telefonu musí být povoleny push notifikace pro aplikaci GROHE ONDUS!

Push notifikace telefon přijímá pouze tehdy, je-li uživatel přihlášen v aplikaci.

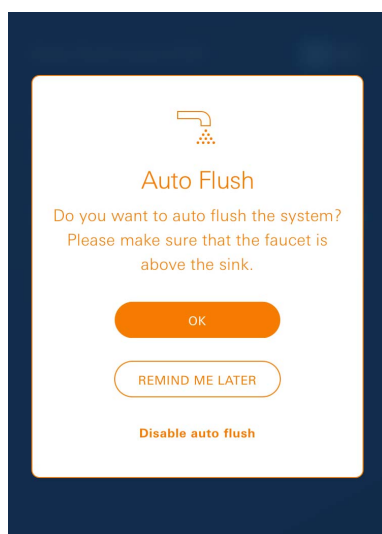
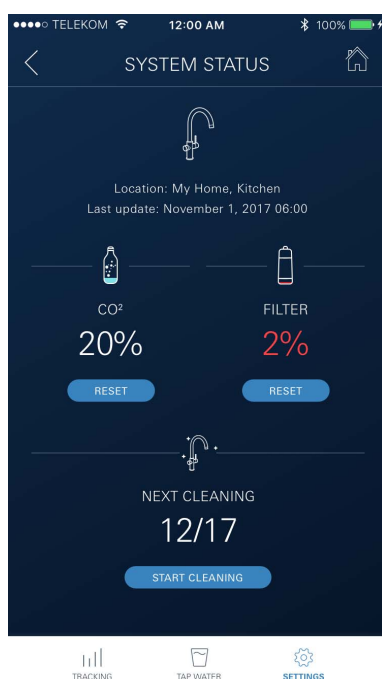
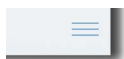
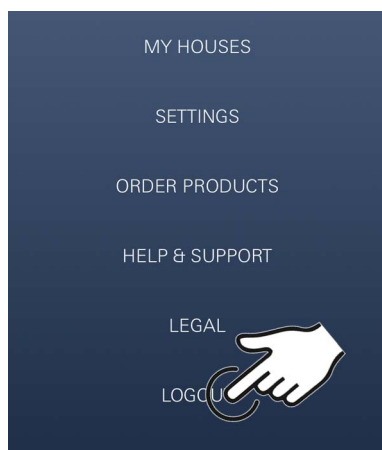

Android

Přehled aplikace GROHE ONDUS

Hlavní obrazovka (dashboard)

- Plocha umožňující provést volbu, určená ke správě přiřazených domů
- Plocha umožňující provést volbu, určená ke správě přiřazených místností a ke snímání nebo nastavení souvisejících produktů
- Informace k ovládání aplikace
Přejeďte prstem zleva doprava:
Produktový katalog

Přejeďte prstem zprava doleva:
Přehled o integrovaných produktech

Přejeďte prstem zdola nahoru:
Přehled o nabídce: My houses (Moje domy), Settings (Nastavení), Order products (Moje produkty), Help & Support (Pomoc), Legal (Informace k ochraně osobních údajů a všeobecné podmínky používání), Logout (Odhlásit)

Zpět na předchozí obrazovku – klikněte na BACK (Zpět) nebo HOME.

První uvedení do provozu

V mobilním zařízení aktivujte WLAN a zajistěte trvalý přístup k internetu.



Instalace aplikace GROHE ONDUS

Aplikace GROHE ONDUS je zdarma k dispozici prostřednictvím služby Google Play Store (je potřebný účet vytvořený u společnosti Google).

Důležité:

Pro umožnění zasilání varování a alarmů formou zprávy do chytrého telefonu musí být aktivována odpovídající služba přijímání push notifikací pro aplikaci GROHE ONDUS!

Push notifikace telefon přijímá pouze tehdy, je-li uživatel přihlášen v aplikaci.

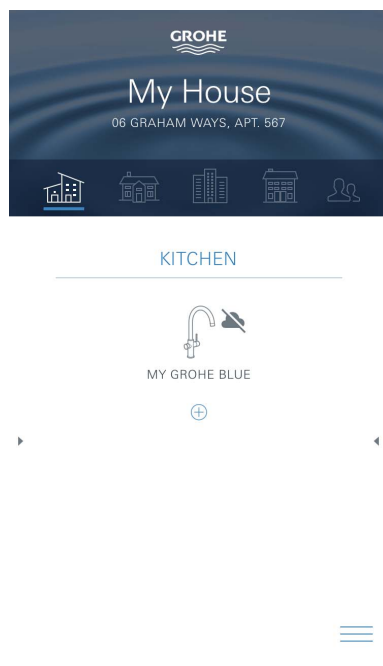



Spuštění aplikace GROHE ONDUS

Pro spuštění aplikace klepněte na ikonu aplikace.

Přihlášení a registrace:

- Pomocí stávajícího účtu u Google nebo Facebooku
- Prostřednictvím nového účtu u Google nebo Facebooku
- Přes účet GROHE
- Aplikace GROHE ONDUS vyžaduje přijetí zásad ochrany osobních údajů!
- Spojení do cloudu se vytvoří automaticky
- Zobrazí se hlavní obrazovka (dashboard)

Připojení chladicího zařízení GROHE Blue Professional k síti

Postupujte dle pokynů aplikace.

1. Z katalogu vyberte odpovídající přístroj.
2. Zadejte název zařízení.
(Upozornění: nepoužívejte speciální znaky!)
3. Vyberte / založte nový dům.
(Zadejte adresu a kontaktní informace, pozor: nepoužívejte speciální znaky!)
4. Vyberte / založte novou místnost.
5. Zadejte délku hadice.
(Bez prodlužovací sady, obj. č. 40 843, je hodnota přednastavena na 110 cm)
6. Nastavte tvrdost vody.
7. Zvolte typ filtru.
8. GROHE Blue Professional ochlazuje přístupový bod aktivovat.

Důležité

Režim konfigurace je aktivní nejvýše 5 minut.

9. Na chytrém telefonu přejděte k bezdrátovému připojení WLAN.
10. Zvolte síť GROHE Blue Professional a aktivujte připojení.
SSID: GROHE_BLUE_xxxxxxx
Heslo chladicího zařízení GROHE Blue Professional: viz typový štítek nebo Přední kryt samolepky krytu
11. Vraťte se do aplikace GROHE ONDUS a spojte GROHE Blue Professional s privátní bezdrátovou sítí WLAN (síť WLAN musí umožňovat trvale aktivní připojení k internetu).
12. Zadejte heslo WLAN a potvrďte jej.
13. Při úspěšném spojení se zobrazí hlášení SETUP SUCCESSFUL (Zařízení úspěšně nastaveno).
Chladicí zařízení GROHE Blue Professional je nyní registrováno v aplikaci GROHE ONDUS a připojeno ke cloudu.

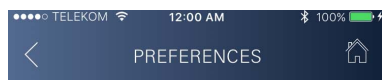

Congratulations on your new GROHE Blue Professional

Please take a few minutes to set up your device preferences. We will then show you how to connect your GROHE Blue with your home.

DEVICE NAME

My GROHE Blue Home

LOCATION INFO

In which house do you want to install your device?

Select a house ▼

In which room do you want to install your device?

Select a room ▼

NEXT

CANCEL

Pravidelně je snímán obsah CO₂ a zbytková kapacita filtru a tyto údaje jsou aktualizovány v aplikaci GROHE ONDUS.



Obsluha

Čepování vody GROHE Blue Professional

1. Vyberte požadované množství.
2. Vyberte požadovanou chuť.
(neperlivá, jemně perlivá, perlivá)
3. Stiskněte tlačítko Start.

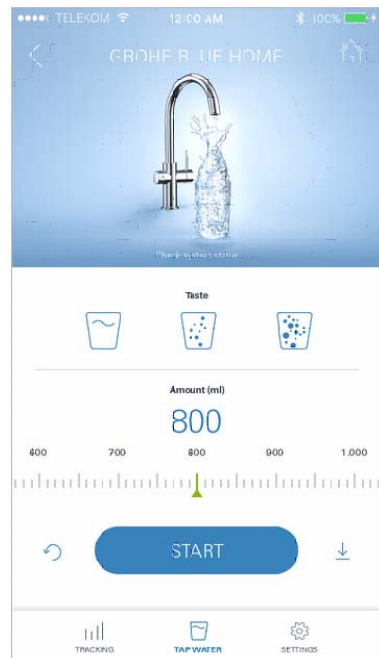

Kontrola stavu systému

1. Klikněte na Nastavení / stav systému.
2. Klikněte na armaturu nad nastavením čepování.



Změna označení / nastavení

1. Klikněte na Nabídku nebo přejeďte prstem zdola nahoru.
2. V nabídce vyberte položku MY HOUSES (Moje domy). Zde lze upravit, vymazat nebo přidat domy / informace o adrese / místnosti.
3. Vyberte požadovanou položku nabídky.

Upozornění

Změny označení / nastavení jsou přenášeny přímo do cloudu!

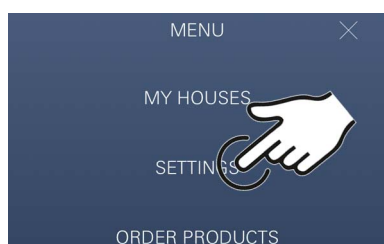

Obnovení údajů nastavených z výroby

- Na chladíči GROHE Blue Professional přes menu Obnovit nastavení z výroby.

Odhlášení

1. Klikněte na Nabídku nebo přejeďte prstem zdola nahoru.
2. Klepněte na LOGOUT (Odhlásit).
3. Zavřete aplikaci GROHE ONDUS.

Notifikace

Zjištěné kritické hodnoty obsahu CO₂ a opotřebení filtru se zobrazí v aplikaci ONDUS a jsou zaslány jako push notifikace na připojené chytré telefony.

Je-li nutná aktualizace firmware aplikace nebo přístroje, musí se chytrý telefon nalézat v bezprostřední blízkosti chladicího zařízení GROHE BLUE Professional. Tak mohou být kontrolovány a odstraněny případné výpadky funkčnosti.

Důležité:

Na telefonu musí být povoleny push notifikace pro aplikaci GROHE ONDUS!

Push notifikace telefon přijímá pouze tehdy, je-li uživatel přihlášen v aplikaci.

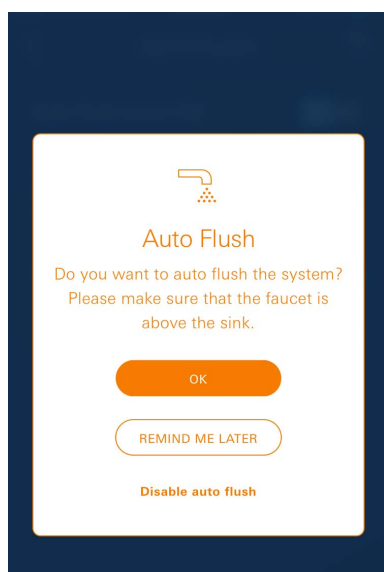
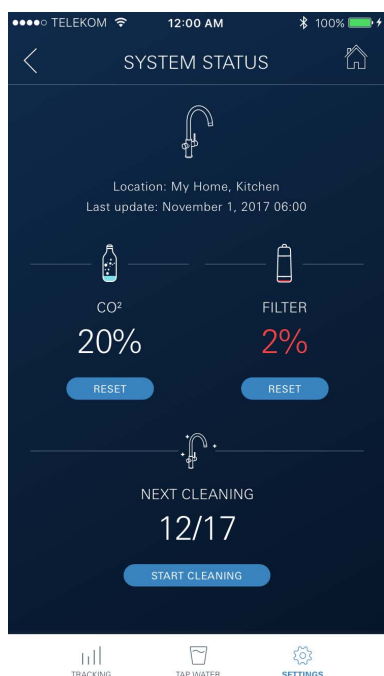
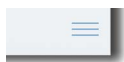
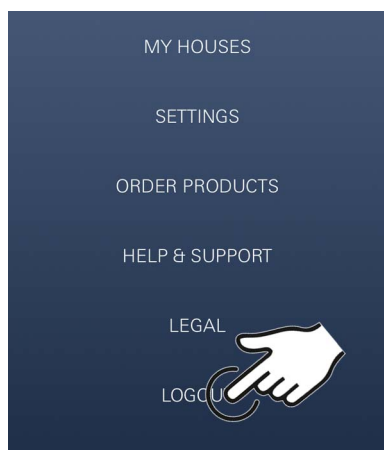

Údržba

Filtr a kartuše CO₂ musejí být vyměněny v souladu s informací na chladicím zařízení GROHE BLUE Professional nebo v aplikaci ONDUS.

Po vyčerpání zbytkové filtrační kapacity nebo obsahu láhve CO₂ nelze načepovat vodu. (neperlivá, jemně perlivá, perlivá)

Nauhličovací chladicí zařízení je třeba z hygienických důvodů jednou za rok vyčistit. Čištění je nutno provést ještě před výměnou filtrační kartuše.

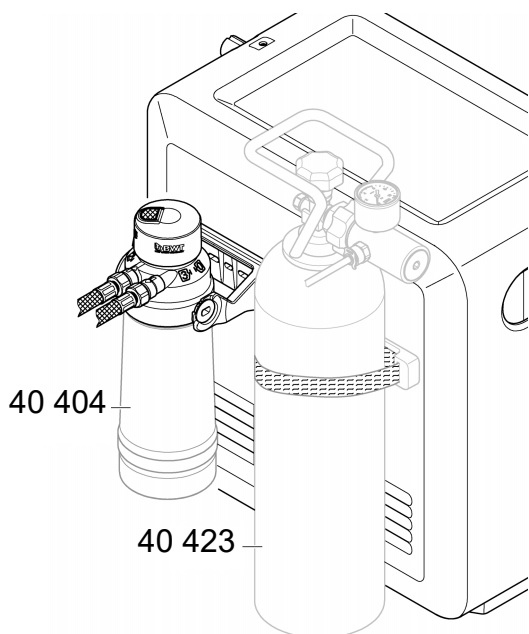

	40 404 (S-Size)	40 422 (Láhev CO ₂)		40 423 (Láhev CO ₂)
	40 430 (M-Size)			
	40 412 (L-Size)			
	40 547 (AC)			
	40 575(UltraSafe)			
	40 691 (Mg+)			
	40 434 (Xtra Clean)			

Poruchy

Poruchy systému jsou oznamovány blikáním ovladače, blikáním chladicího zařízení nebo zprávou v aplikaci.

Porucha může mít několik příčin.

V následující tabulce (strana 16) jsou uvedeny možné příčiny.

Všechny zobrazené příčiny je třeba zkontrolovat.

Nevede-li provedení všech kontrol k odstranění chybového hlášení, musí být povolán odborný instalatér.

Servis

Porucha ?	Příčina !	Odstranění ✓
Neteče voda	<ul style="list-style-type: none"> • Nebyl správně nasazen filtr • Zlomené hadice • Přerušovaný přívod vody 	<ul style="list-style-type: none"> - Nasadte filtr rovně (1¹/₂ – 2 otáčky) - Zkontrolujte, zda nejsou zlomené hadice - Otevřete úplně uzavírací ventily
E1 na displeji, žádná filtrovaná voda, ovladač Blue® bliká červeně	<ul style="list-style-type: none"> • Bezpečnostní vypnutí čerpadla 	<ul style="list-style-type: none"> - Přerušete elektrické napájení, Vyčkejte 30 s a opět zapněte * - Nasadte filtr rovně (1¹/₂ – 2 otáčky) - Zkontrolujte, zda nejsou zlomené hadice - Otevřete úplně uzavírací ventily
E3 na displeji, žádná filtrovaná voda	<ul style="list-style-type: none"> • Armatura a nauhličovací chladicí zařízení nejsou připojeny • Vadný zásuvný kontakt 	<ul style="list-style-type: none"> - Spojte zásuvný kontakt * - Obraťte se na servisní službu GROHE
E5 na displeji, žádná filtrovaná voda, ovladač Blue® bliká červeně	<ul style="list-style-type: none"> • Závada nauhličovacího chladicího zařízení 	<ul style="list-style-type: none"> - Přerušete elektrické napájení, Vyčkejte 30 s a opět zapněte *
E7 na displeji, ovladač Blue® bliká červeně	<ul style="list-style-type: none"> • Byla zjištěna vlhkost uvnitř chladicího zařízení 	<ul style="list-style-type: none"> - Přerušete napájecí napětí, vyčkejte 15 minut a opět jej obnovte * • V případě kondenzované vlhkosti je poté chladič opět připraven k provozu • V případě netěsnosti se opět objeví chybové hlášení a je třeba informovat servisní službu GROHE
E8 na displeji, ovladač Blue® bliká oranžově	<ul style="list-style-type: none"> • Překročena kapacita filtru 	<ul style="list-style-type: none"> - Okamžitě vyměňte filtrační kartuši
Na displeji střídavě bliká E9 a HI	<ul style="list-style-type: none"> • Nauhličovací chladicí zařízení je přehřáté 	<ul style="list-style-type: none"> - Zavřete ovladač Blue®, zajistěte větrání a snižte teplotu okolního prostředí na max. 32 °C - Chladicí zařízení nechte 10 – 15 min vychladnout - Vynulujte chybové hlášení E9, viz níže
EC na displeji, ovladač Blue® bliká bíle	<ul style="list-style-type: none"> • Láhev CO₂ je téměř prázdná nebo nebyla vynulována 	<ul style="list-style-type: none"> - Vyměňte, popř. vynulujte láhev CO₂
Nulový podíl oxidu uhličitého v poloze Medium a Sparkling	<ul style="list-style-type: none"> • Láhev CO₂ je prázdná 	<ul style="list-style-type: none"> - Vyměňte láhev CO₂
* Pokud by se chyby E1 až E7 vyskytly třikrát nebo častěji, kontaktujte prosím servisní službu GROHE		

Aplikace Service Ondus

Porucha ?	Příčina !	Odstranění ✓
Není možné přihlášení / registrace	<ul style="list-style-type: none"> • Není k dispozici účet GROHE • Účet u Google nebo Facebooku není přihlášen 	<ul style="list-style-type: none"> - Přihlaste se přes nový účet GROHE - Přihlaste se pomocí stávajícího účtu u Google nebo Facebooku
Přístupový bod (WLAN) chladicího zařízení GROHE Blue Professional není viditelný	<ul style="list-style-type: none"> • Režim konfigurace / přístupový bod není aktivován 	<ul style="list-style-type: none"> - V telefonu aktivujte WLAN a zajistěte trvalý přístup k internetu. Pokud se zobrazují jen jiné bezdrátové sítě, kontaktujte zákaznický servis GROHE
Integrace selhala	<ul style="list-style-type: none"> • Chladicí zařízení GROHE Blue Professional se nachází mimo oblast příjmu 	<ul style="list-style-type: none"> - Změňte umístění routeru - Použijte WLAN repeater