

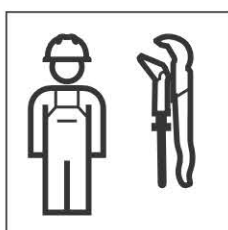

INSTALLATION MANUAL

MONTAGEANLEITUNG
INSTRUCTIONS DE MONTAGE
ISTRUZIONI PER IL MONTAGGIO





GEFAHR

Lebensgefahr durch elektrischen Schlag

- ▶ Gerät nur an Steckdosen oder Festanschlüssen mit Schutzerdung betreiben.



DANGER

Danger of fatal electric shock

- ▶ The device may only be operated at power outlets or fixed connections with protective earthing.



DANGER

Danger de mort par choc électrique

- ▶ Utiliser l'appareil uniquement lorsqu'il est raccordé à des prises électriques ou des branchements fixes avec mise à la terre.



PERICOLO

Pericolo di morte per scossa elettrica

- ▶ Utilizzare l'apparecchio esclusivamente con prese elettriche o allacciamenti fissi provvisti di messa a terra.



GEVAAR

Levensgevaar door elektrische schok

- ▶ Apparaat alleen aan stopcontacten of vaste aansluitingen met randaarding gebruiken.



PELIGRO

Peligro de muerte por descarga eléctrica

- ▶ Utilizar el dispositivo solamente en tomas de corriente o conexiones fijas con puesta a tierra de protección.



PERIGO

Perigo de morte provocado por choque elétrico

- ▶ Utilizar o aparelho apenas em tomadas ou ligações fixas com ligação à terra de proteção.



FARE

Livsfare på grund af elektrisk stød

- ▶ Enheden må kun anvendes på stikdåser eller faste forbindelser med jordtilslutning.



FARE

Livsfare på grunn av elektrisk støt

- ▶ Apparatet skal kun drives i stikkontakter eller faste tilkoblinger med jordet ledning.



FARA

Livsfara p.g.a. elektriska stötar

- ▶ Apparatet får endast anslutas till eluttag eller fasta anslutningar med skyddsjordning.



VAARA

Sähköiskun aiheuttama hengenvaara

- ▶ Laitetta saa käyttää vain suojamaadoituksella varustetuissa pistorasioissa tai kiinteissä liitännöissä.



NIEBEZPIECZEŃSTWO

Zagrożenie życia na skutek porażenia prądem

- ▶ Urządzenie eksploatować wyłącznie po podłączeniu do gniazdek elektrycznych lub przyłączy stacjonarnych wyposażonych w uziemienie ochronne.



VESZÉLY

Életveszély áramütés következtében

- ▶ A készüléket csak védőföldeléssel rendelkező dugaszoló aljzatokkal vagy rögzített csatlakozókkal üzemeltesse.



NEBEZPEČENSTVO

Nebezpečenie ohrozenia života zásahom elektrickým prúdom

- ▶ Prevádzka zariadenia je povolená len vtedy, ak je pripojené k zásuvkám alebo pevným prípojkám s ochranným uzemnením.



NEBEZPEČÍ

Ohrožení života zásahem elektrického proudu

- ▶ Zařízení provozujte připojené pouze na zásuvky nebo pevná připojení s ochranným uzemněním



NEVARNOST

Smrtna nevarnost zaradi električnega udara

- ▶ Napravo lahko uporabljate samo, ko je priključena prek vtičnice ali pri stalni priključitvi z ozemljitvijo.



OPASNOST

Opasnost po život zbog strujnog udara

- ▶ Uređaj puštajte u pogon samo na utičnicama ili fiksnim priključcima sa zaštitnim uzemljenjem.



OPASNOST

Opasnost po život usled strujnog udara

- ▶ Uređaj priključivati samo na utičnice ili fiksne priključke sa zaštitnim uzemljenjem.



ОПАСНОСТ

Opasnost za života poradi tokov udar

- ▶ Работете с уреда само на контакти или постоянни връзки със защитно заземяване.



PERICOL

Pericol de moarte prin electrocutare

- ▶ Utilizați aparatul doar cu alimentare de la prize sau conexiuni fixe cu împământare.



TEHLİKE

Elektrik çarpması nedeniyle ölüm tehlikesi

- ▶ Alet sadece koruyucu toprak hattı olan prizlerde veya sabit bağlantılarla çalıştırılmalıdır.



ОПАСНО

Смертельная опасность при ударе электрическим током

- ▶ Прибор разрешено подключать только к штепсельным розеткам или неразъемным соединениям с защитным заземлением.



危險

电击有致命危险

- ▶ 设备仅允许在插入电源插座或带保护性接地的固定接头时运行。

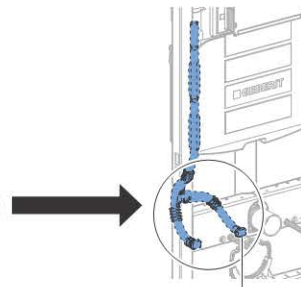
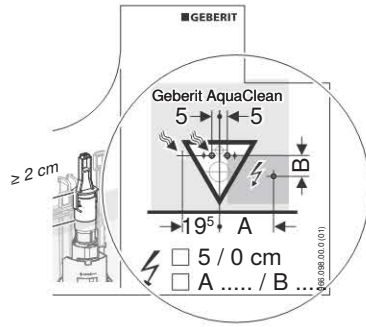
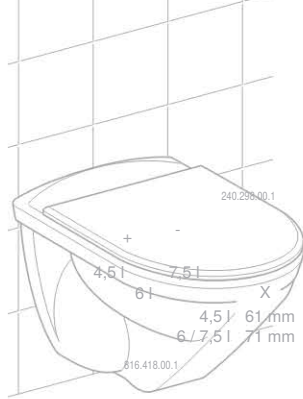
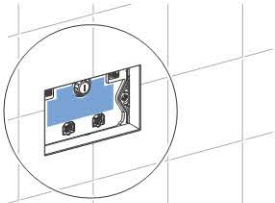
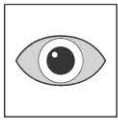

Geberit AquaClean Sela

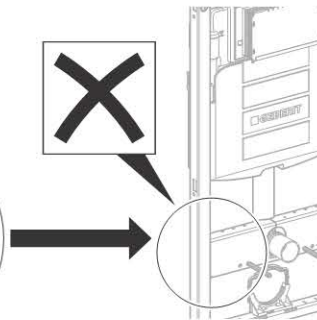
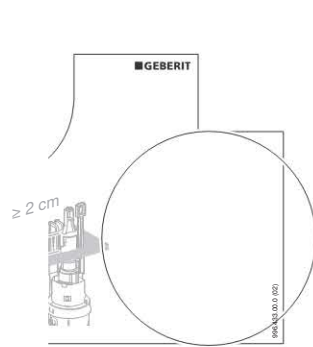
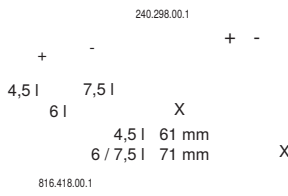
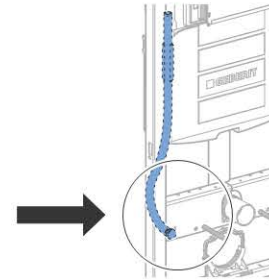
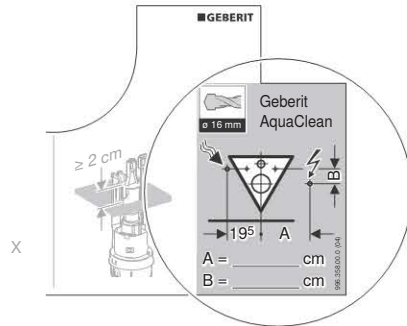



1

1

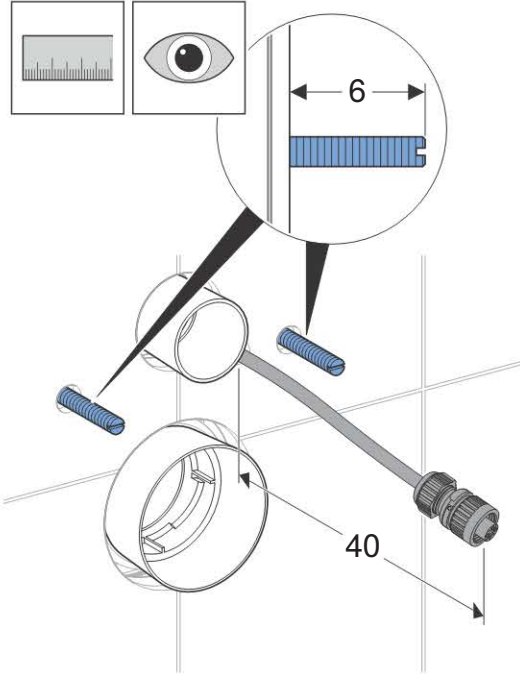

i

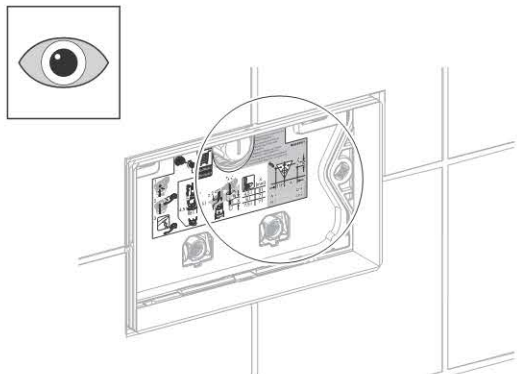

6

40

2

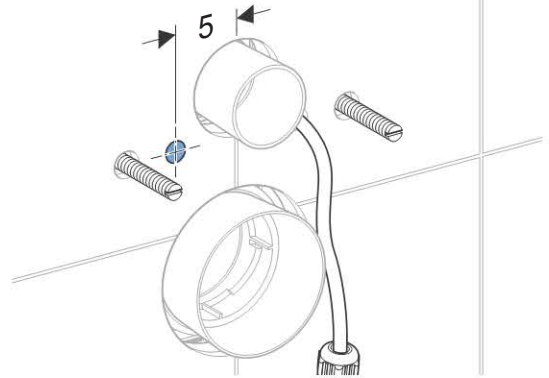
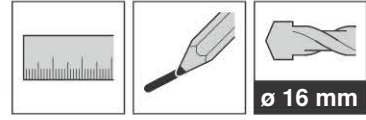

i

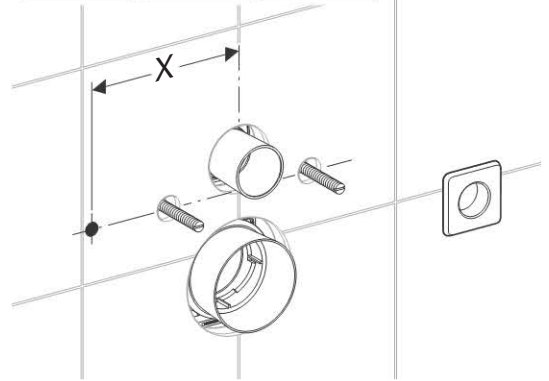
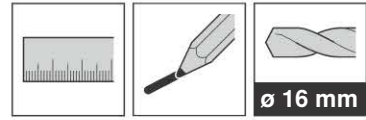

3

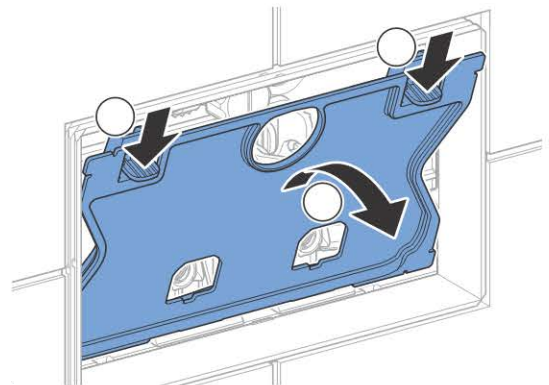

4

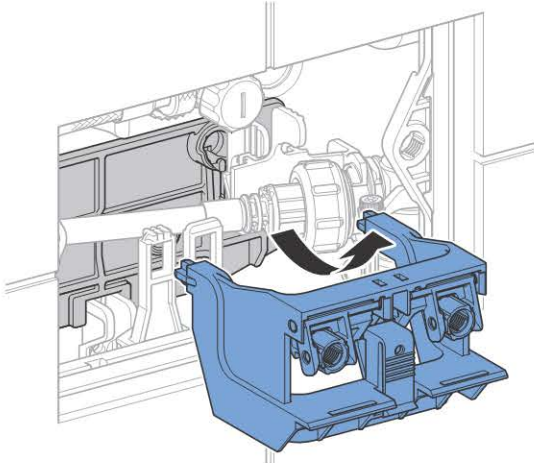

5

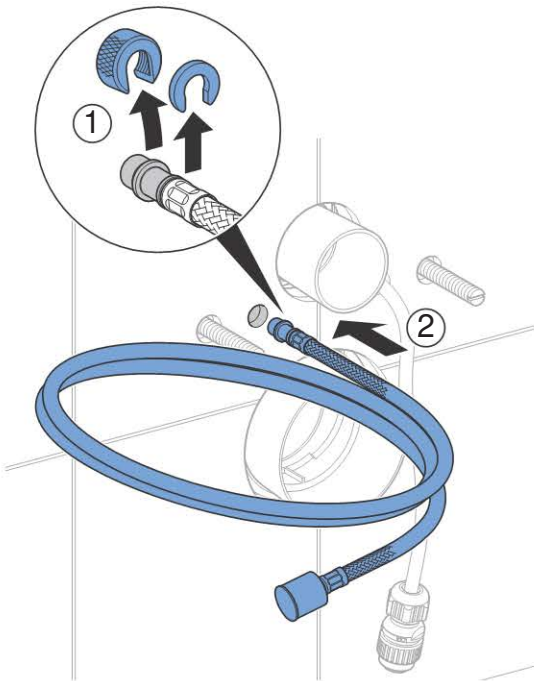

6

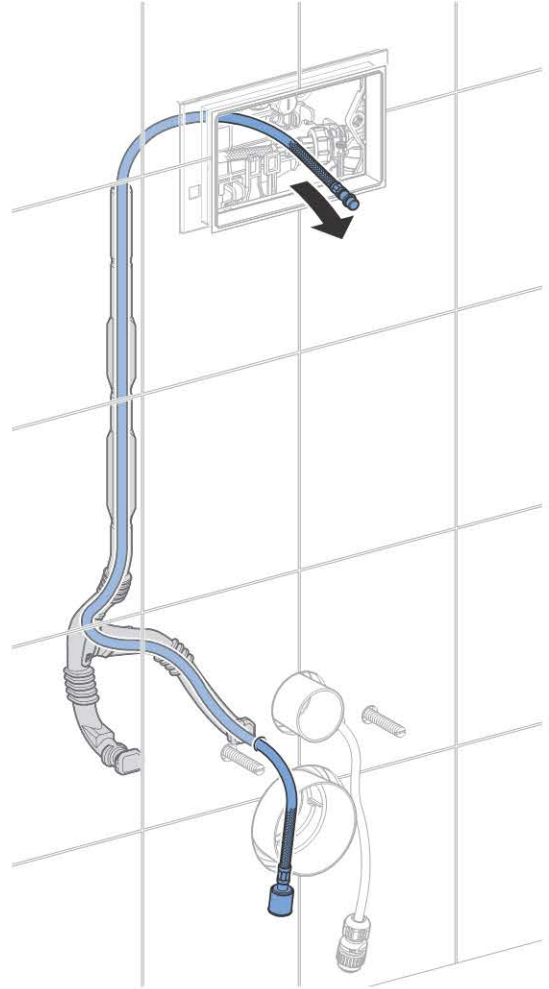

✓

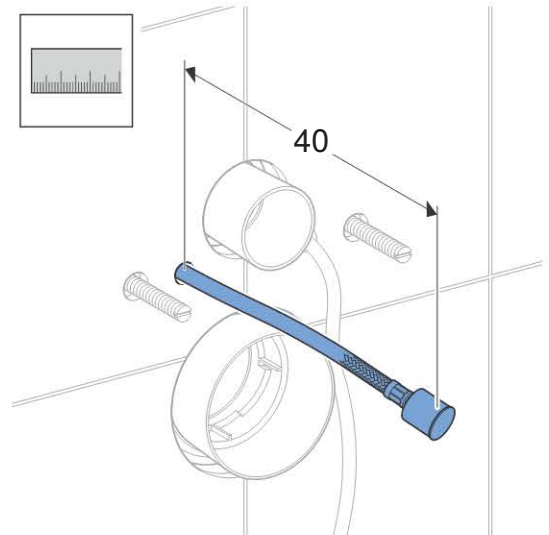

2

1

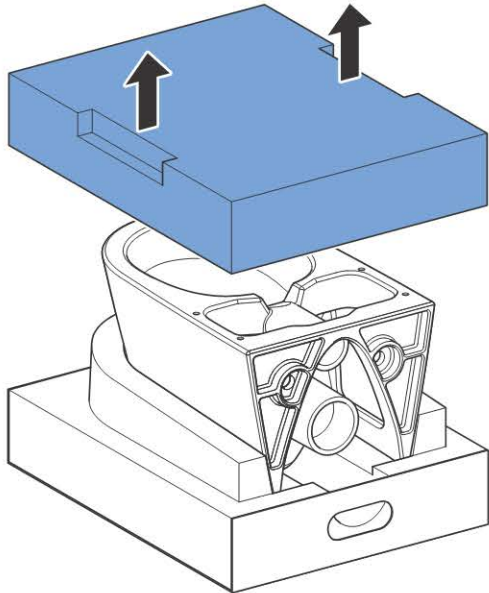

2

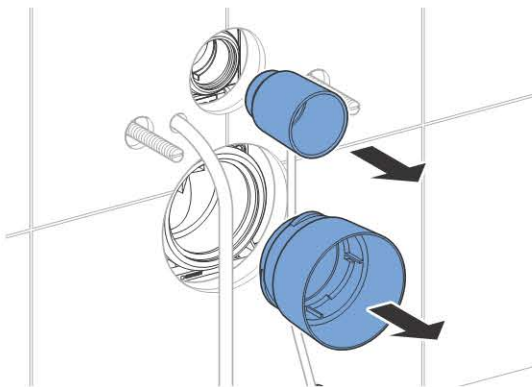

3

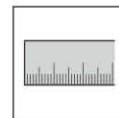
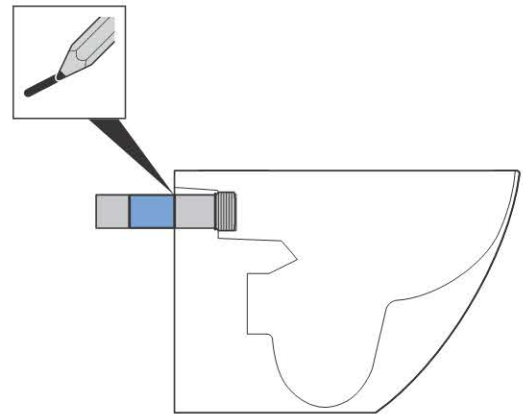
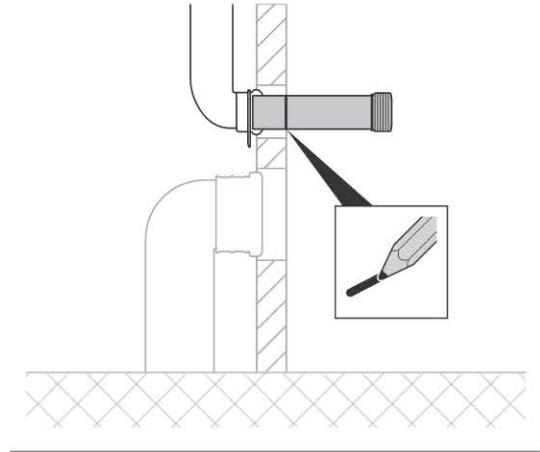
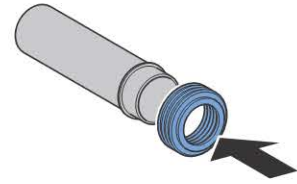

→ ← X
→ ← X + 3 mm



4

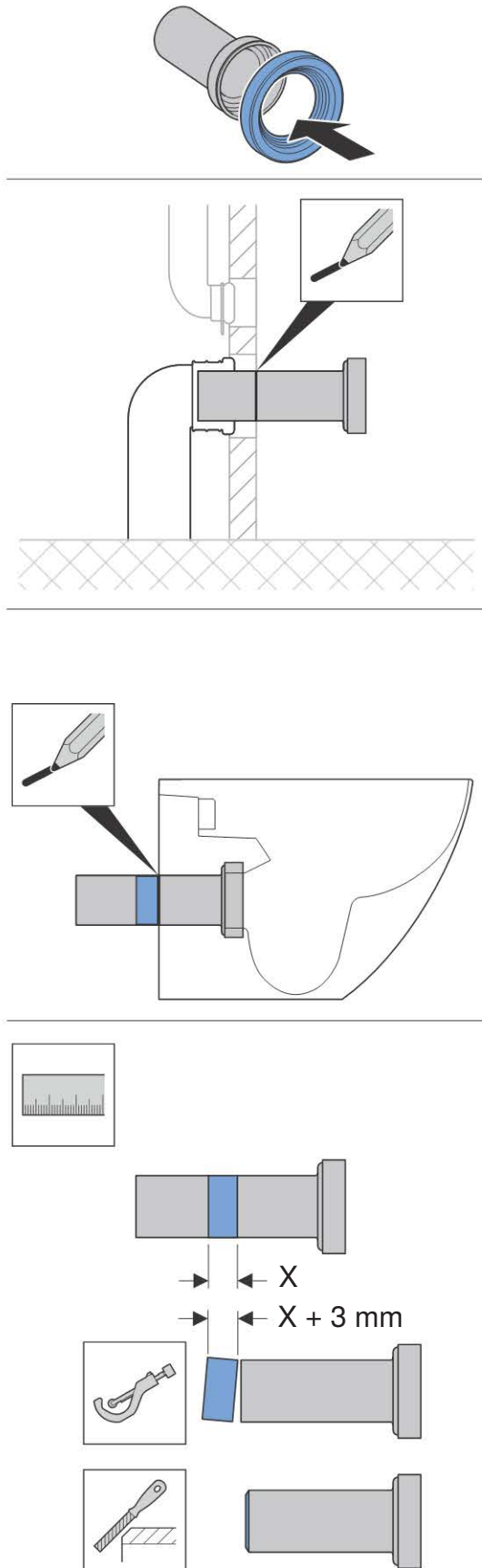

5

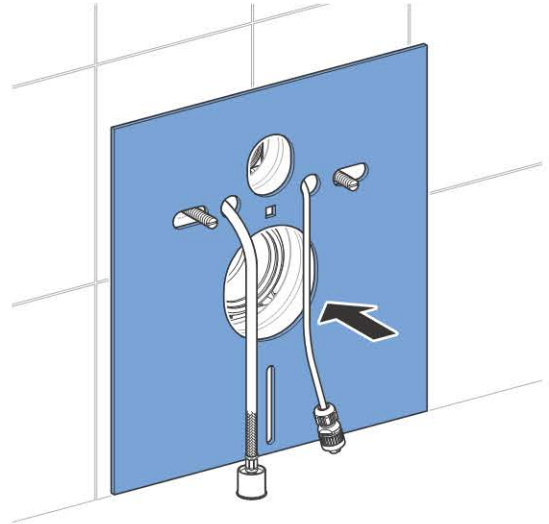

6

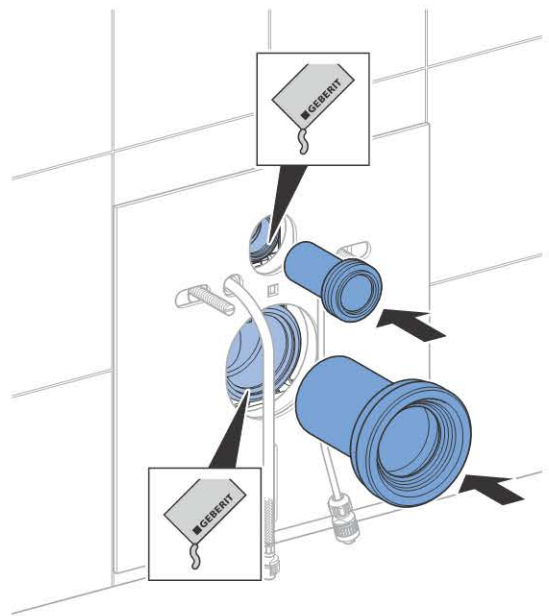

7

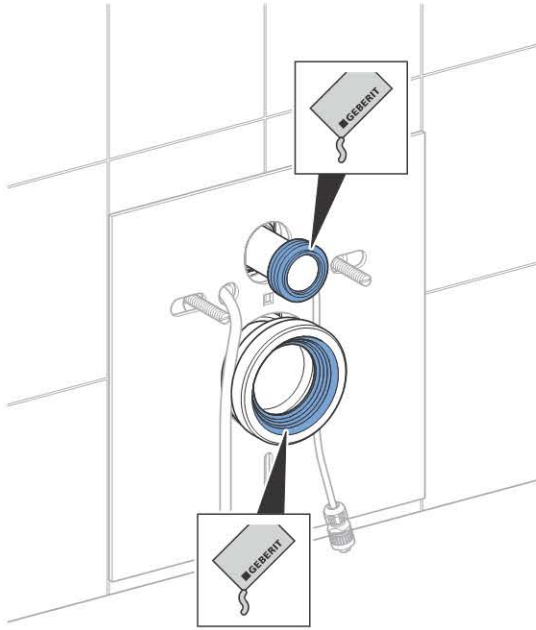

9

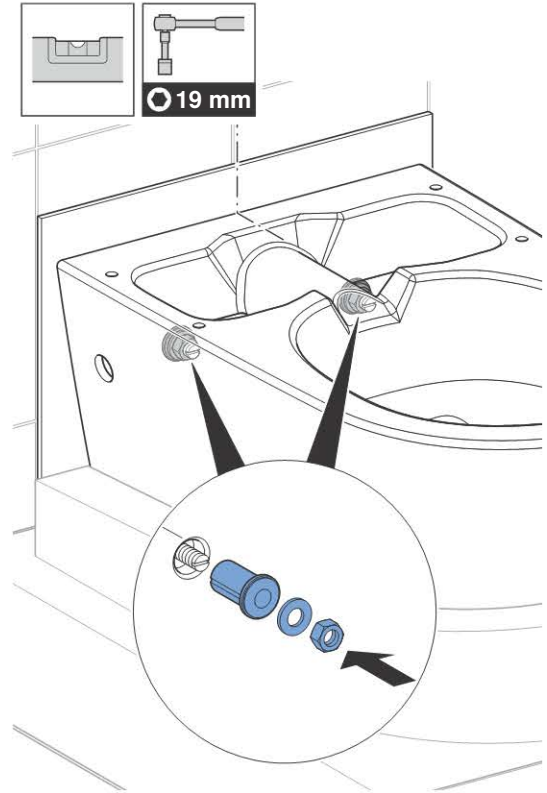

8

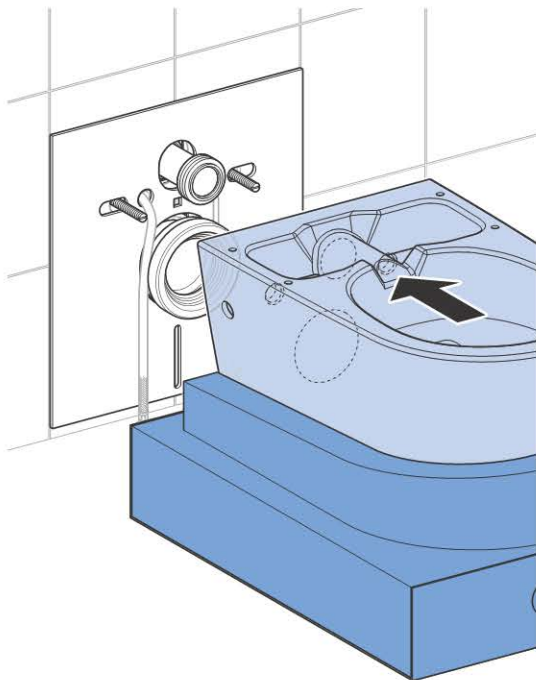

10

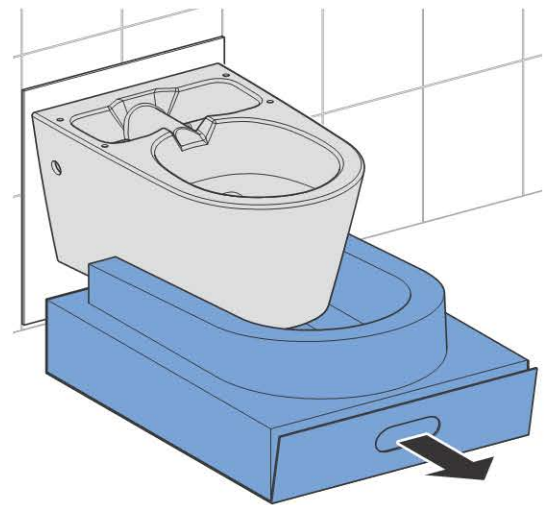

11

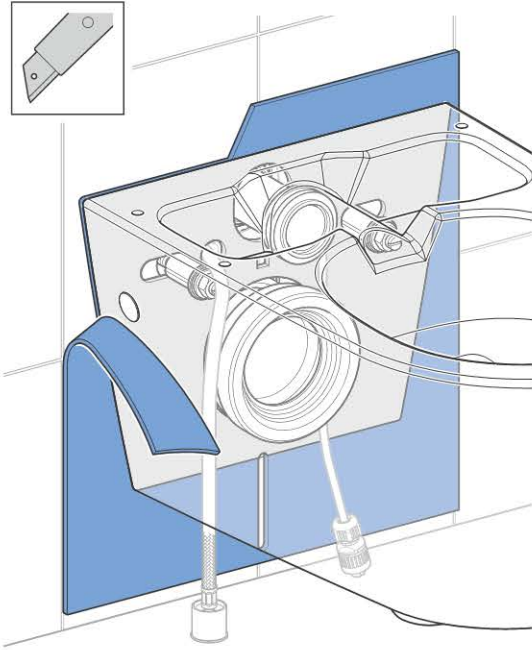

13

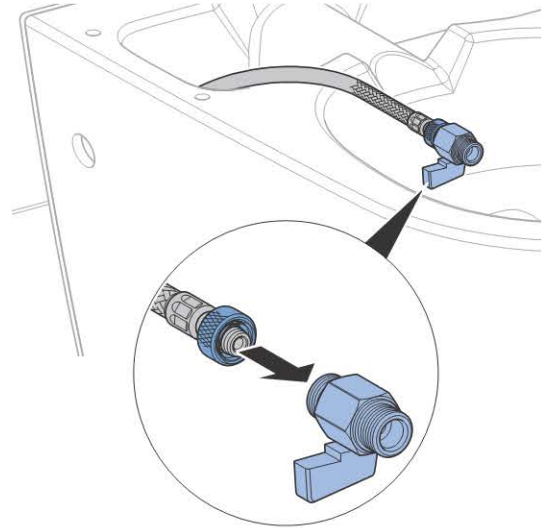

12

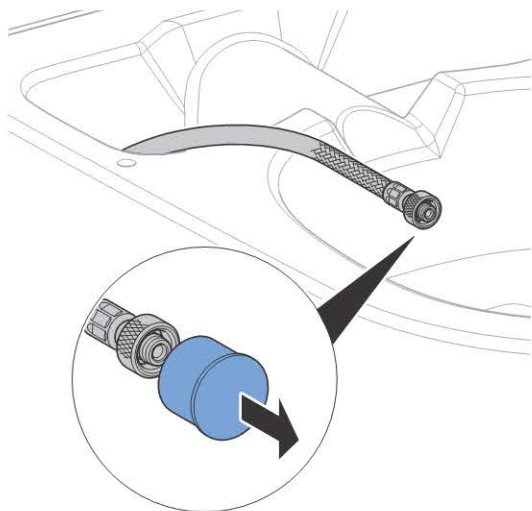

3

Sigma

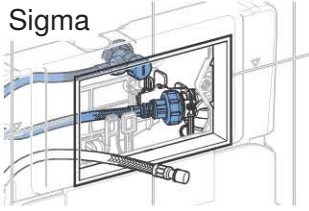

3 A  12

Omega
112cm

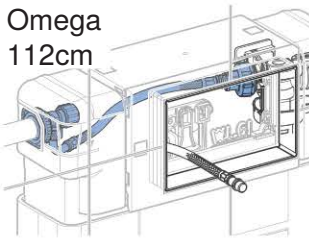

3 B  13

Omega/Kappa
82cm/98cm

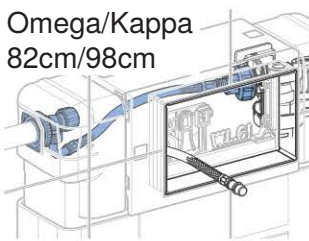

3 C  14

Omega PEX

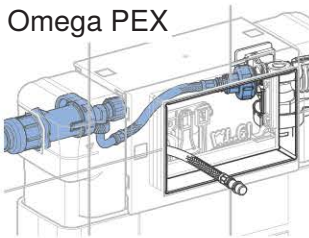

3 D  15

Geberit Monolith

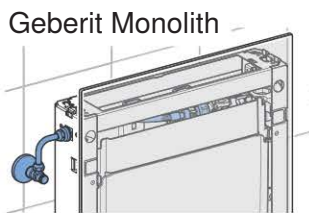

3 E  16

3

A

✓

Sigma

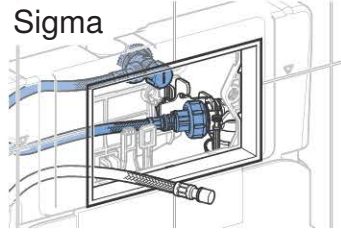

1

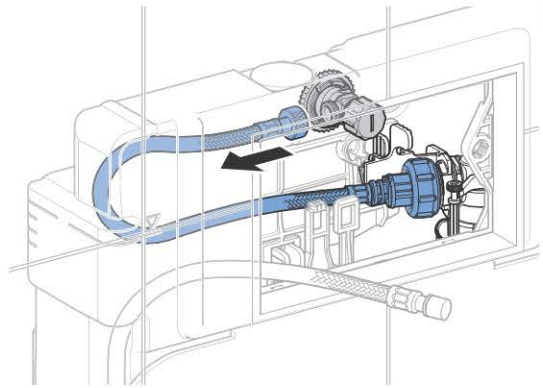

2

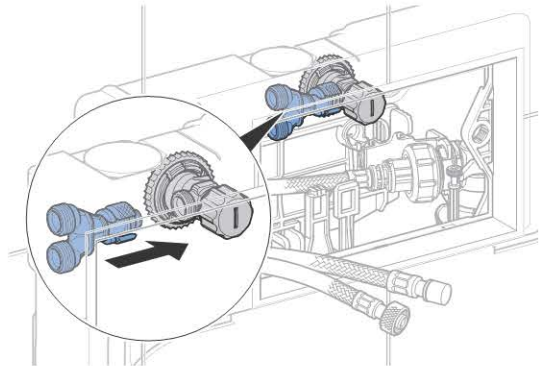

3

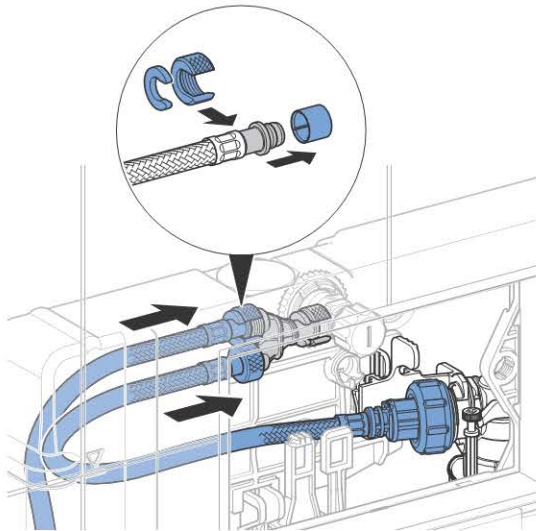

4

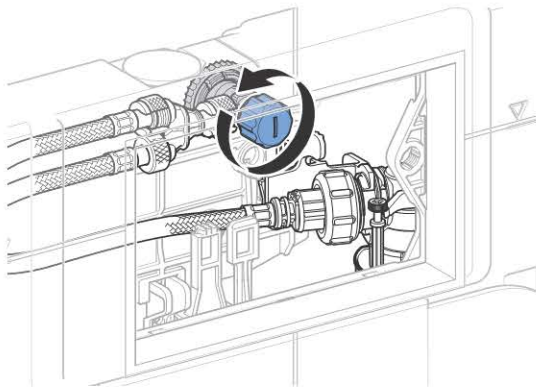

5



3

B

✓

Omega
112cm

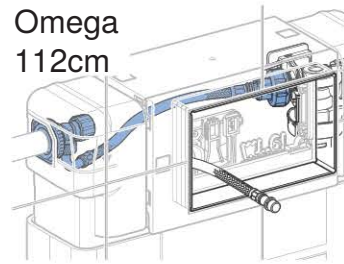

1

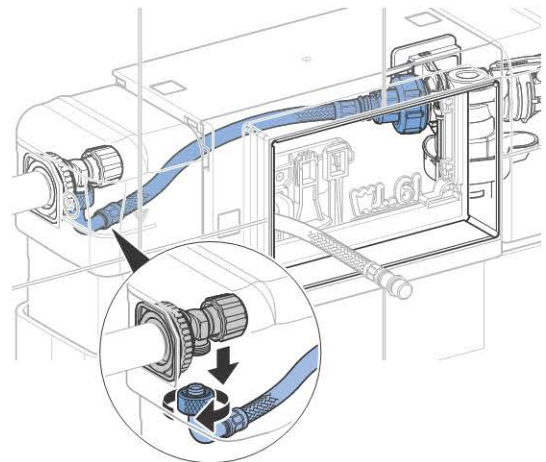

2

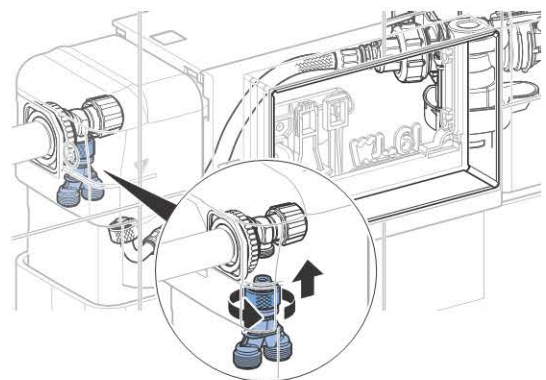

3

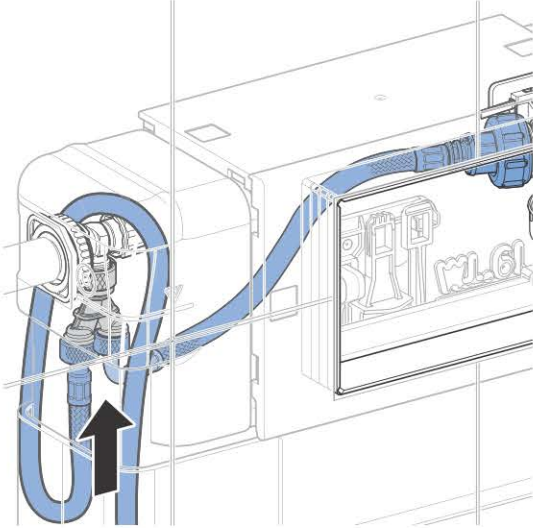

3

C

✓

Omega/Kappa
82cm/98cm

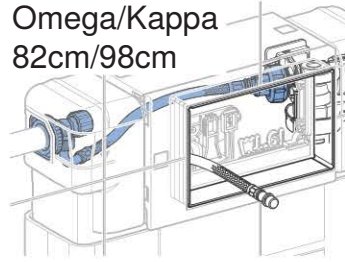

1

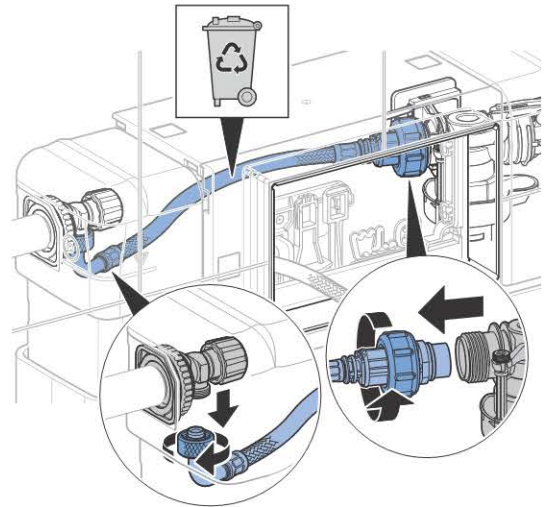

2

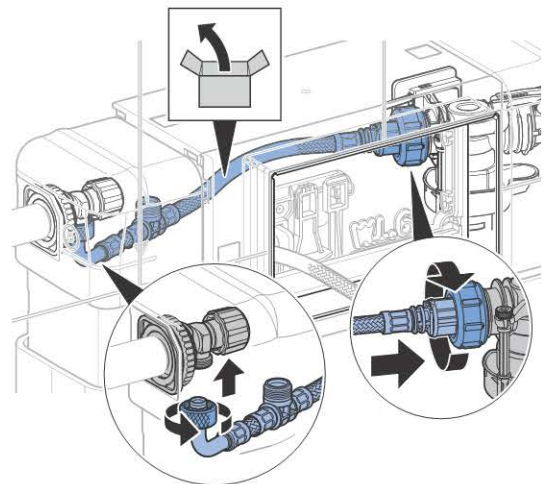

3

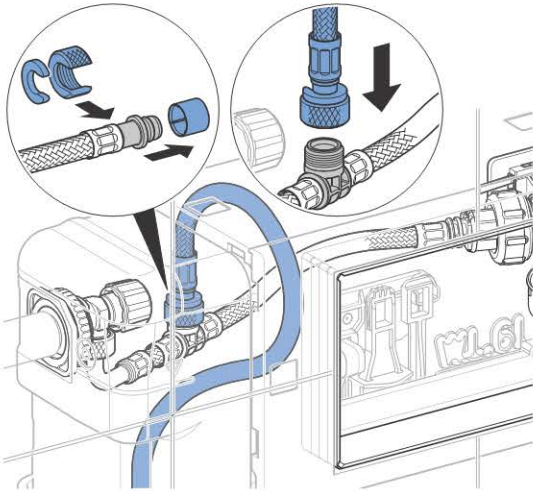

3

D

✓

Omega PEX

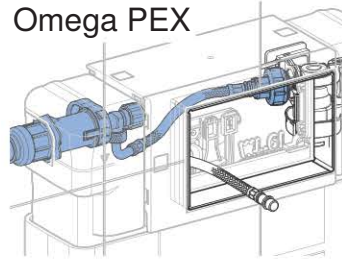

1

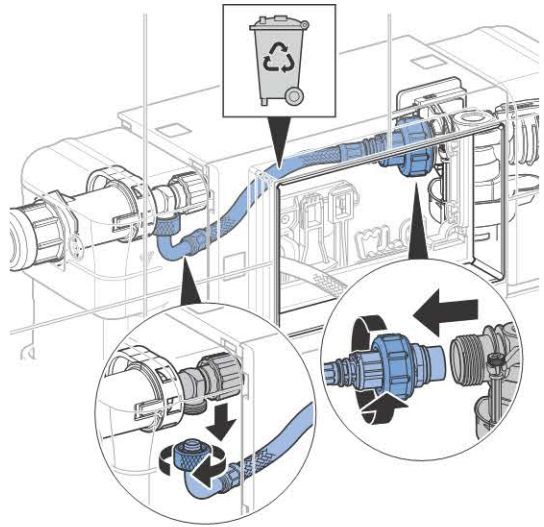

2

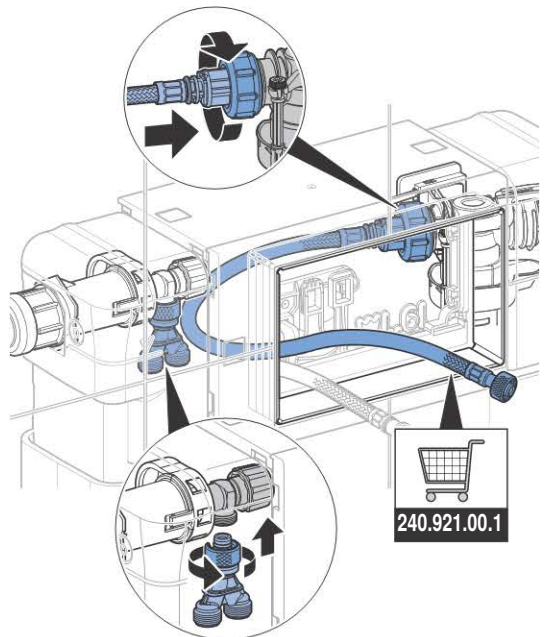

3

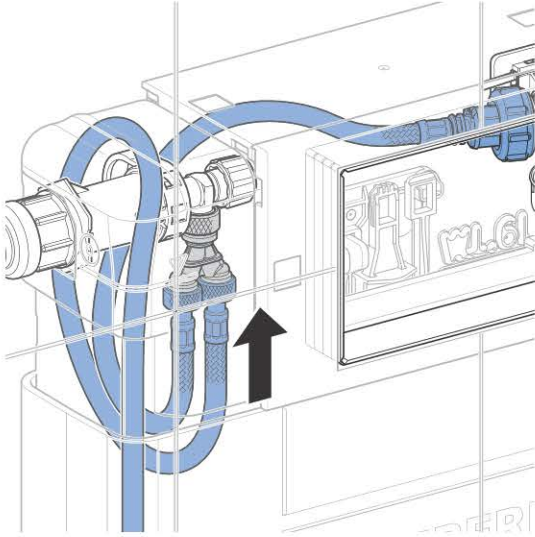

3

E

✓

Geberit Monolith

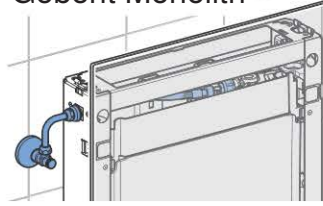

1

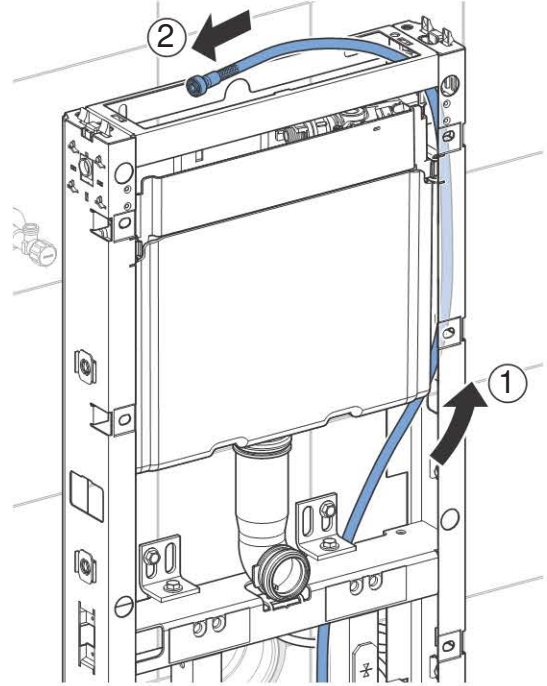

2

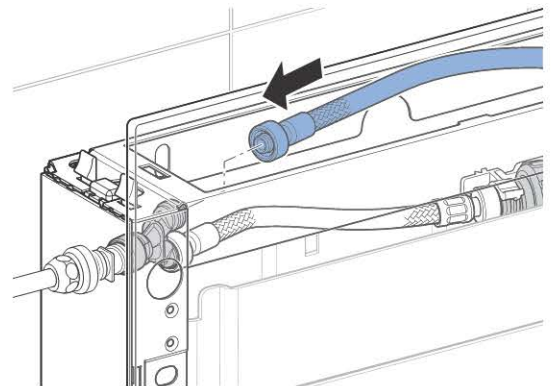

3

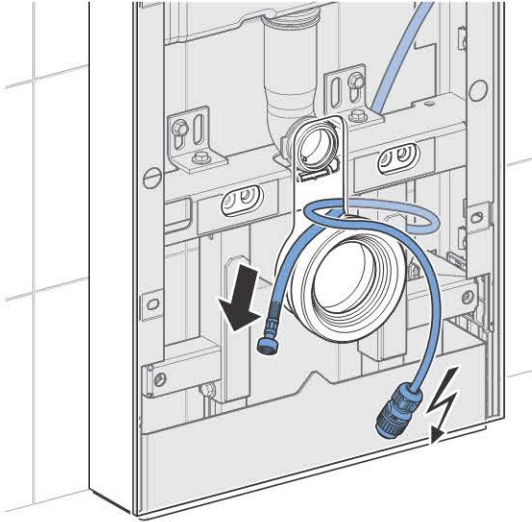

4

1

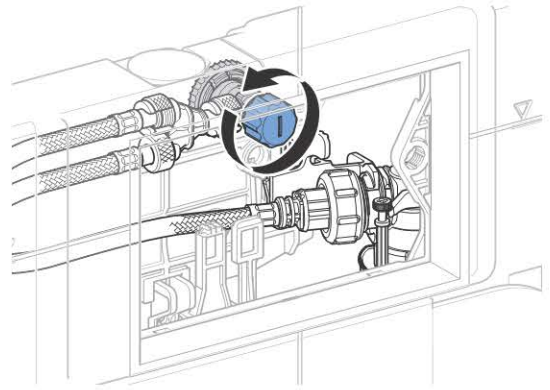

2

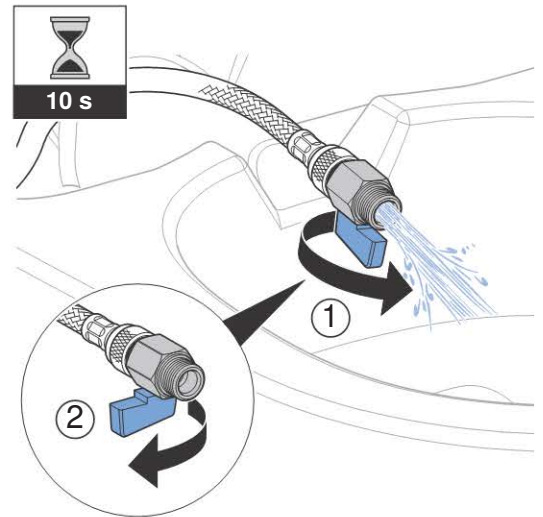

3

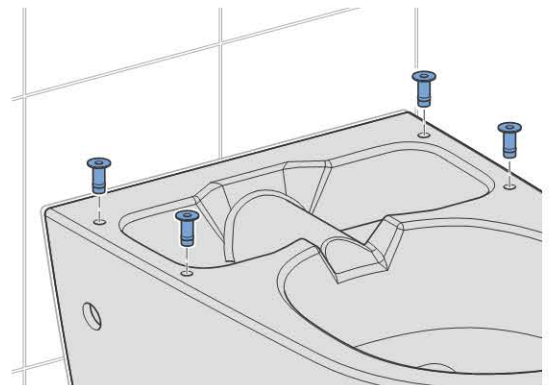

4

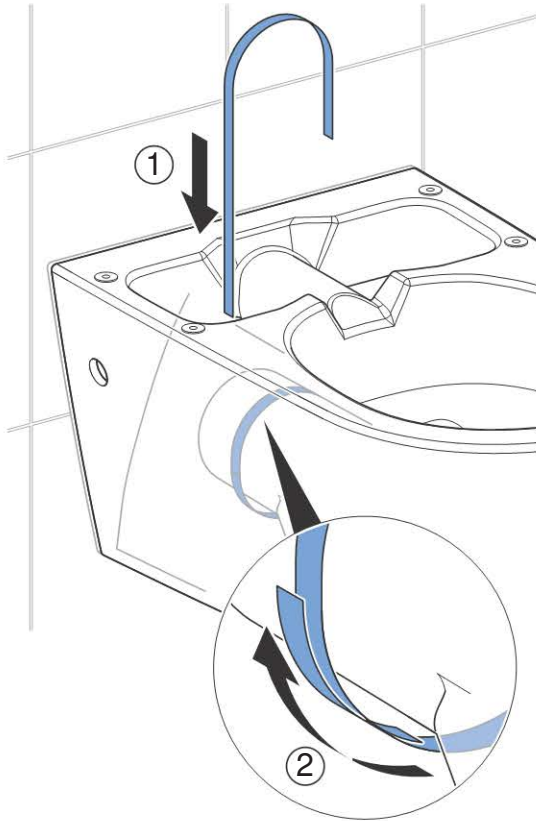

5

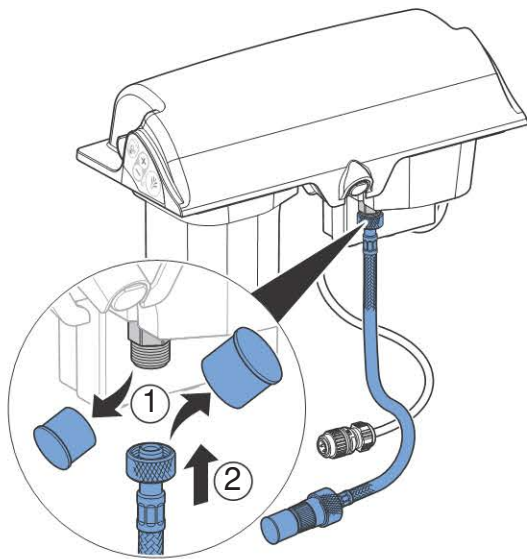

6

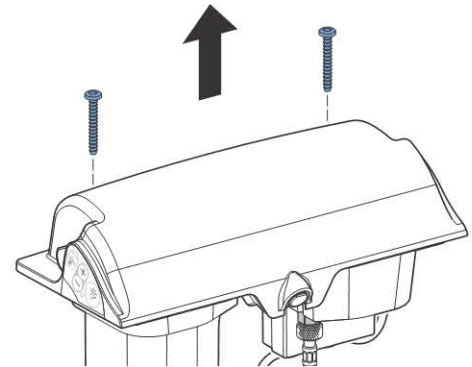
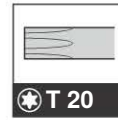

7

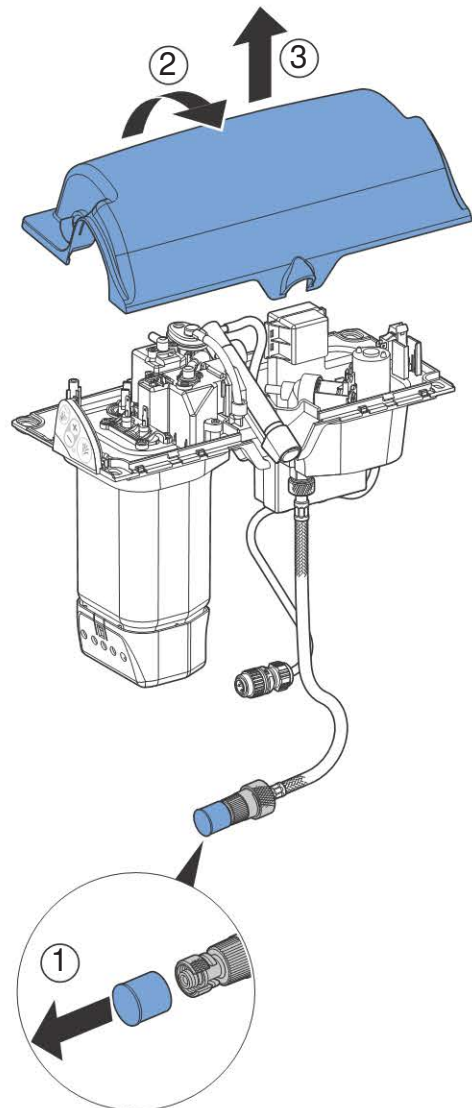

8

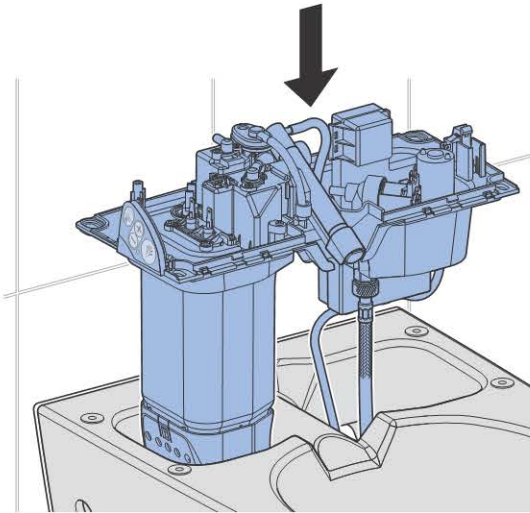

10

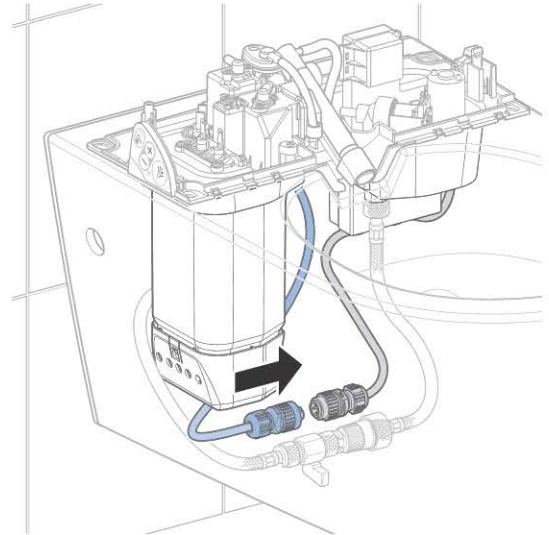

9

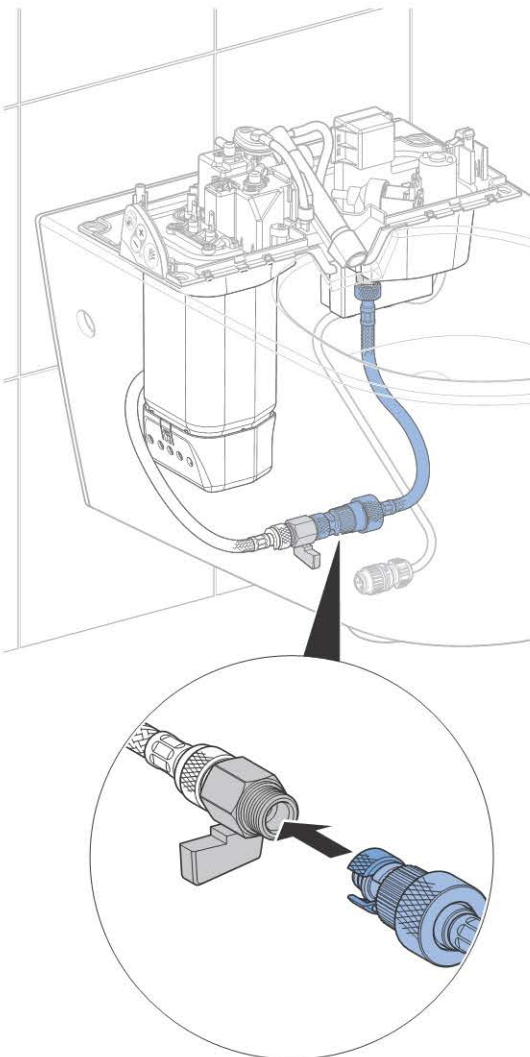

11

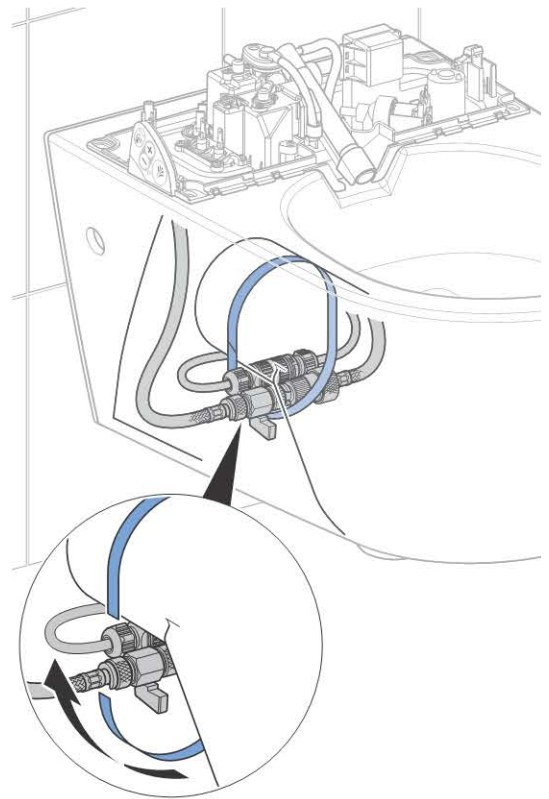

12

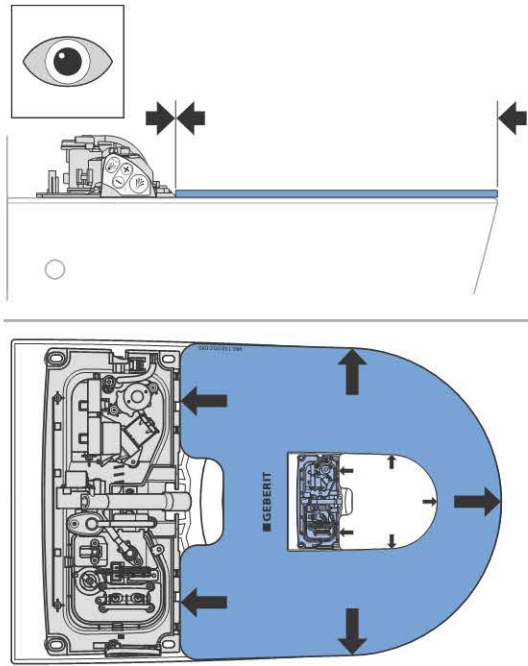

13

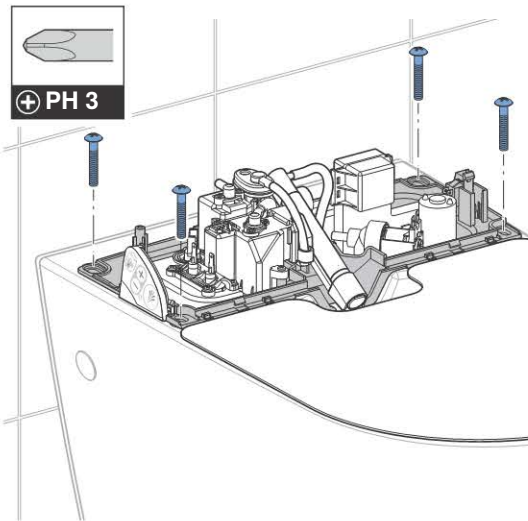

14

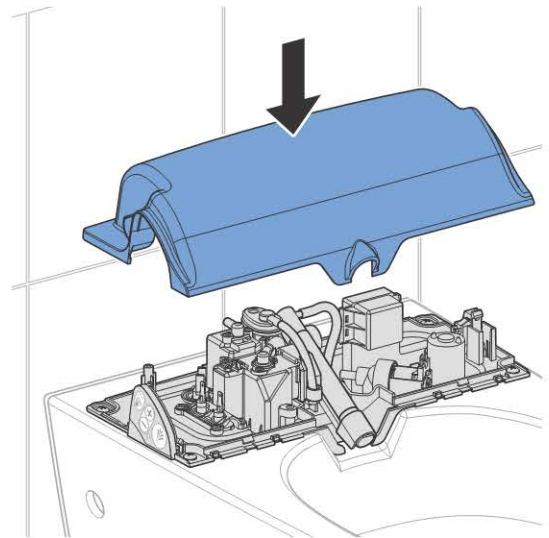

15

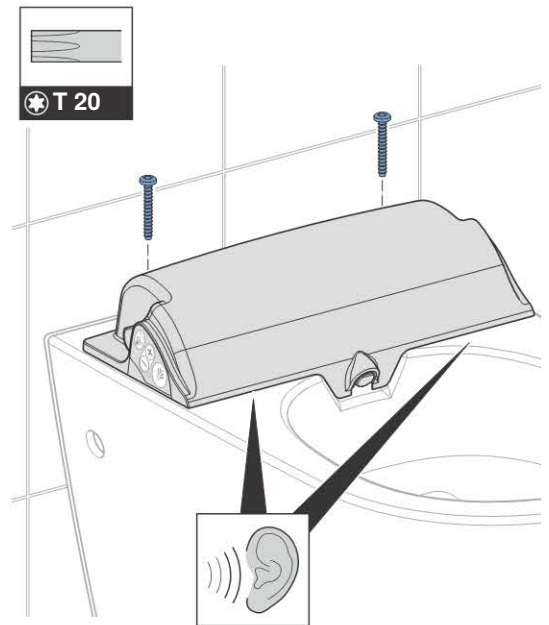

5

1

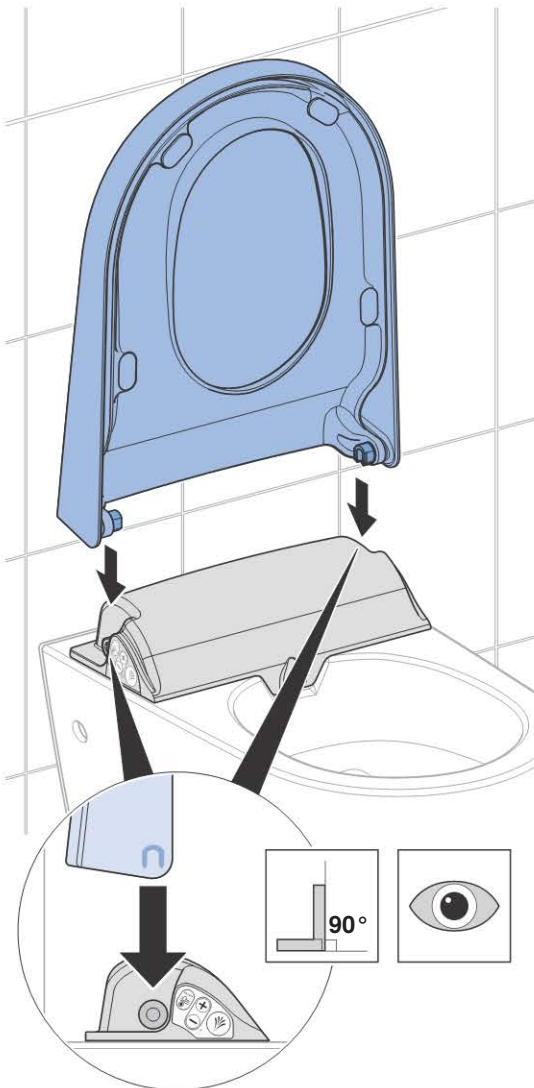

2



i

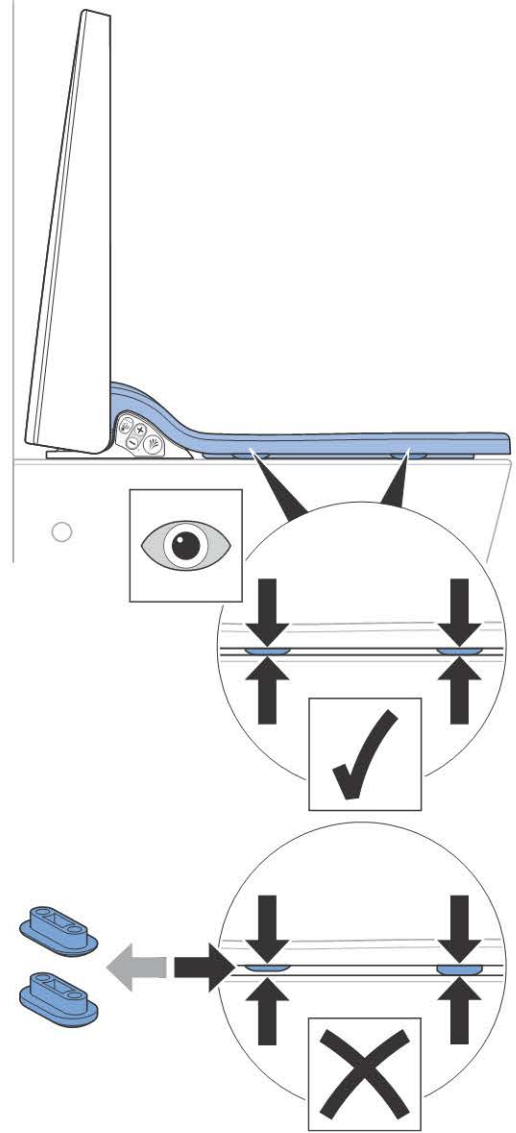

3

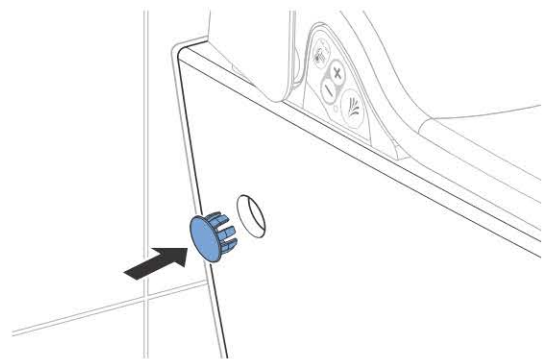

6

1

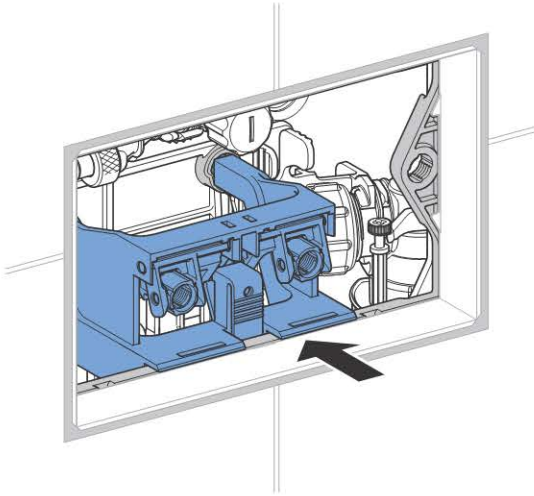

2

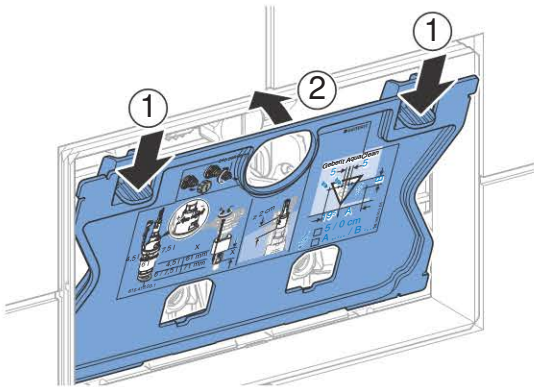

Deutsch.....	24
English	29
Français	34
Italiano.....	39
Nederlands	44
Español	49
Português	54
Dansk	59
Norsk.....	64
Svenska	69
Suomi	74
Polski.....	79
Magyar	84
Slovensky	89
Čeština.....	94
Slovenščina.....	99
Hrvatski	104
Srpski	109
Български.....	114
Română	119
Türkçe	124
Русский	129
中文	134

Prüfverfahren nach Montage

Geberit AquaClean Sela einschalten

Voraussetzung

- Das Geberit AquaClean Sela ist montiert und angeschlossen.

1 Kugelhahn öffnen.

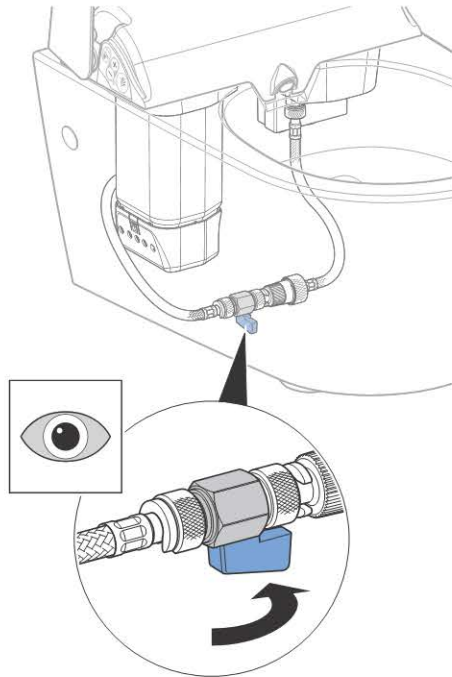

2 Spritzschutz aufsetzen.



3 Netzstecker einstecken.

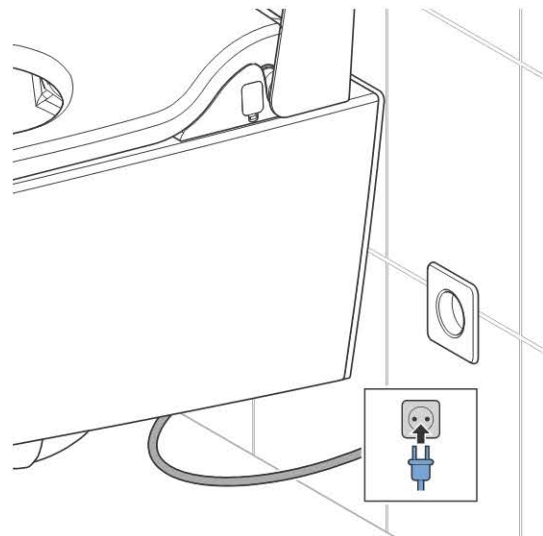

4 Abdeckung öffnen.

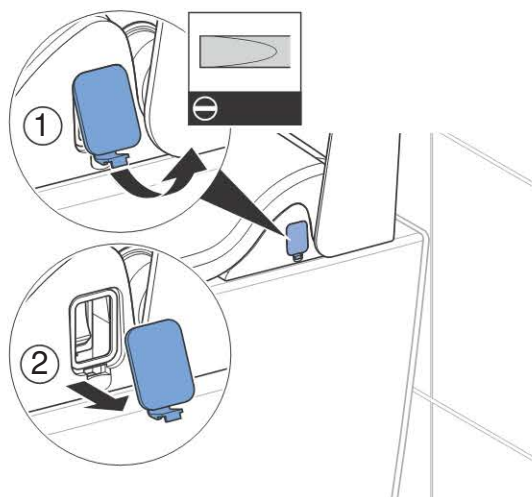

5 Netzschalter betätigen.

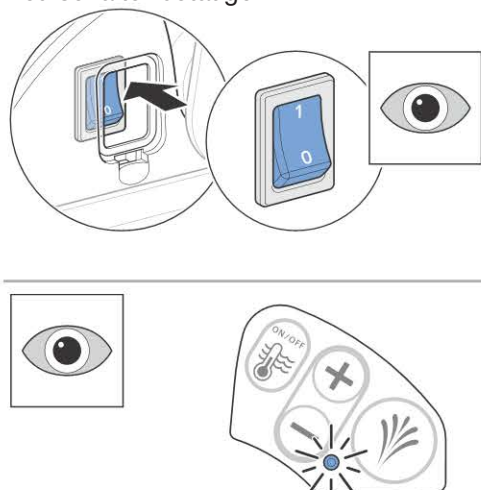

Ergebnis

- ✓ Das Gerät initialisiert sich, und die LED am Bedienfeld blinkt blau. Danach leuchtet die LED 10 Minuten nach der letzten Benutzererfassung.

Funktionen prüfen

Voraussetzung

- Das Geberit AquaClean Sela ist eingeschaltet.

- 1 Status Warmwasserspeicher prüfen: LED am Bedienfeld leuchtet blau, Warmwasserspeicher ist auf Benutzererkennung (Energiesparmodus) eingestellt (Werkseinstellung).

i Die Duschküpe wird vor und nach jedem Duschvorgang automatisch gereinigt.

- 2 Duschtaste auf dem Bedienfeld betätigen.

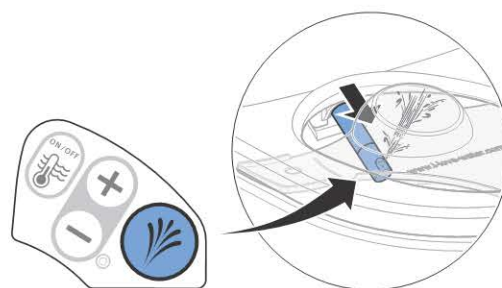

- ✓ Duscharm fährt aus und Dusche startet.

- 3 Duschstrahlstärke durch Betätigung der Tasten <->/<+> verringern oder erhöhen.

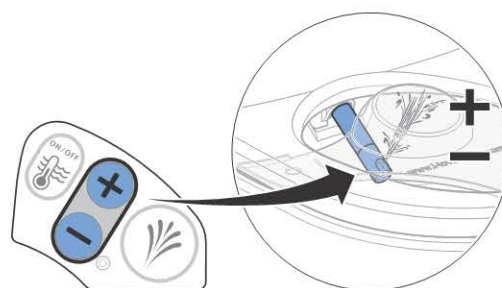

- 4** 3 Minuten warten, Duschtaste erneut betätigen und prüfen, ob Duschwasser Körpertemperatur hat.

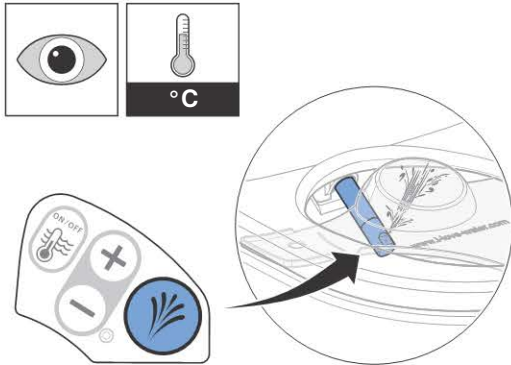

- ✓ Alle Funktionen des Bedienfelds sind geprüft.

- i** Steigt die Lager- oder Transporttemperatur auf über 45 °C an, löst der Schutztemperaturbegrenzer aus.

- 5** Bei kaltem Wasser Schutztemperaturbegrenzer zurücksetzen.

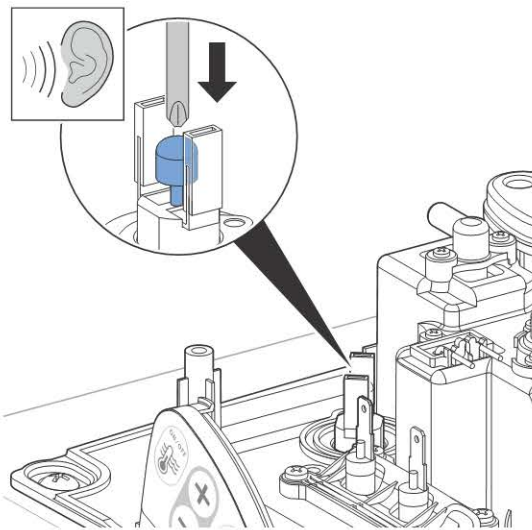

Fernbedienung prüfen

- i** Damit die Fernbedienung das Geberit AquaClean Sela bei der Inbetriebnahme erkennt, muss die Entfernung der Fernbedienung zum Empfänger kleiner als ein Meter sein.



Voraussetzung

- Die Funktionsprüfung des seitlichen Bedienfelds wurde erfolgreich durchgeführt.

- 1** Batterie einlegen.

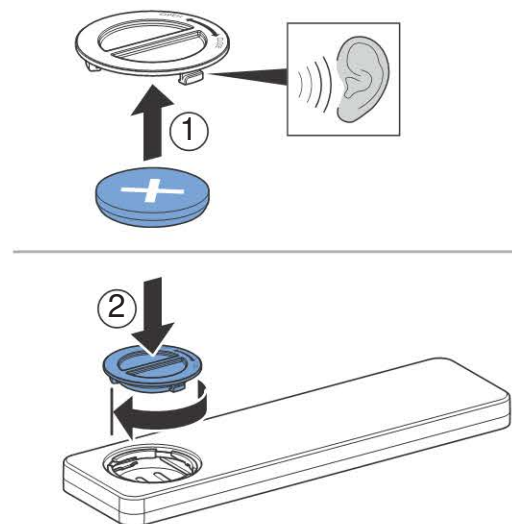

- i** Taste <+> auf dem Bedienfeld und der Fernbedienung gleichzeitig drücken, bis die Taste <Dusche> auf der Fernbedienung für zwei Sekunden aufleuchtet. Die Fernbedienung steuert dann ausschliesslich das zugewiesene Dusch-WC.

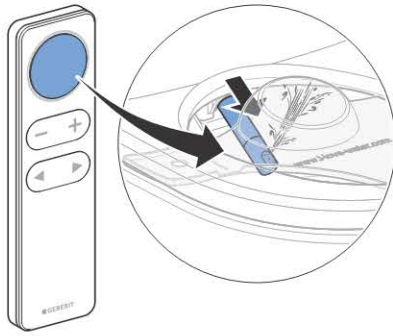
2 Duschtaste betätigen.

- ✓ Der Duscharm fährt aus und die Dusche startet.

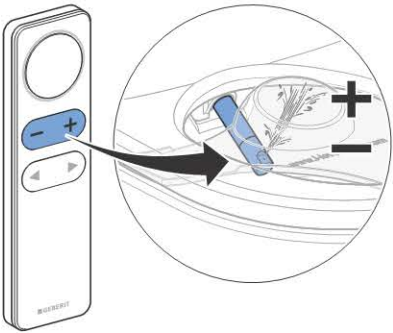
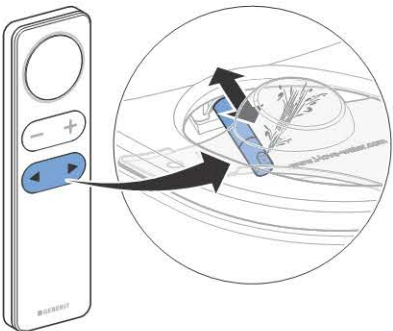
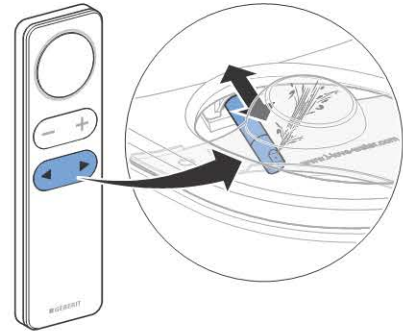
3 Duschstrahlstärke durch Betätigung der Tasten <->/<+> verringern oder erhöhen.**4** Duscharmposition durch Betätigen der Pfeiltasten verändern.**5** Oszillierdusche durch gleichzeitiges Betätigen der Pfeiltasten starten oder stoppen.**6** Duschtaste betätigen.**Ergebnis**

- ✓ Die Dusche stoppt.
- ✓ Alle Funktionen der Fernbedienung sind geprüft.

Inbetriebnahme

Geberit AquaClean Sela in Betrieb nehmen

Voraussetzung

- Die Funktionsprüfung des seitlichen Bedienfelds wurde erfolgreich durchgeführt.
- Die Funktionsprüfung der Fernbedienung wurde erfolgreich durchgeführt.

1 Spritzschutz abnehmen.



2 Geberit AquaClean Sela reinigen.

3 WC-Sitzring und WC-Deckel schliessen.

Ergebnis

- ✓ Geberit AquaClean Sela ist betriebsbereit.

Geberit AquaClean Sela dem Kunden übergeben

Voraussetzung

- Das Geberit AquaClean Sela ist betriebsbereit.

1 Den Kunden über Bedienung und Reinigung gemäss Bedienungsanleitung instruieren.

2 Endkundenunterlagen dem Kunden übergeben.

3 Gemeinsam mit dem Kunden die Garantiekarte ausfüllen, Seriennummernaufkleber aufkleben und an Geberit senden.

4 Einen zweiten Seriennummernaufkleber für eine spätere Verwendung auf der letzten Seite der Bedienungsanleitung aufkleben.

Tests after installation

Switching on Geberit AquaClean Sela

Prerequisite

- The Geberit AquaClean Sela has been mounted and connected.

1 Open ball valve.

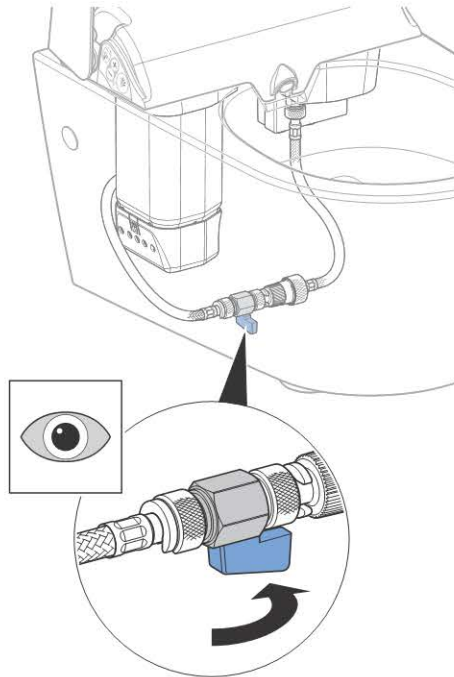

2 Fit the spray shield.

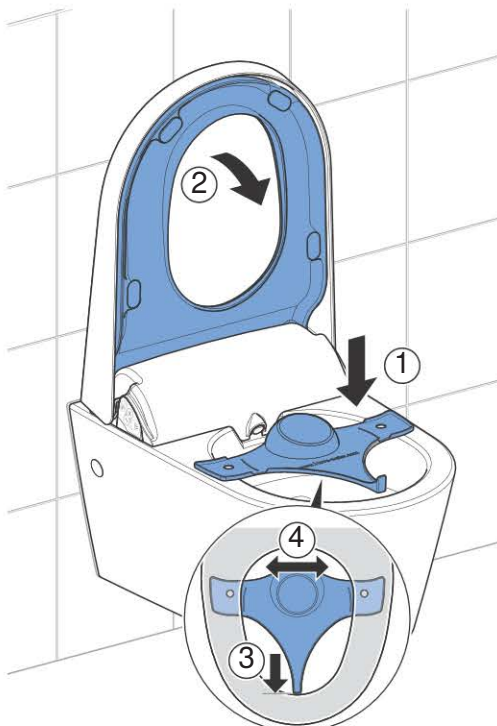

3 Connect the mains plug.

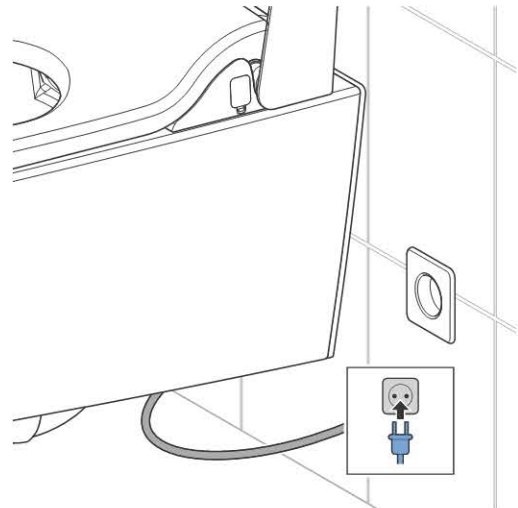

4 Open the cover.

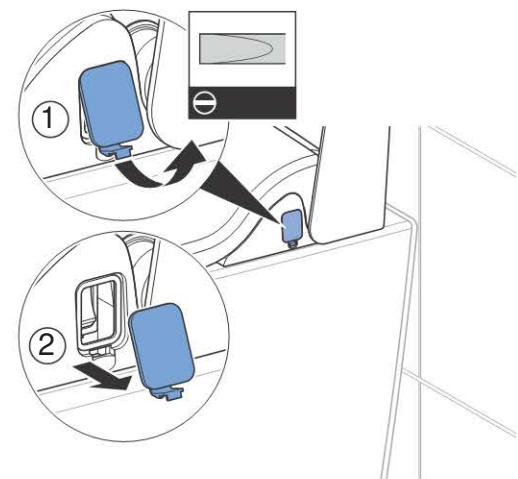

5 Press the power switch.

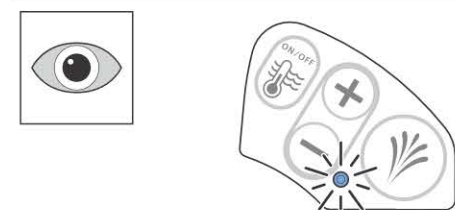
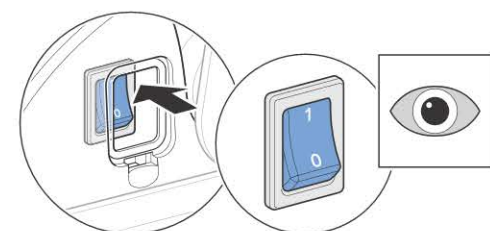

Result

- ✓ The device initialises and the LED on the control panel flashes blue. After this, the LED is lit for 10 minutes after the last user detection.

Testing the functions

Prerequisite

- The Geberit AquaClean Selais switched on.

- 1 Check the status of the storage water heater: LED on control panel lights up blue, storage water heater is set to user recognition (economy mode) (factory setting).

- i** The spray nozzle is cleaned automatically before and after each shower procedure.

- 2 Press the Shower button on the control panel.

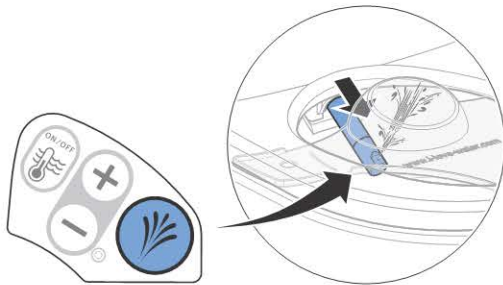

- ✓ The spray arm extends and the shower starts.

- 3 Increase or decrease the spray intensity by pressing the <->/ <+> buttons.

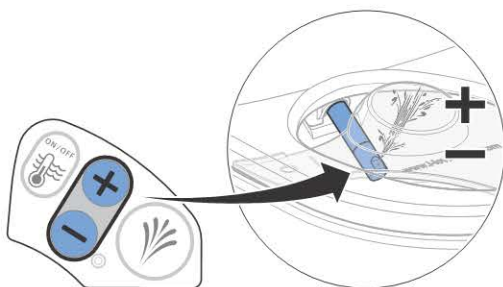

- 4 Wait for 3 minutes, press the Shower button again and check whether the shower water is at body temperature.

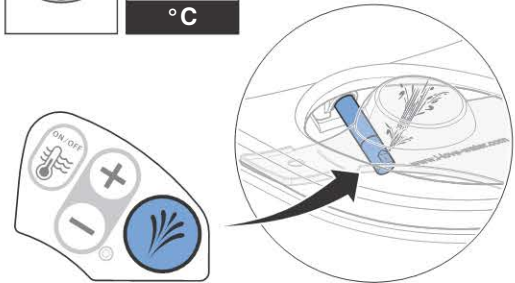
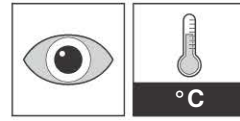

- ✓ All functions of the control panel have been checked.

- i** If the storage or transport temperature exceeds 45 °C, the thermal cut-out will be tripped.

- 5 If water is cold, reset thermal cut-out.

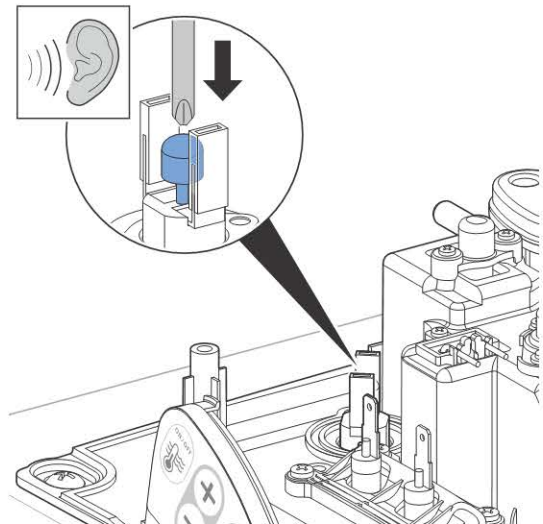

Testing the remote control

- i** The remote control must be closer than one metre to the receiver to enable it to detect the Geberit AquaClean Sela during commissioning.



Prerequisite

- The function test on the lateral control panel was performed successfully.

- 1** Insert battery.

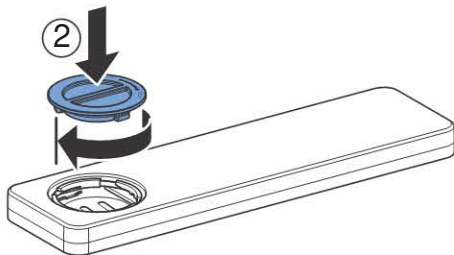
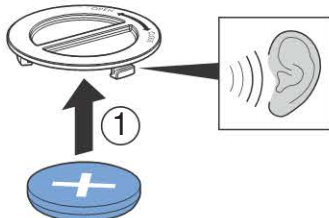

- i** Press the <+> button on the control panel and the remote control at the same time, until the <Shower> button lights up for two seconds on the remote control. The remote control can then only be used for the assigned shower toilet.

- 2** Press the Shower button.

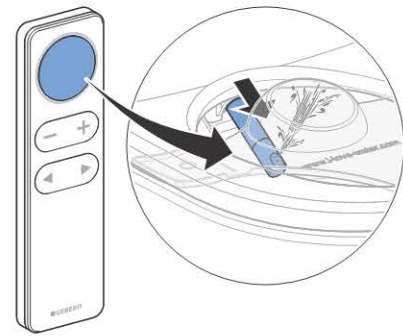

- ✓ The spray arm extends and the shower starts.

- 3** Increase or decrease the spray intensity by pressing the <->/ <+> buttons.

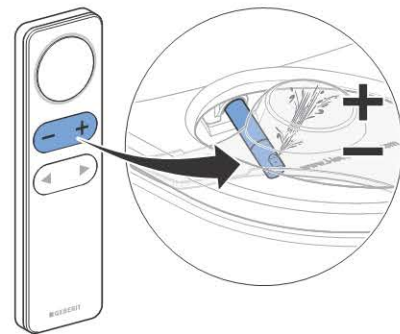

- 4** Change the spray arm position by pressing the arrow keys.

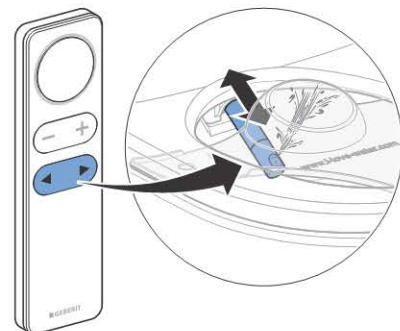

- 5** Start or stop the oscillating spray by pressing the arrow keys simultaneously.

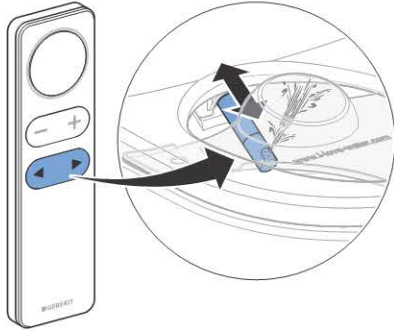

- 6** Press the Shower button.

Result

- ✓ The shower stops.
- ✓ All functions of the remote control have been checked.

Commissioning

Commissioning Geberit AquaClean Sela

Prerequisite

- The function test on the lateral control panel was performed successfully.
- The function test of the remote control was performed successfully.

- 1** Detach spray shield.



- 2** Clean the Geberit AquaClean Sela.

- 3** Close the WC seat ring and WC lid.

Result

- ✓ The Geberit AquaClean Sela is ready for operation.

Handing over the Geberit AquaClean Sela to the customer

Prerequisite

- The Geberit AquaClean Sela is ready for operation.

-
- 1** Instruct the customer with regard to operation and cleaning, as per the user manual.
-
- 2** Hand over end user documentation to the customer.
-
- 3** Fill in the warranty card together with the customer, attach the serial number sticker and send it to Geberit.
-
- 4** Attach a second serial number sticker to the last page of the user manual so that it is available for later use.

Procédure d'essai après le montage

Mise en marche de Geberit AquaClean Sela

Condition requise

- Le Geberit AquaClean Sela est monté et raccordé.

1 Ouvrir le robinet à boisseau sphérique.

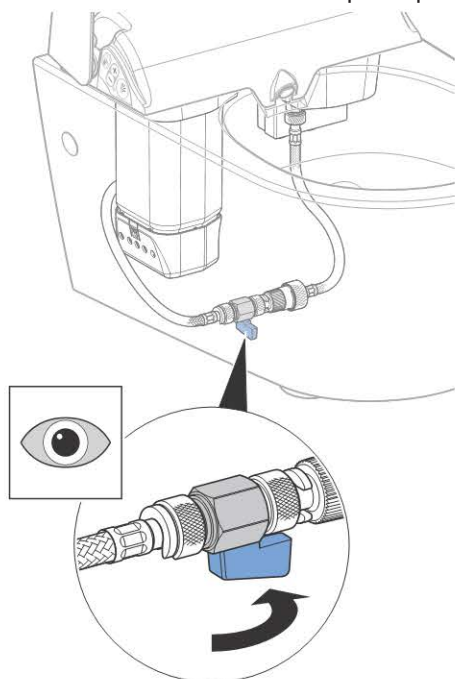

2 Poser le cache de protection anti-éclaboussures.



3 Brancher la prise électrique.

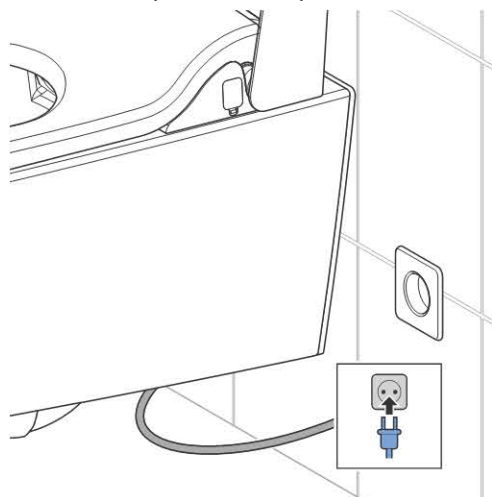

4 Ouvrir la plaque de recouvrement.

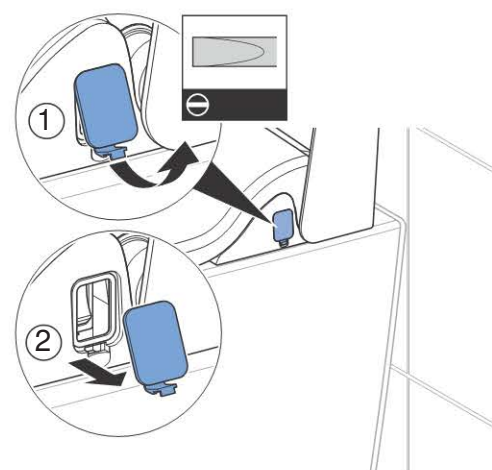

5 Actionner l'interrupteur principal.

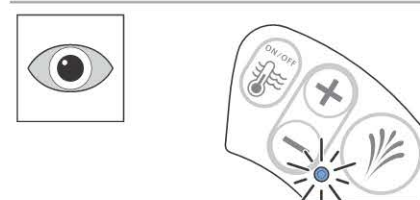
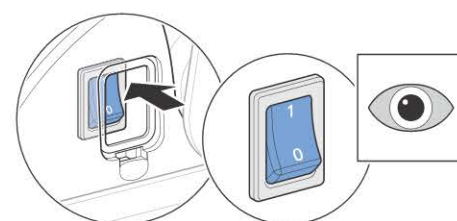

Résultat

- ✓ Le dispositif s'initialise et le témoin lumineux de la commande fixe clignote bleu. Le témoin lumineux reste ensuite allumé pendant les 10 minutes qui suivent la dernière reconnaissance d'un utilisateur.

Vérification du bon fonctionnement

Condition requise

- Le Geberit AquaClean Sela est mis en marche.

1 Contrôler l'état du chauffe-eau : Le témoin lumineux sur le tableau de commande est allumé en bleu, le chauffe-eau est réglé sur reconnaissance de l'utilisateur (mode économie d'énergie, réglage d'usine).

i La buse de la douche est nettoyée automatiquement avant et après chaque fonctionnement de la douche.

2 Actionner la touche Douchette sur le tableau de commande.

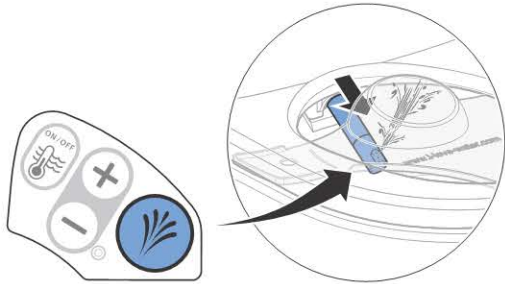

- ✓ Le bras de la douche sort et la douche démarre.

3 Réduire ou augmenter l'intensité du jet de la douche en appuyant sur les touches <->/<+>.

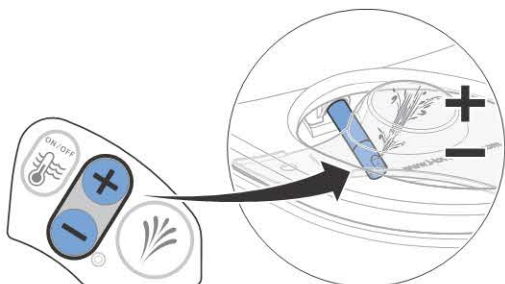

4 Attendre 3 minutes, appuyer de nouveau sur la touche Douchette et vérifier que l'eau est bien à température du corps.

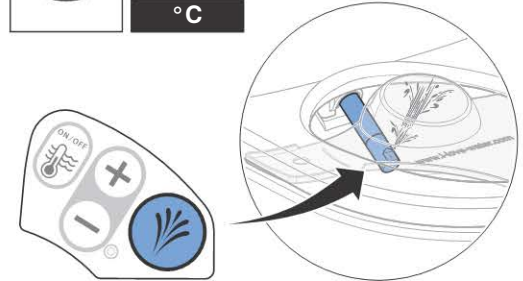
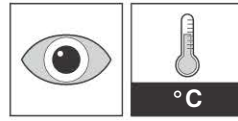

- ✓ Toutes les fonctions du tableau de commande ont été contrôlées.

i Le coupe-circuit thermique se déclenche dès que la température de stockage ou de transport dépasse 45 °C.

5 Si l'eau est froide, réinitialiser le coupe-circuit thermique.

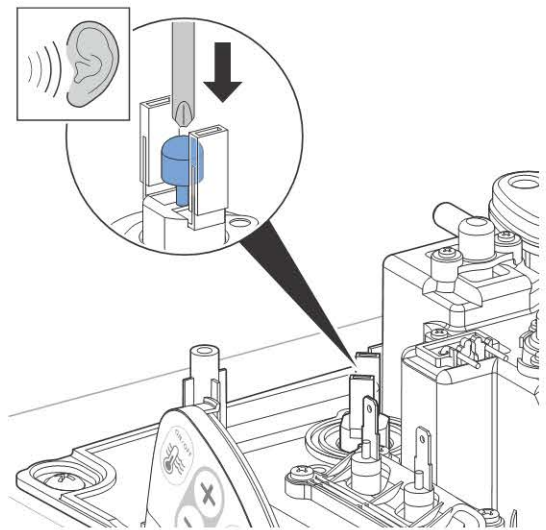

Contrôle de la télécommande

- i** La distance de la télécommande par rapport au récepteur doit être inférieure à 1 m pour que la télécommande puisse détecter le Geberit AquaClean Sela.



Condition requise

- Les tests de fonctionnement de la commande fixe latérale ont été effectués avec succès.

1 Insérer la batterie.

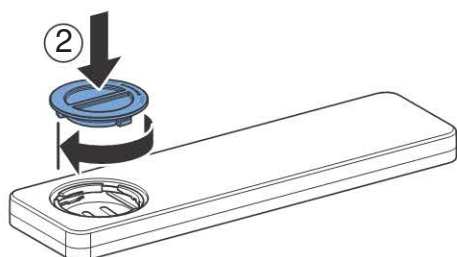
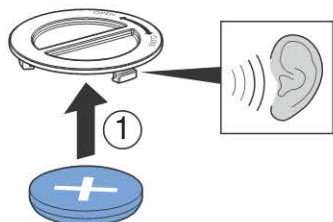

- i** Appuyer simultanément sur la touche <+> de la commande fixe et de la télécommande jusqu'à ce que la touche <Douchette> s'allume pendant 2 secondes sur la télécommande. La télécommande commande alors exclusivement le WC lavant attribué.

2 Actionner la touche Douchette.

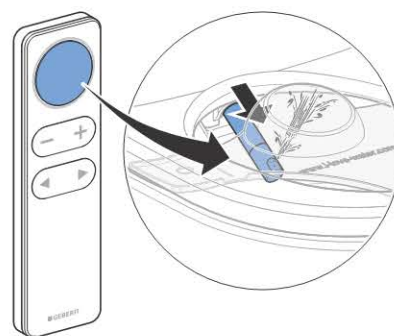

- ✓ Le bras de la douchette sort et la douchette démarre.

3 Réduire ou augmenter l'intensité du jet de la douchette en appuyant sur les touches <->/<+>.

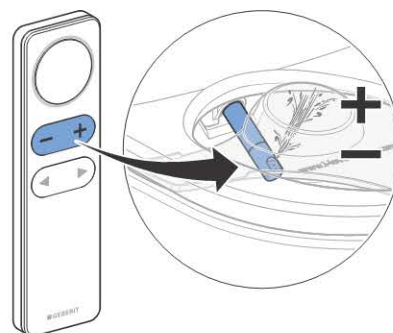

4 Ajuster la position du bras de la douchette en appuyant sur les touches fléchées.

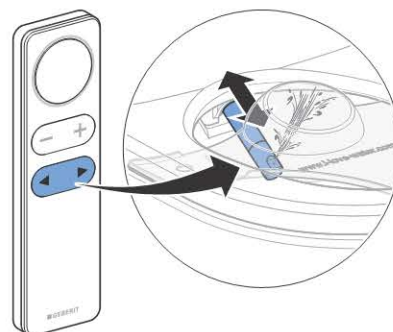

- 5** Démarrer ou arrêter le jet oscillant en appuyant simultanément sur les touches fléchées.

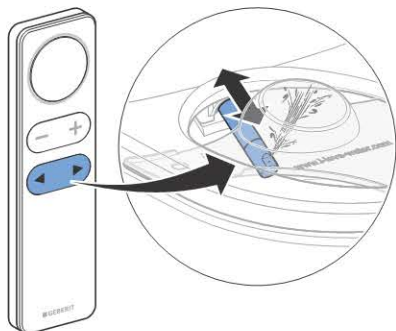

- 6** Actionner la touche Douchette.

Résultat

- ✓ Le jet s'arrête.
- ✓ Toutes les fonctions de la télécommande ont été contrôlées.

Mise en service

Mise en service de Geberit AquaClean Sela

Condition requise

- Les tests de fonctionnement de la commande fixe latérale ont été effectués avec succès.
- Le test de fonctionnement de la télécommande a été effectué avec succès.

- 1** Retirer le cache de protection anti-éclaboussures.



- 2** Nettoyer le Geberit AquaClean Sela.

- 3** Fermer la lunette d'abattant ainsi que le couvercle WC.

Résultat

- ✓ Le Geberit AquaClean Sela est prêt à être utilisé.

Remise de Geberit AquaClean Sela au client

Condition requise

- Le Geberit AquaClean Sela est prêt à être utilisé.

-
- 1** Expliquer au client comment l'utiliser et le nettoyer conformément au mode d'emploi.
-
- 2** Remettre au client les documents destinés au client final.
-
- 3** Remplir la carte de garantie avec le client, y apposer l'autocollant portant le numéro de série et l'envoyer à Geberit.
-
- 4** Coller un deuxième autocollant comportant le numéro de série à la dernière page du mode d'emploi pour référence future.

Procedura di collaudo dopo il montaggio

Attivazione Geberit AquaClean Sela

Prerequisito

- Geberit AquaClean Sela è montato e collegato.

1 Aprire la valvola a sfera.

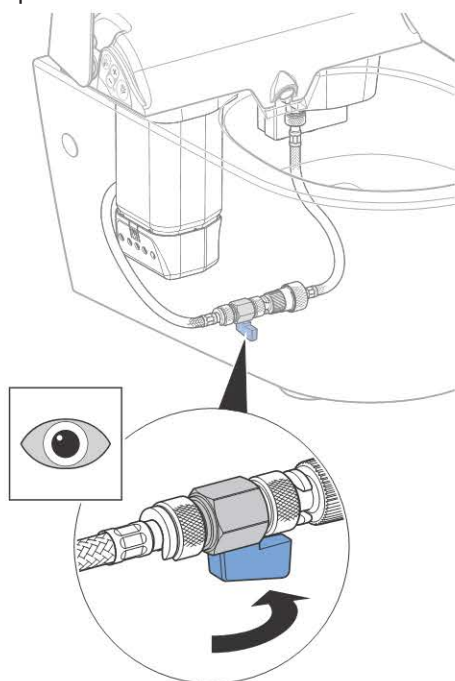

2 Apporre la protezione paraspruzzi.

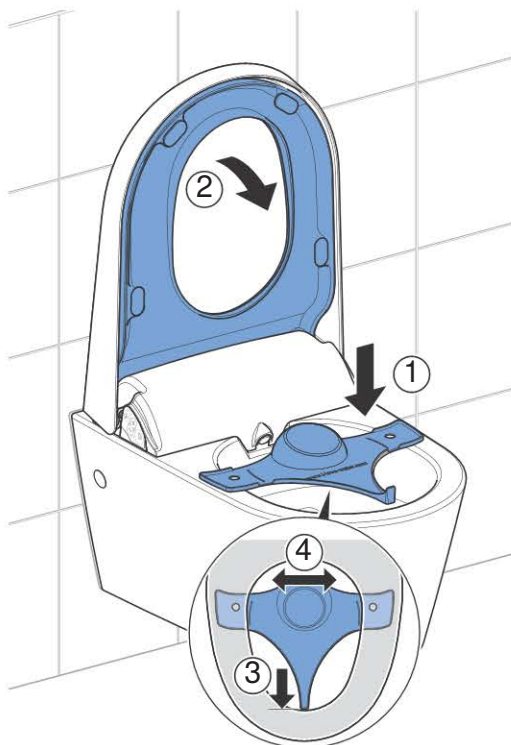

3 Inserire la spina elettrica.

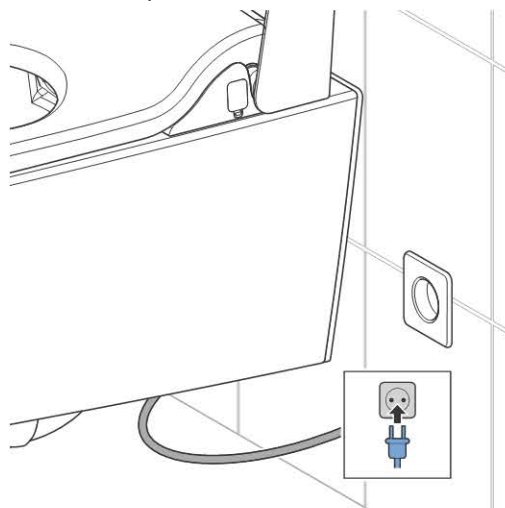

4 Aprire la copertura.

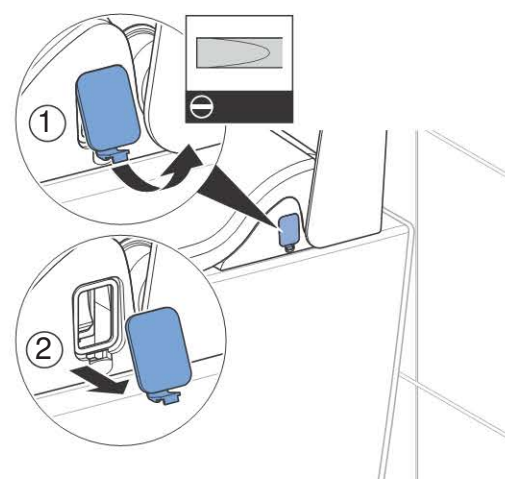

5 Azionare l'interruttore.

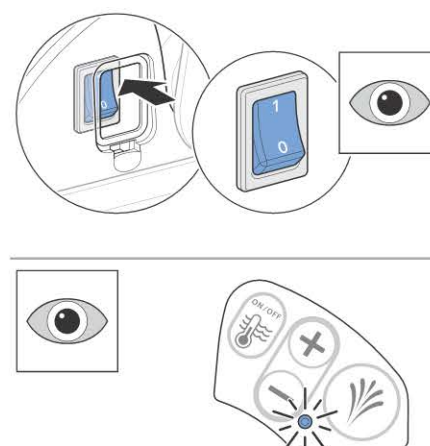

Risultato

- ✓ L'apparecchio effettua l'inizializzazione e il LED blu sul pannello di controllo emette una luce lampeggiante blu. Il LED resta acceso per 10 minuti dopo l'ultima rilevazione della presenza.

Verifica del funzionamento

Prerequisito

- Geberit AquaClean Sela è attivato.

1 Controllare lo stato del boiler: Il LED sul pannello di controllo emette una luce fissa blu, il boiler è impostato su rilevatore di presenza (modalità risparmio energetico) (impostazione predefinita).

i L'erogatore viene pulito automaticamente prima e dopo ogni lavaggio.

2 Azionare il tasto Getto sul pannello di controllo.

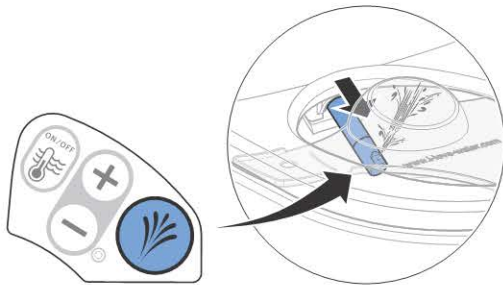

- ✓ L'astina dell'erogatore fuoriesce e inizia il lavaggio.

3 Aumentare o diminuire l'intensità del getto azionando i tasti <->/<+>.

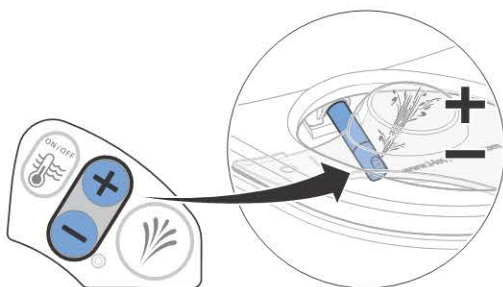

4 Attendere 3 minuti, premere nuovamente il tasto Getto e verificare se il getto d'acqua ha una temperatura corrispondente a quella corporea.

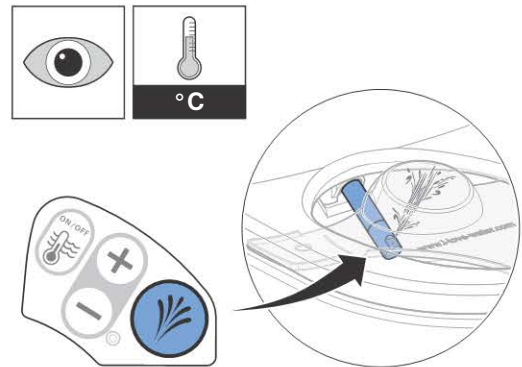

- ✓ Tutte le funzioni del pannello di controllo sono state verificate.

i Se la temperatura di stoccaggio o di trasporto sale oltre i 45 °C, il limitatore di temperatura di sicurezza scatta.

5 In caso di acqua fredda, ripristinare il limitatore di temperatura di sicurezza.

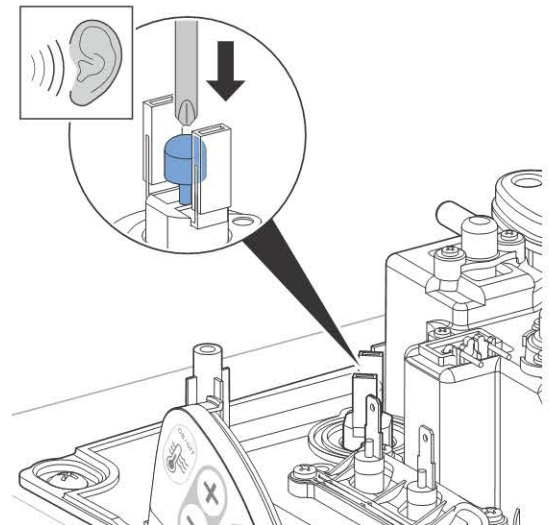

Verifica del telecomando

- i** Per far sì che Geberit AquaClean Sela lo riconosca durante la messa in funzione, mantenere il telecomando a una distanza inferiore di un metro dal ricevitore.



Prerequisito

- La verifica del funzionamento mediante il pannello di controllo laterale è avvenuta con successo.

1 Inserire la batteria.

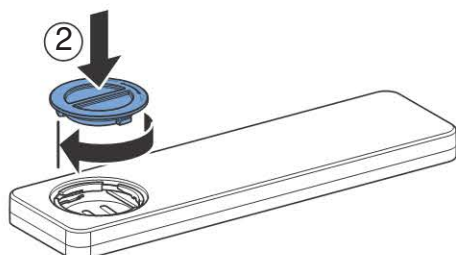
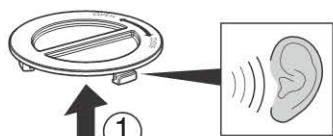

- i** Premere contemporaneamente il tasto <+> sul pannello di controllo e sul telecomando, finché il tasto <Getto> sul telecomando non si accende per due secondi. Il telecomando aziona poi esclusivamente il bidet-WC assegnato.

2 Azionare il tasto Getto.

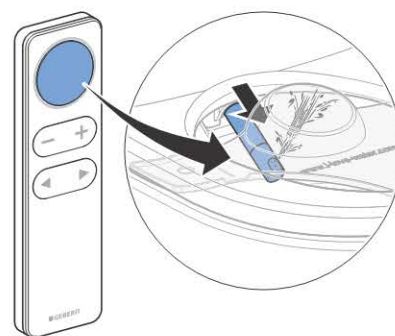

- ✓ L'astina dell'erogatore fuoriesce e avvia il lavaggio.

3 Aumentare o diminuire l'intensità del getto azionando i tasti <->/<+>.

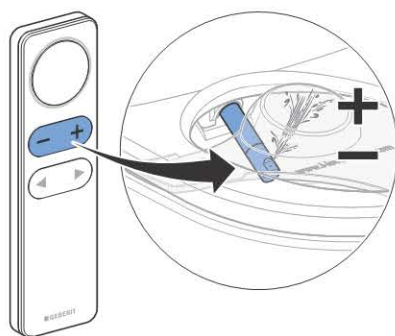

4 Modificare la posizione dell'astina dell'erogatore azionando i tasti freccia.

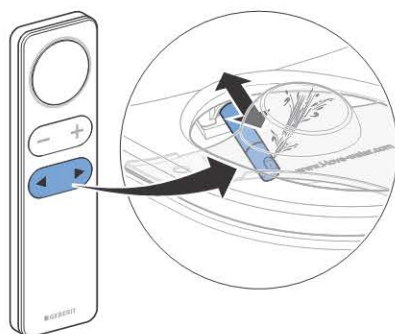

- 5** Avviare o arrestare la doccetta oscillante azionando contemporaneamente i tasti freccia.

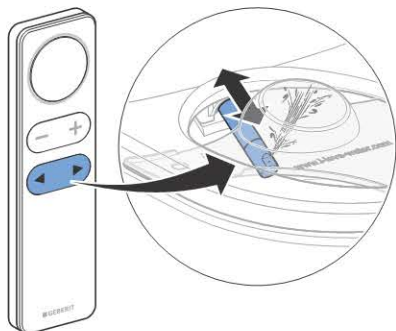

- 6** Azionare il tasto Getto.

Risultato

- ✓ Il lavaggio si arresta.
- ✓ Tutte le funzioni del telecomando sono state verificate.

Messa in funzione

Messa in funzione del Geberit AquaClean Sela

Prerequisito

- La verifica del funzionamento mediante il pannello di controllo laterale è avvenuta con successo.
- La verifica del funzionamento del telecomando è avvenuta con successo.

- 1** Rimuovere il paraspruzzi.



- 2** Pulire Geberit AquaClean Sela.

- 3** Chiudere il sedile del WC e il coperchio del WC.

Risultato

- ✓ Geberit AquaClean Sela è pronto per l'uso.

Consegna di Geberit AquaClean Sela al cliente

Prerequisito

- Geberit AquaClean Sela è pronto per l'entrata in esercizio.

- 1** Istruire il cliente sull'uso e sulla pulizia in base alle istruzioni per l'uso.
- 2** Consegnare al cliente la documentazione per l'utente finale.
- 3** Compilare il certificato di garanzia insieme al cliente, attaccare l'adesivo con il numero di serie e inviarlo a Geberit.
- 4** Applicare un secondo adesivo con il numero di serie sull'ultima pagina delle istruzioni per l'uso per un utilizzo successivo.

Testprocedure na montage

Geberit AquaClean Sela inschakelen

Voorwaarde

- Het Geberit AquaClean Sela is gemonteerd en aangesloten.

1 Kogelkraan openen.

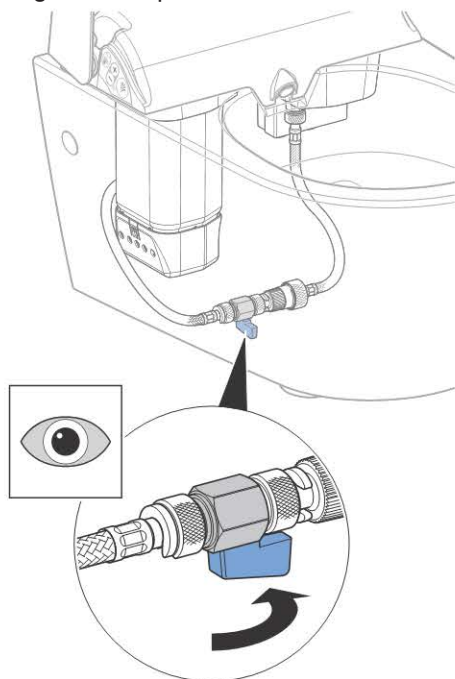

2 Spatbescherming aanbrengen.



3 Stekker in stopcontact steken.

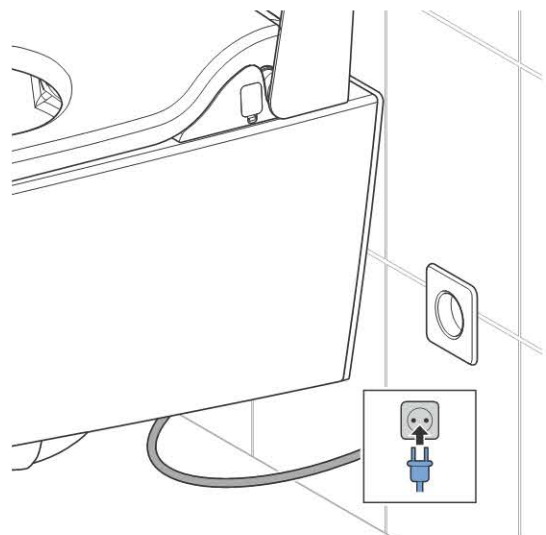

4 Afdekking openen.



5 Hoofdschakelaar bedienen.

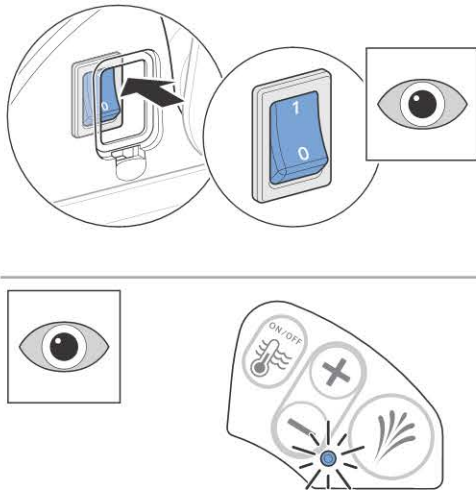

Resultaat

- ✓ Het apparaat wordt geïnitieerd en de LED op het bedieningspaneel knippert blauw. Daarna brandt de LED 10 minuten lang na de laatste gebruikersdetectie.

Funcies controleren

Voorwaarde

- De Geberit AquaClean Sela is ingeschakeld.

- 1 Status boiler controleren: LED op het bedieningspaneel brandt blauw, boiler is op gebruikersdetectie (energiespaarmodus) ingesteld (fabrieksinstelling).

- i** De douchekop wordt voor en na het douchen automatisch gereinigd.

- 2 Toets Douche op het bedieningspaneel bedienen.

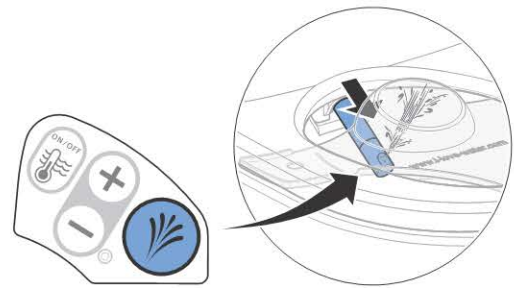

- ✓ Douchearm komt naar buiten en douche start.

- 3 Douchestraalsterkte door het bedienen van de toetsen <->/<+> verminderen of verhogen.

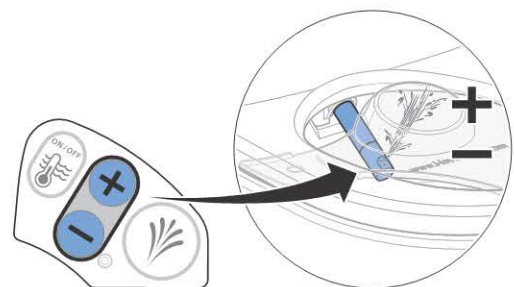

- 4** 3 minuten wachten, nogmaals de toets Douche bedienen en controleren of douchewater op lichaamstemperatuur is.

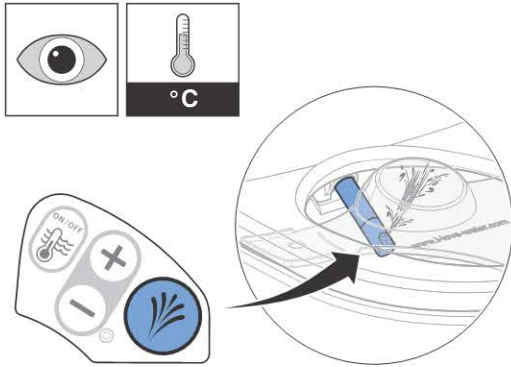

- ✓ Alle functies op het bedieningspaneel zijn gecontroleerd.

- i** Als de opslag- of transporttemperatuur tot boven 45 °C stijgt, spreekt de veiligheidstemperatuurbegrenzer aan.

- 5** Als het water koud is, veiligheidstemperatuurbegrenzer terugzetten.

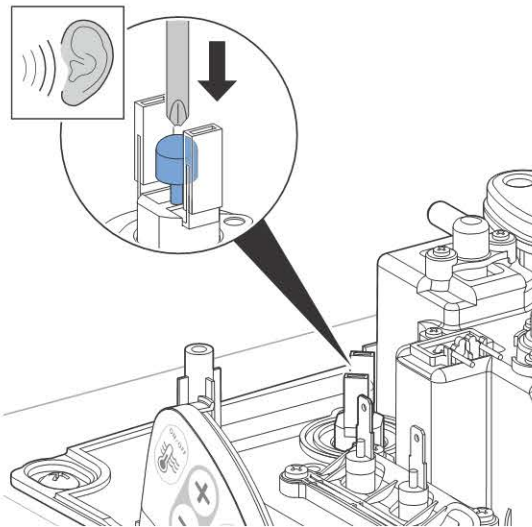

Afstandsbediening controleren

- i** Om ervoor te zorgen dat de afstandsbediening de Geberit AquaClean Sela bij de inbedrijfstelling herkent, moet de afstand van de afstandsbediening tot de ontvanger kleiner zijn dan één meter.



Voorwaarde

- De functiecontrole van het zijdelingse bedieningspaneel werd met succes uitgevoerd.

- 1** Batterij plaatsen.

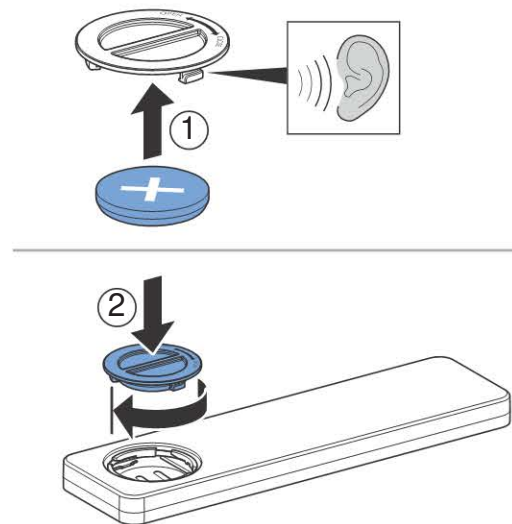

- i** Toets <+> op het bedieningspaneel en de afstandsbediening gelijktijdig indrukken, tot de toets <Douche> op de afstandsbediening twee seconden lang brandt. De afstandsbediening regelt dan uitsluitend de toegewezen douchewc.

2 Toets Douche bedienen.

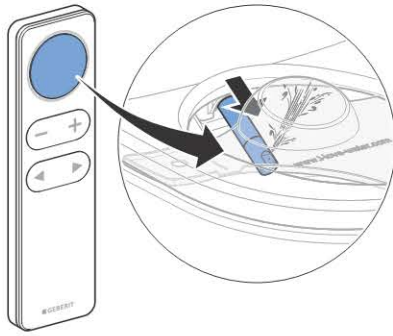

- ✓ De douchearm komt naar voren en de douche start.

3 Douchestraalsterkte door het bedienen van de toetsen <->/<+> verminderen of verhogen.

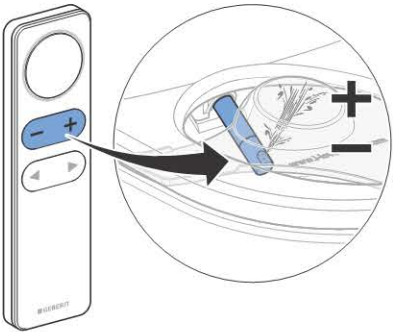

4 Douchearmpositie door het bedienen van de pijltoetsen wijzigen.

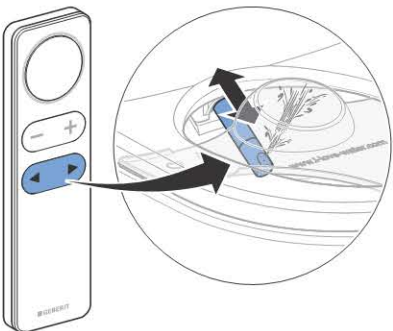

5 Oscillerende douche door het gelijktijdig bedienen van de pijltoetsen starten of stoppen.

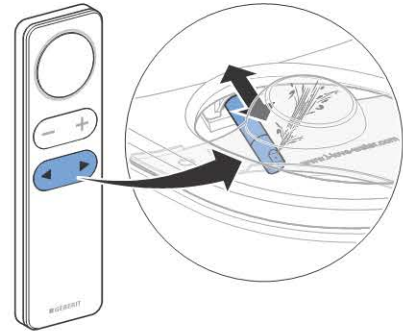

6 Toets Douche bedienen.

Resultaat

- ✓ De douche stopt.
- ✓ Alle functies van de afstandsbediening zijn gecontroleerd.

Inbedrijfstelling

Geberit AquaClean Sela in bedrijf nemen

Voorwaarde

- De functiecontrole van het zijdelingse bedieningspaneel werd met succes uitgevoerd.
- De functiecontrole van de afstandsbediening werd met succes uitgevoerd.

1 Spatbescherming verwijderen.



2 Geberit AquaClean Sela reinigen.

3 Wc-zitting en wc-deksel sluiten.

Resultaat

- ✓ Geberit AquaClean Sela is klaar voor gebruik.

Geberit AquaClean Sela aan de klant overdragen

Voorwaarde

- De Geberit AquaClean Sela is klaar voor gebruik.

1 De klant over de bediening en reiniging volgens de gebruiksaanwijzing instrueren.

2 Eindconsument-documenten aan de klant geven.

3 Met de klant de garantiekaart invullen, serienummersticker opplakken en naar Geberit sturen.

4 Op de laatste pagina van de gebruiksaanwijzing een tweede serienummersticker opplakken, voor later gebruik.

Proceso de comprobación después del montaje

Conexión del Geberit AquaClean Sela

Prerrequisito

- El Geberit AquaClean Sela está montado y conectado.

1 Abrir la válvula de esfera.

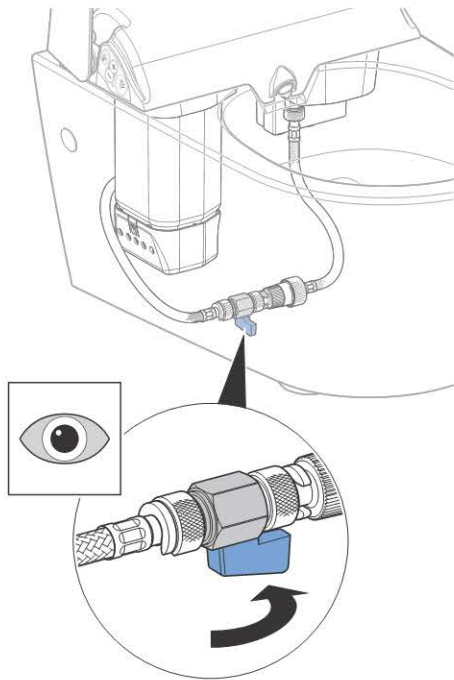

2 Colocar el deflector ducha.



3 Enchufar el enchufe a la red eléctrica.

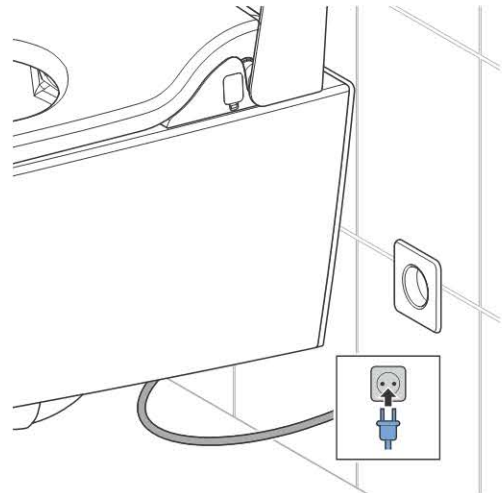

4 Abrir la tapa.



5 Accionar el interruptor de alimentación principal.

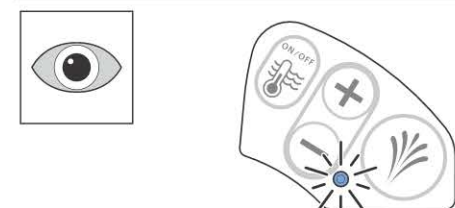
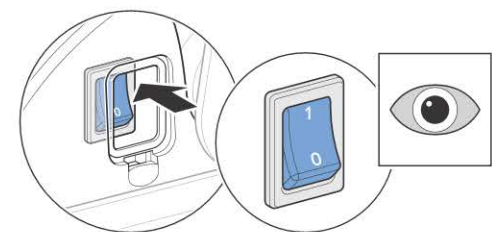

Resultado

- ✓ El dispositivo se inicia y la luz LED del panel de control parpadea en azul. A continuación, el LED parpadea durante 10 minutos tras la última detección de usuario.

Comprobación del funcionamiento

Prerrequisito

- El Geberit AquaClean Sela está conectado.

1 Comprobar el estado del depósito de agua caliente: El LED del panel de control se ilumina en azul, el depósito de agua caliente está ajustado a detector de usuario (modo economizador de energía) (ajuste de fábrica).

i El cabezal se limpia automáticamente antes y después de cada proceso de ducha.

2 Accionar la tecla Ducha en el panel de control.

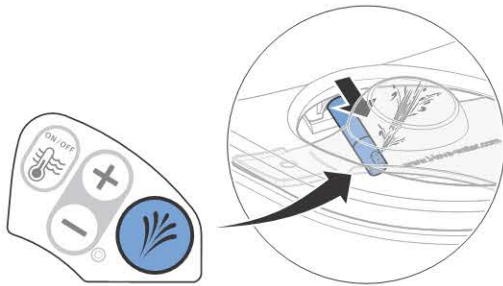

✓ El brazo-ducha sale y la ducha arranca.

3 Aumentar o reducir la intensidad del agua accionando las teclas <->/<+>.

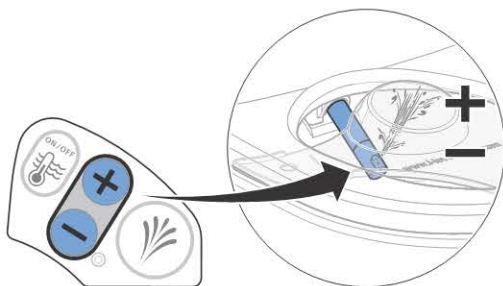

4 Esperar 3 minutos, volver a accionar la tecla Ducha y comprobar si el agua de la ducha sale a temperatura corporal.

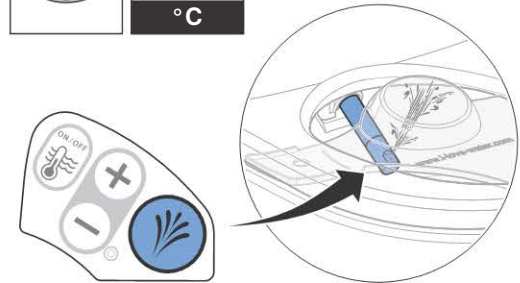
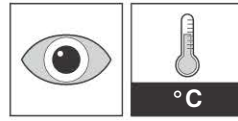

✓ Se han comprobado todas las funciones del panel de control.

i Un aumento de la temperatura de almacenaje o de transporte por encima de los 45 °C activa el limitador de temperatura de protección.

5 En caso de agua fría, reponer el limitador de temperatura de protección.

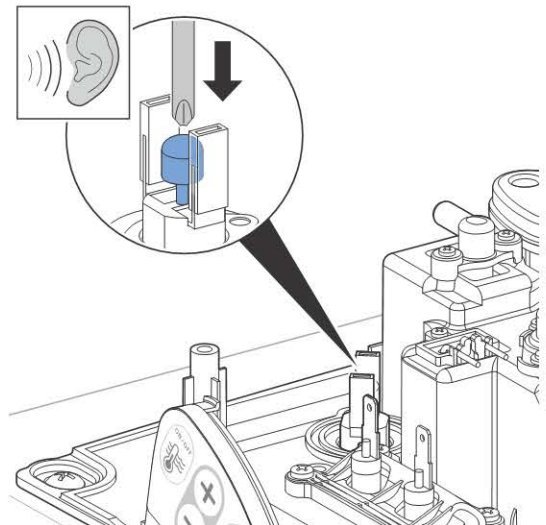

Comprobación del mando a distancia

- i** Para que el mando a distancia reconozca el Geberit AquaClean Sela durante la puesta en marcha, la distancia entre el mando a distancia y el receptor debe ser inferior a un metro.



Prerrequisito

- Se ha realizado correctamente la prueba de funcionamiento del panel de control lateral.

1 Introducir la pila.

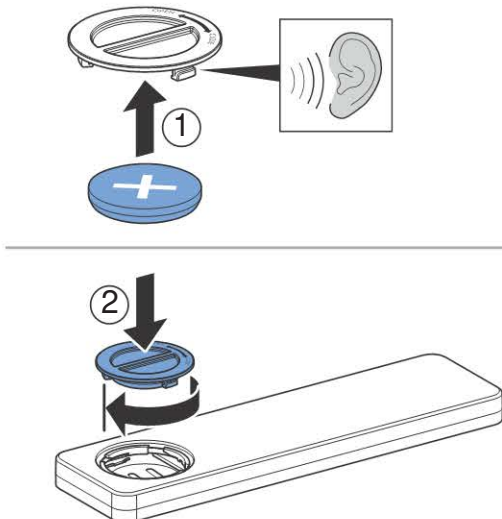

- i** Pulsar al mismo tiempo las teclas <+> del panel de control y del mando a distancia hasta que la tecla <Ducha> del mando a distancia se ilumine durante dos segundos. A partir de ese momento, el mando a distancia únicamente controlará el inodoro bidé asignado.

2 Accionar la tecla Ducha.

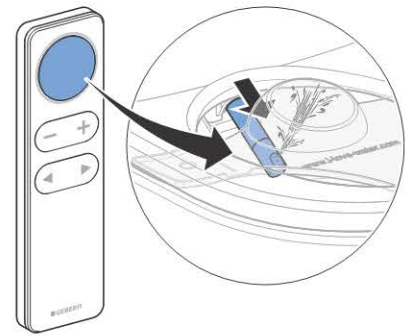

- ✓ El brazo-ducha sale y se inicia la ducha.

3 Aumentar o reducir la intensidad del agua accionando las teclas <->/<+>.

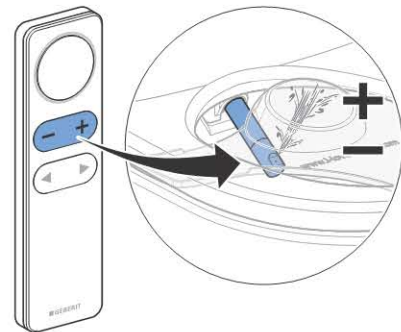

4 Modificar la posición del brazo-ducha accionando las teclas de flecha.

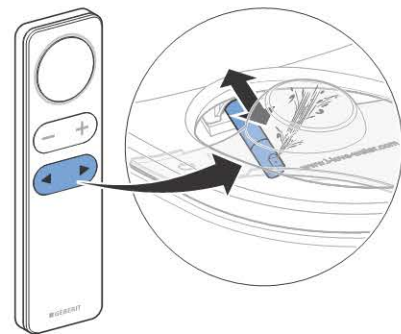

- 5** Iniciar o detener la ducha oscilante accionando las teclas de flecha de forma simultánea.

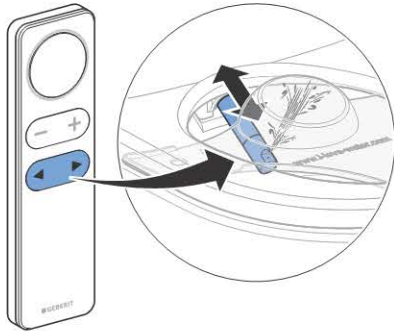

- 6** Accionar la tecla Ducha.

Resultado

- ✓ Se detiene la ducha.
- ✓ Se han comprobado todas las funciones del mando a distancia.

Puesta en marcha

Puesta en servicio de Geberit AquaClean Sela

Prerrequisito

- Se ha realizado correctamente la prueba de funcionamiento del panel de control lateral.
- Se ha realizado correctamente la prueba de funcionamiento del mando a distancia.

- 1** Retirar el deflector ducha.

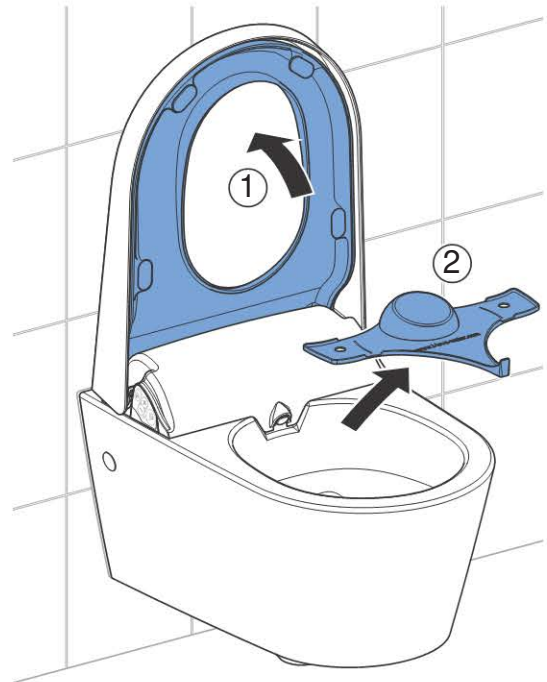

- 2** Limpiar el Geberit AquaClean Sela.

- 3** Cerrar el asiento y la tapa del inodoro.

Resultado

- ✓ El Geberit AquaClean Sela está listo para funcionar.

Entrega del Geberit AquaClean Sela al cliente

Prerrequisito

- El Geberit AquaClean Sela está listo para funcionar.

-
- 1** Instruir al cliente sobre el manejo y la limpieza de acuerdo con las instrucciones de uso.
-
- 2** Entregarle al cliente la documentación para el cliente final.
-
- 3** Rellenar junto con el cliente la correspondiente tarjeta de garantía, pegar el adhesivo con el número de serie y enviar a Geberit.
-
- 4** Pegar un segundo adhesivo con el número de serie para una aplicación posterior en la última página de las instrucciones de uso.

Processo de verificação após a instalação

Ligar a Geberit AquaClean Sela

Pré-requisito

- A Geberit AquaClean Sela está montada e ligada.

1 Abrir a válvula esférica.

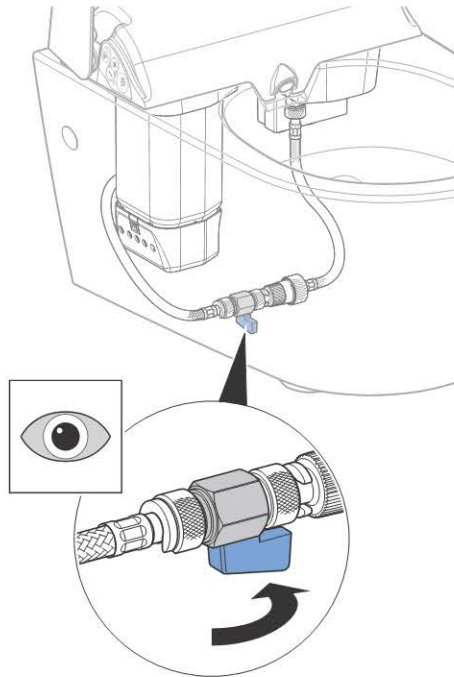

2 Colocar a proteção contra respingos.

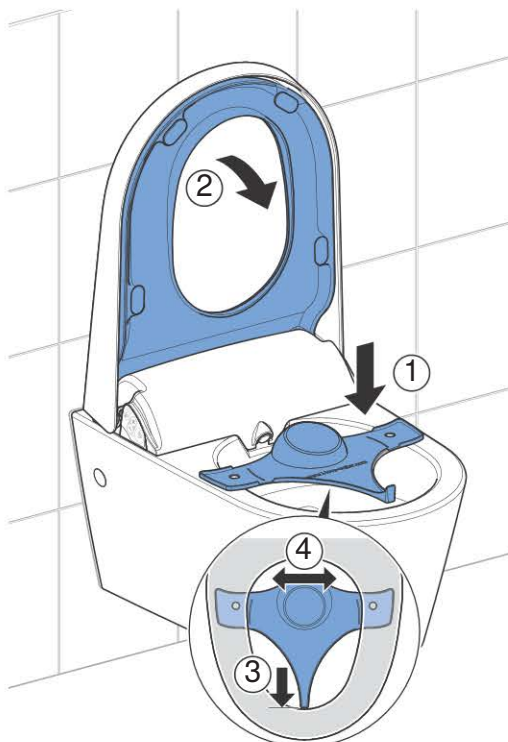

3 Introduzir a ficha de rede.

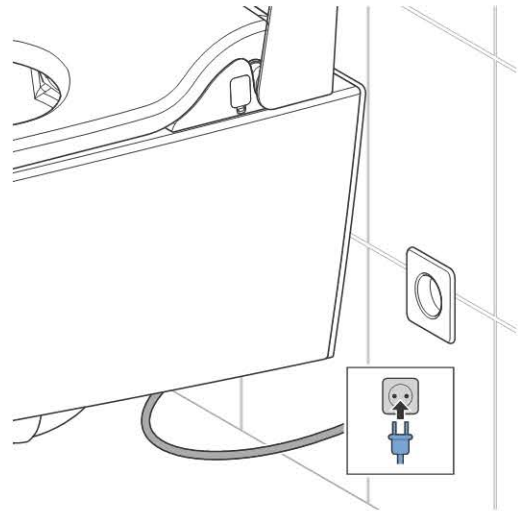

4 Abrir a tampa.

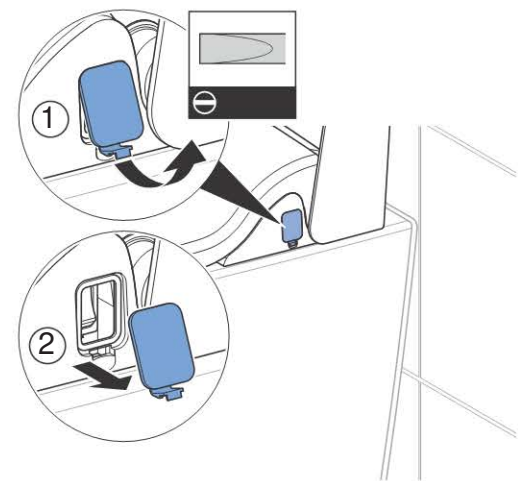

5 Premir interruptor de rede.

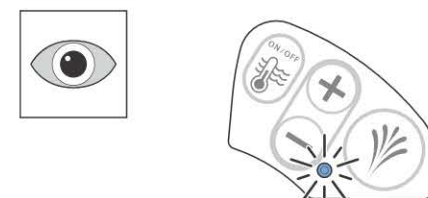
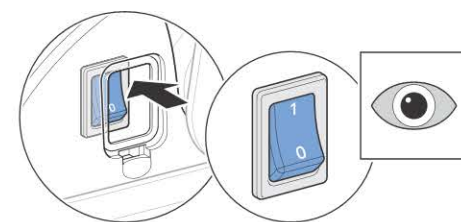

Resultado

- ✓ O aparelho inicializa e o LED no painel de comando pisca a azul. De seguida, o LED acende durante 10 minutos após a última deteção do utilizador.

Verificar o funcionamento

Pré-requisito

- A Geberit AquaClean Sela está ligada.

1 Verificar o estado do depósito de água quente: O LED no painel de comando acende a azul, o depósito de água quente está ajustado para a deteção do utilizador (modo de poupança de energia) (definições de fábrica).

i O bocal do jato de água é limpo antes e após a lavagem.

2 Premir tecla Jato de água no painel de comando.

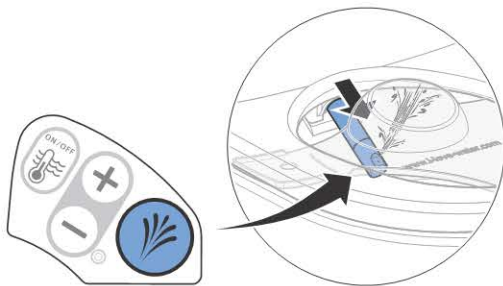

- ✓ O braço telescópico com chuveiro desloca-se para fora e o duche é acionado.

3 Reduzir ou aumentar a intensidade do jato premindo as teclas <->/<+>.

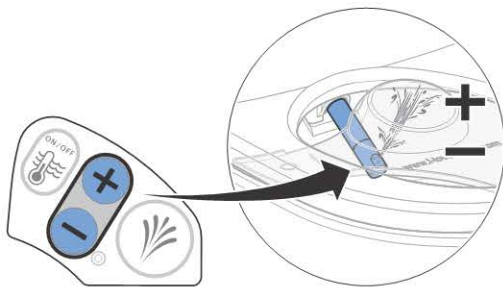

4 Aguardar 3 minutos, premir novamente a tecla Jato de água e verificar se a água do duche está à temperatura do corpo.

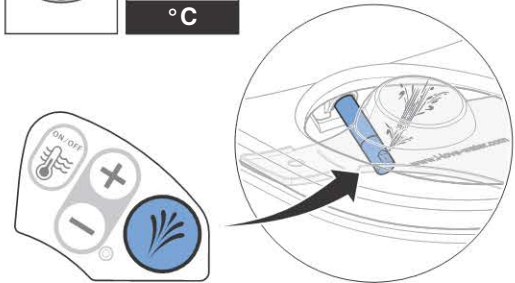
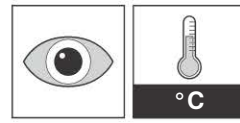

- ✓ Todas as funções do painel de comando foram verificadas.

i Caso a temperatura de armazenamento ou de transporte exceda os 45 °C, o corta-circuito térmico dispara.

5 Repor o corta-circuito térmico quando a água estiver fria.

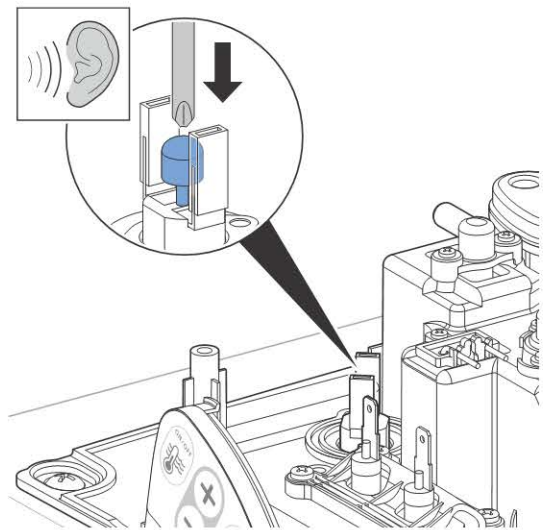

Verificar o comando à distância

- i** Para que o comando remoto detete a Geberit AquaClean Sela durante a colocação em funcionamento, a distância entre o comando remoto e o recetor deve ser inferior a um metro.



Pré-requisito

- O teste de funcionamento do painel de comando lateral foi bem sucedido.

1 Inserir pilha.

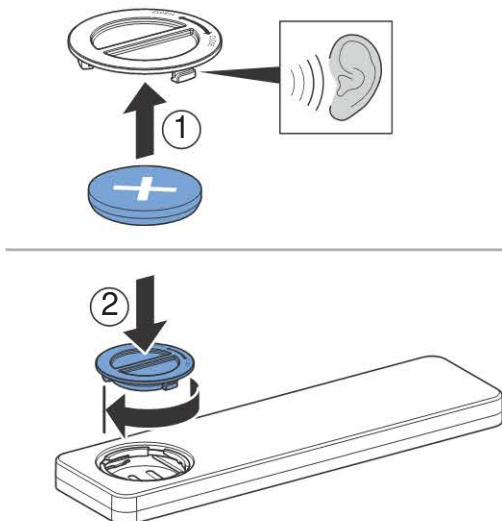

- i** Premir a tecla <+> no painel de comando e no comando à distância em simultâneo, até que a tecla <Duche> acenda durante dois segundos no comando à distância. O comando à distância controla unicamente a lavagem integrada atribuída.

2 Premir a tecla Jato de água.

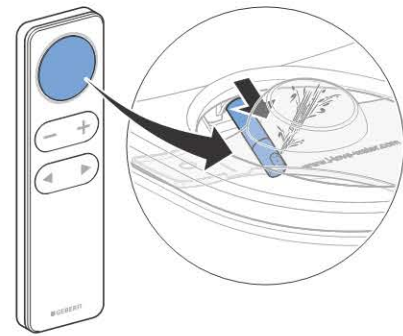

- ✓ O braço telescópico com chuveiro desloca-se para fora e o duche é acionado.

3 Reduzir ou aumentar a intensidade do jato premindo as teclas <->/<+>.

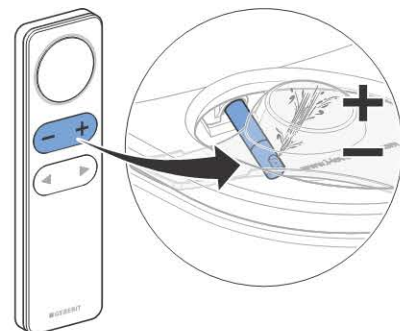

4 Alterar a posição do braço telescópico com chuveiro premindo as teclas com setas.

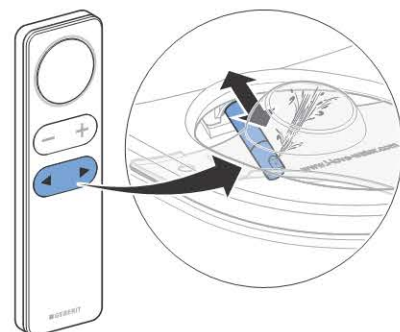

- 5** Iniciar ou parar o jato oscilante premindo em simultâneo as teclas com setas.

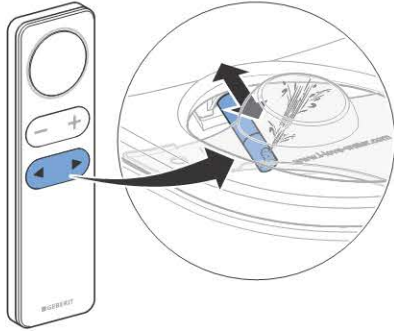

- 6** Premir a tecla Jato de água.

Resultado

- ✓ O duche para.
- ✓ Todas as funções do comando à distância foram verificadas.

Colocação em funcionamento

Colocar em funcionamento a Geberit AquaClean Sela

Pré-requisito

- O teste de funcionamento do painel de comando lateral foi bem sucedido.
- O teste de funcionamento do comando à distância bem sucedido.

- 1** Retirar a proteção contra respingos.

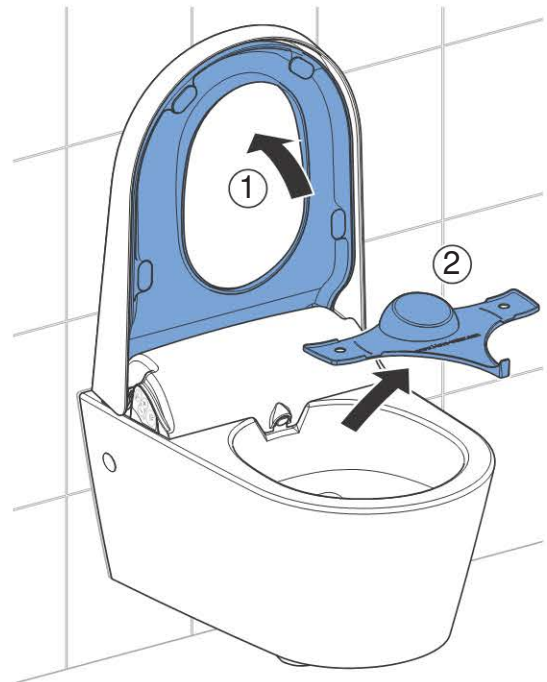

- 2** Limpar a Geberit AquaClean Sela.

- 3** Fechar o assento de sanita e a tampa de sanita.

Resultado

- ✓ A Geberit AquaClean Sela está operacional.

Entregar a Geberit AquaClean Sela ao cliente

Pré-requisito

- A Geberit AquaClean Sela está operacional.

- 1** Instruir o cliente sobre a operação e a limpeza de acordo com as instruções de utilização.
- 2** Entregar ao cliente a documentação para o cliente final.
- 3** Preencher o certificado de garantia juntamente com o cliente, colar o autocolante com número de série e enviar para a Geberit.
- 4** Colar um segundo autocolante com número de série para aplicação posterior na última página das instruções de utilização.

Afprøvningsprocedure efter montering

Tilkobling af Geberit AquaClean Sela

Forudsætning

- Geberit AquaClean Sela er monteret og tilsluttet.

1 Åbn kugleventilen.

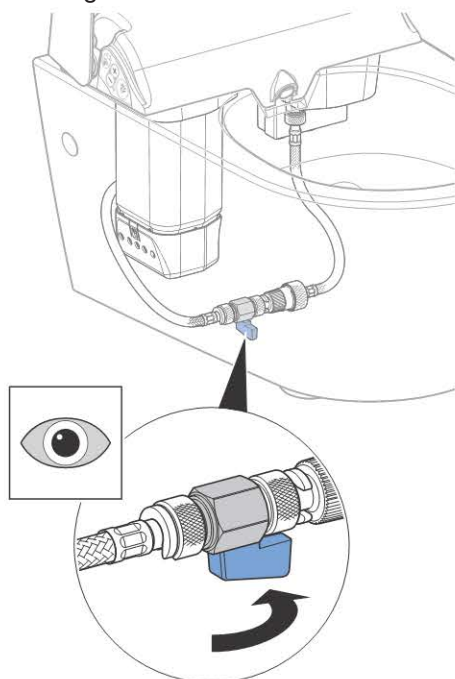

2 Sæt stænkbeskyttelsen på.



3 Sæt netstikket i stikkontakten.



4 Åbn afdækningen.



5 Tryk på afbryderen.

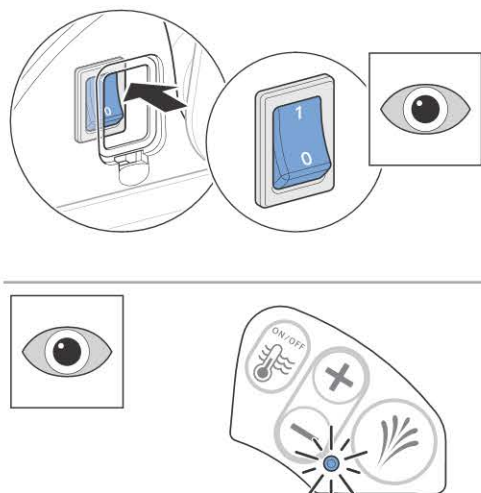

Resultat

- ✓ Enheden initialiseres, og LED'en på kontrolpanelet blinker blå. Derefter lyser LED'en 10 minutter efter den sidste brugerregistrering.

Kontrol af funktioner

Forudsætning

- Geberit AquaClean Sela er tilkoblet.

- 1 Kontrollér status på varmtvandsbeholderen: LED på kontrolpanel lyser blå, varmtvandsbeholder er indstillet på brugeridentifikation (energisparefunktion) (fabriksindstilling).

- i** Douchedysen rengøres automatisk før og efter hver doucheforløb.

- 2 Tryk på knappen Douche på kontrolpanelet.

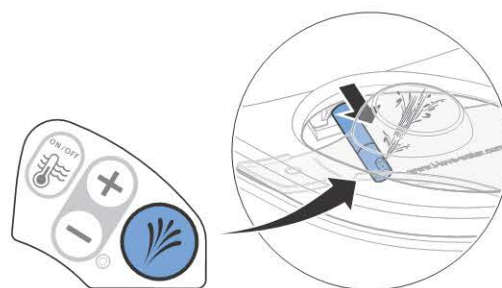

- ✓ Douchearmen kører ud, og douchen starter.

- 3 Sæt douchestrålens styrke op eller ned ved at trykke på tasterne <->/<+>.

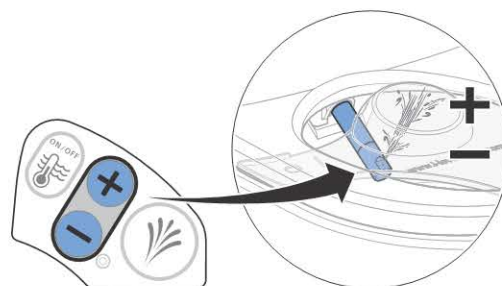

- 4** Vent 3 minutter, tryk på knappen Douche én gang til, og kontrollér, om brusevandet har kropstemperatur.

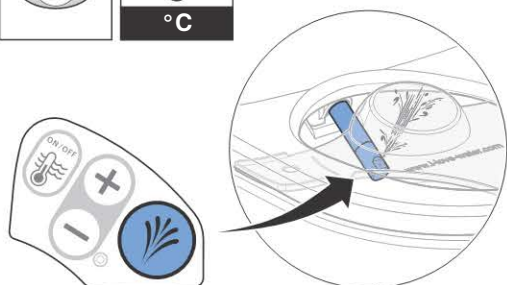
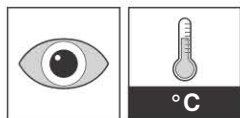

- ✓ Alle funktioner på kontrolpanelet er kontrolleret.

- i** Hvis temperaturen bliver mere end 45 °C under opbevaringen eller transporten, udløses termosikringen.

- 5** Nulstil termosikringen, hvis vandet er koldt.

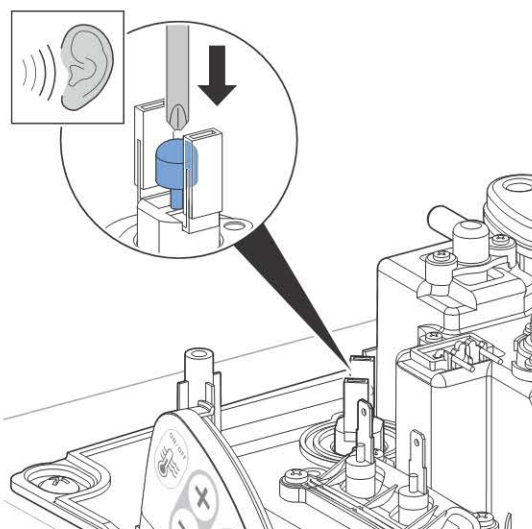

Kontrol af fjernbetjening

- i** For at fjernbetjeningen genkender Geberit AquaClean Sela ved ibrugtagningen, skal afstanden mellem fjernbetjening og modtager være under en meter.



Forudsætning

- Funktionstest af kontrolpanelet på siden er gennemført.

- 1** Læg batteri i.

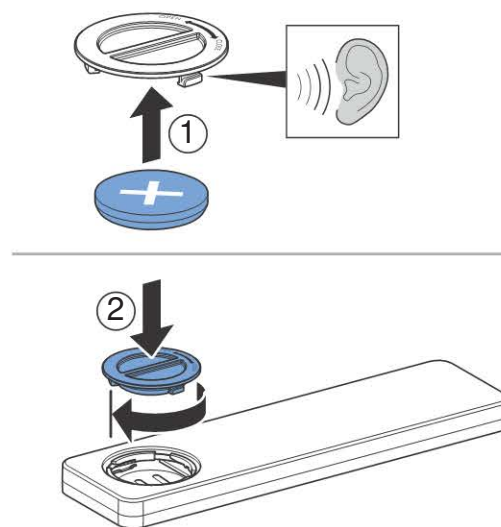

- i** Tryk samtidigt på knappen <+> på kontrolpanel og fjernbetjening, til knappen <Douche> på fjernbetjeningen lyser i to sekunder. Fjernbetjeningen styrer derpå udelukkende det douchetoilet, som det er blevet tilordnet.

2 Tryk på knappen Douche.

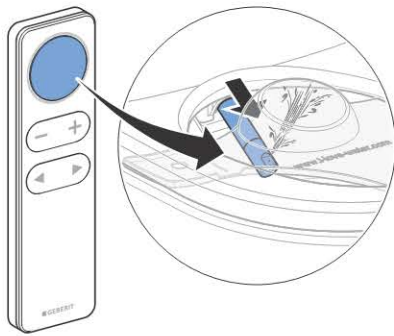

- ✓ Douchearmen kører ud, og douchen starter.

3 Sæt douchestrålens styrke op eller ned ved at trykke på tasterne <->/<+>.

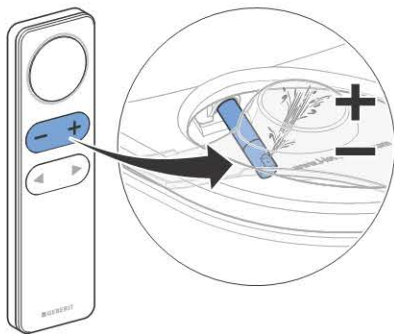

4 Ændr douchearmens position ved at trykke på piletasterne.

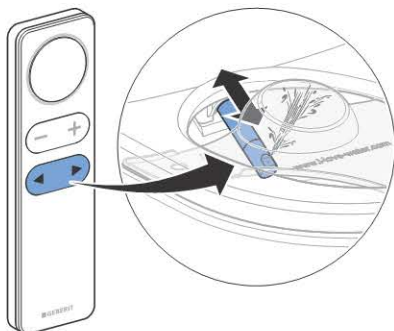

5 Start eller stop den pulserende stråle ved at trykke samtidigt på piletasterne.

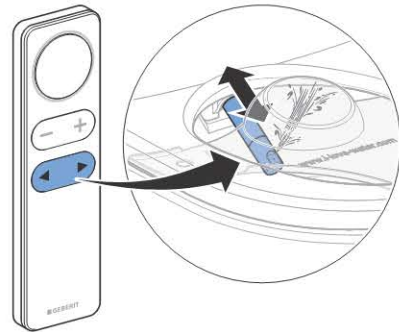

6 Tryk på knappen Douche.

Resultat

- ✓ Douchen stopper.
- ✓ Alle funktioner på fjernbetjeningen er kontrolleret.

Ibrugtagning

Ibrugtagning af Geberit AquaClean Sela

Forudsætning

- Funktionstest af kontrolpanelet på siden er gennemført.
- Funktionstesten af fjernbetjeningen er gennemført.

1 Tag stænkbeskyttelsen af.



2 Rengør Geberit AquaClean Sela.

3 Luk toiletsædet og toiletlåget.

Resultat

- ✓ Geberit AquaClean Sela er klar til brug.

Overdragelse af Geberit AquaClean Sela til kunden

Forudsætning

- Geberit AquaClean Sela er klar til brug.

1 Instruer kunden i betjening og rengøring iht. betjeningsvejledningen.

2 Slutkundematerialet skal udleveres til kunden.

3 Udfyld garantibeviset sammen med kunden, sæt klistermærket med serienummeret på, og send det til Geberit.

4 Sæt et andet klistermærke med serienummeret på til senere brug på den sidste side af betjeningsvejledningen.

Testing etter montering

Koble inn Geberit AquaClean Sela

Forutsetning

- Geberit AquaClean Sela er montert og tilkoblet.

1 Åpne ventilen.

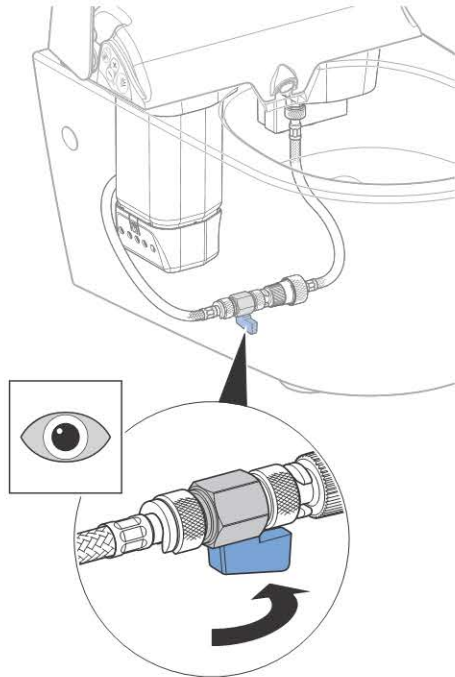

2 Sett på beskyttelseslokket.

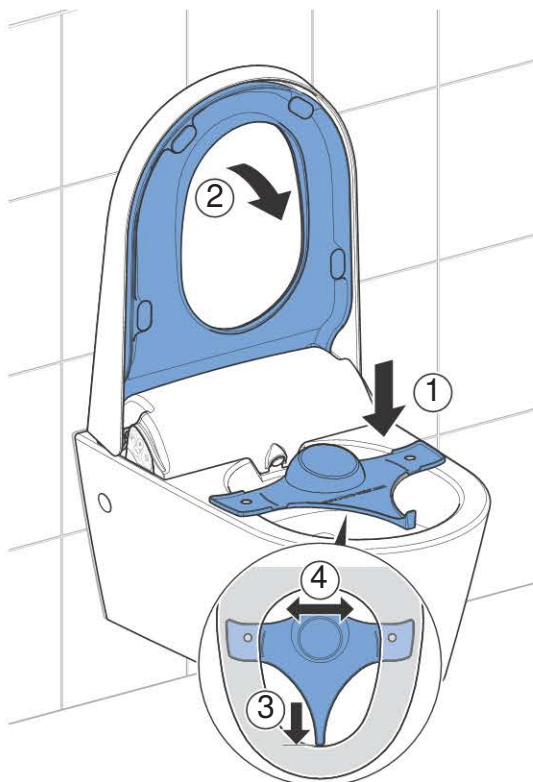

3 Sett inn støpslet.

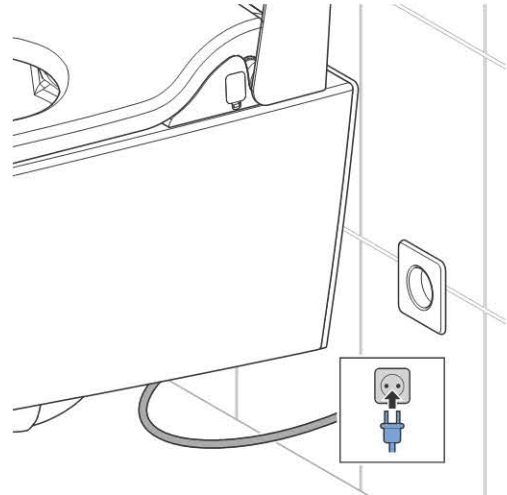

4 Åpne dekkelet.

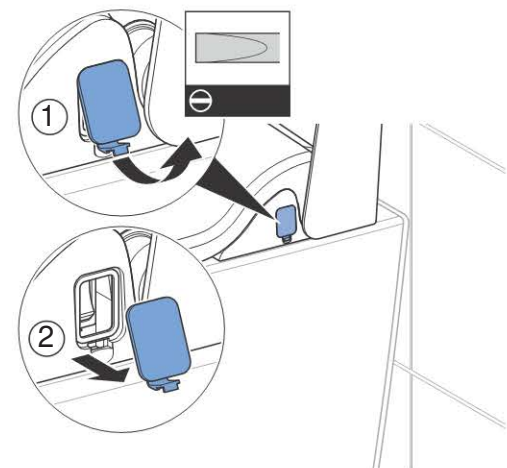

5 Trykk på hovedbryteren.

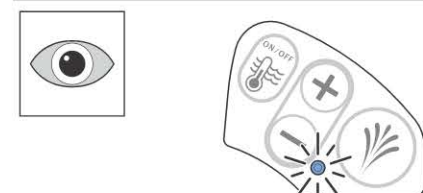
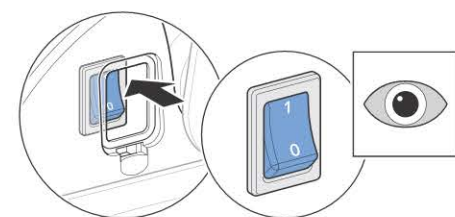

Resultat

- ✓ Apparatet initialiseres, og LED-indikatoren på kontrollpanelet blinker blått. Deretter lyser LED-indikatoren i 10 minutter etter den siste brukerregistreringen.

Kontrollere funksjoner

Forutsetning

- Geberit AquaClean Sela er koblet inn.

1 Kontroller varmtvannsberederens status: LED-indikatoren på kontrollpanelet lyser blått, varmtvannsberederen er innstilt på brukeridentifikasjon (energisparemodus) (fabrikkinnstilling).

i Dusjdysen rengjøres automatisk etter hver dusjing.

2 Trykk på Dusj-knappen på kontrollpanelet.

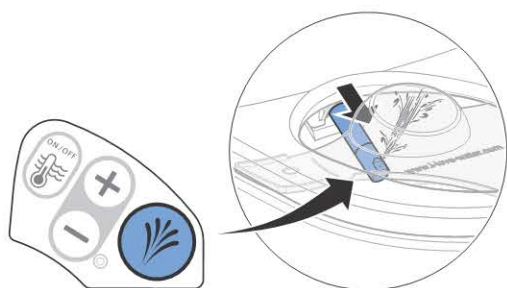

✓ Dusjarmen går ut, og dusjen starter.

3 Reduser eller øk strålestyrken ved å trykke på knappene <->/<+>.

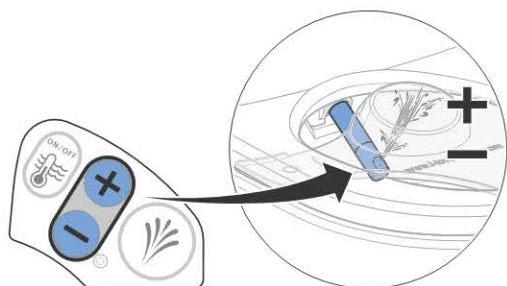

4 Vent i 3 minutter, trykk på Dusj-knappen igjen, og kontroller om dusjvannet holder kroppstemperatur.

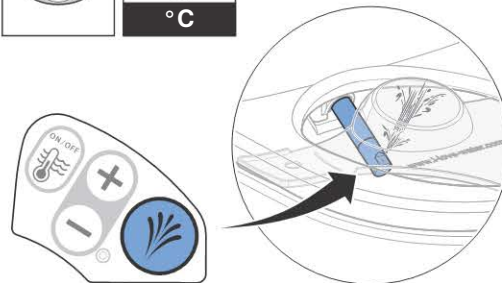
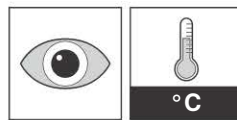

✓ Alle funksjonene til kontrollpanelet er kontrollert.

i Hvis lager- eller transporttemperaturen stiger over 45 °C, utløses termosikringen.

5 Hvis vannet er kaldt, må termosikringen tilbakestilles.

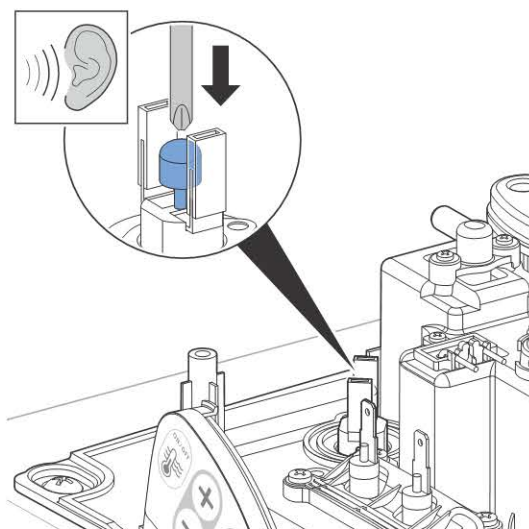

Kontrollere fjernkontrollen

- i** For at fjernkontrollen skal registrere Geberit AquaClean Sela ved oppstart, må avstanden mellom fjernkontroll og mottaker være mindre enn 1 meter.



Forutsetning

- Funksjonskontroll av kontrollpanelet på siden er gjennomført.

- 1** Legg i batteri.

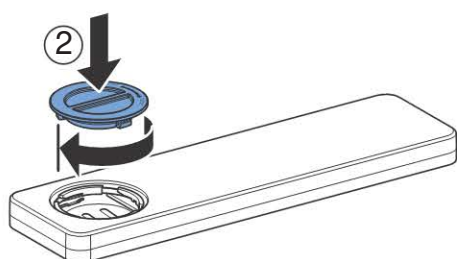
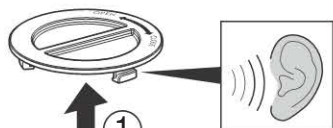

- i** Trykk samtidig på knappen <+> på kontrollpanelet og på fjernkontrollen til <Dusj>-knappen på fjernkontrollen lyser i to sekunder. Fjernkontrollen styrer da utelukkende tilordnet dusj-wc.

- 2** Trykk på Dusj-knappen.

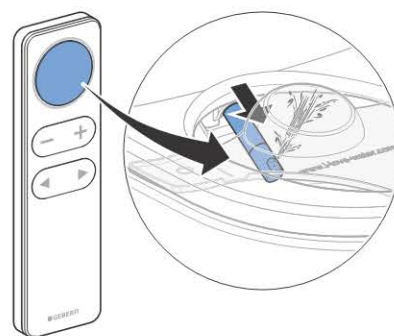

- ✓ Dusjarmen kjører ut, og dusjen starter.

- 3** Reduser eller øk strålestyrken ved å trykke på knappene <->/<+>.

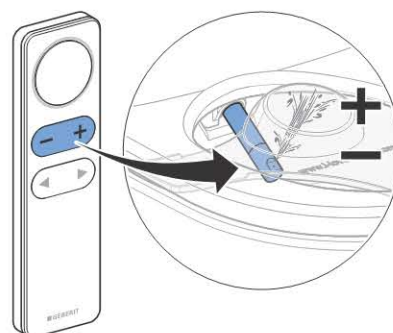

- 4** Endre dusjarmposisjonen ved å trykke på pilknappene.

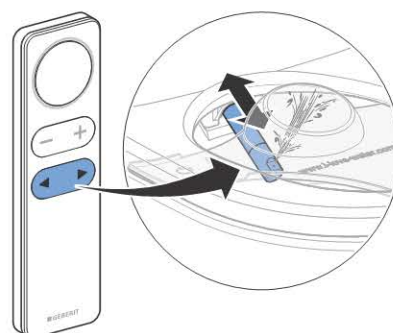

- 5** Start eller stopp den pulserende dusjstrålen ved å trykke på pilknappene samtidig.

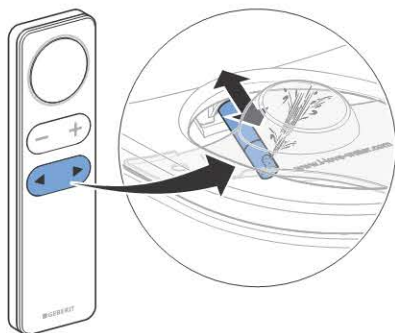

- 6** Trykk på Dusj-knappen.

Resultat

- ✓ Dusjen stopper.
- ✓ Alle funksjonene til fjernkontrollen er kontrollert.

Oppstart

Sette Geberit AquaClean Sela i drift

Forutsetning

- Funksjonskontroll av kontrollpanelet på siden er gjennomført.
- Funksjonskontroll av fjernkontrollen er gjennomført.

- 1** Ta av beskyttelseslokket.



- 2** Rengjør Geberit AquaClean Sela.

- 3** Lukk toalettsetet og toalettlokket.

Resultat

- ✓ Geberit AquaClean Sela er klar til bruk.

Overlevere Geberit AquaCleanSela til kunden

Forutsetning

- Geberit AquaClean Sela er klar til bruk.

-
- 1** Informer kunden om betjening og rengjøring i henhold til brukerhåndboken.
-
- 2** Gi sluttkundepapirene til kunden.
-
- 3** Fyll ut garantikortet sammen med kunden, klistre på serienummermerket og send det til Geberit.
-
- 4** Fest et andre serienummermerke på siste side i driftsveiledningen for senere bruk.

Provning efter monteringen

Tillkoppla Geberit AquaClean Sela

Förutsättning

- Geberit AquaClean Sela är monterad och ansluten.

1 Öppna kulventilen.

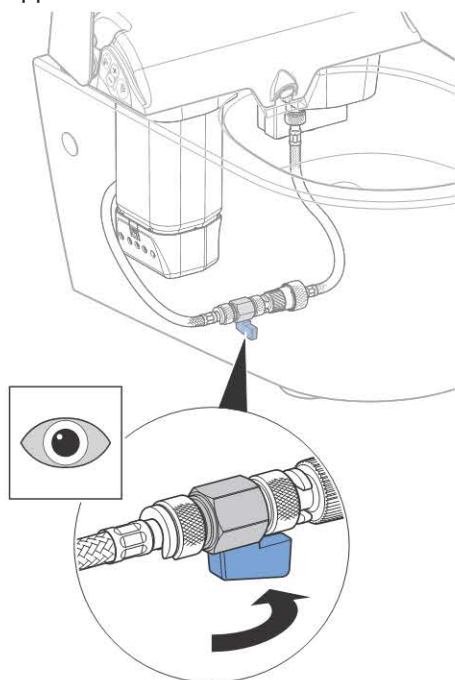

2 Sätt på stänkskyddet.



3 Sätt i stickproppen.

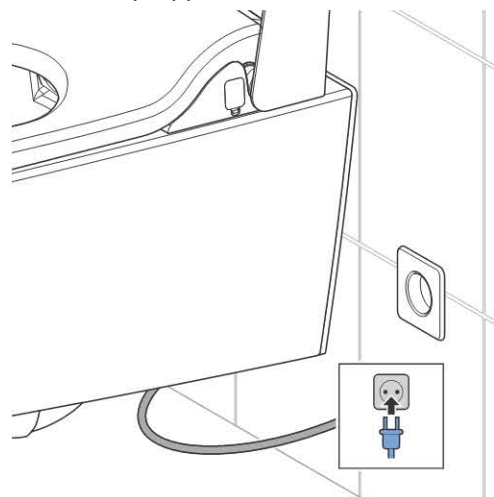

4 Öppna kåpan.

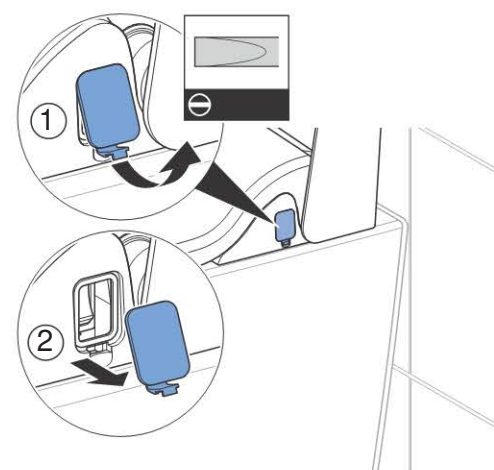

5 Aktivera nätströmbrytaren.

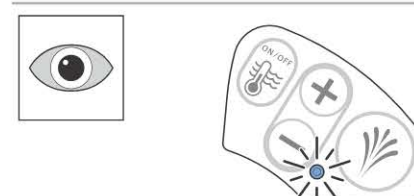
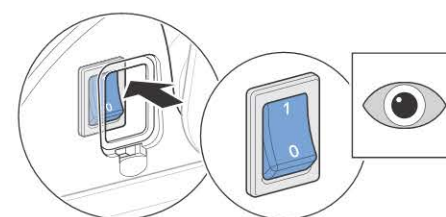

Resultat

- ✓ Apparatens initieras och LED:en på manöverpanelen blinkar blått. Därefter lyser LED:en i 10 minuter efter den senaste användarregistreringen.

Funktionskontroll

Förutsättning

- Geberit AquaClean Sela är tillkopplad.

- 1** Kontrollera statusen för varmvattenberedaren: LED:en på manöverpanelen lyser blått, varmvattenberedaren är inställd på användaridentifiering (energisparläge) (fabriksinställning).

- i** Duschmunstycket rengörs automatiskt före och efter varje duschförlopp.

- 2** Tryck på knappen Dusch på manöverpanelen.

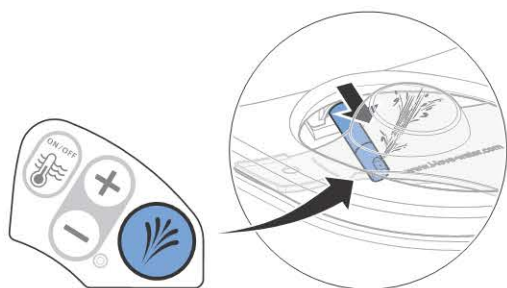

- ✓ Duscharmerna körs ut och duschen startar.

- 3** Minska eller öka duschstrålens styrka genom att trycka på knapparna <->/<+>.

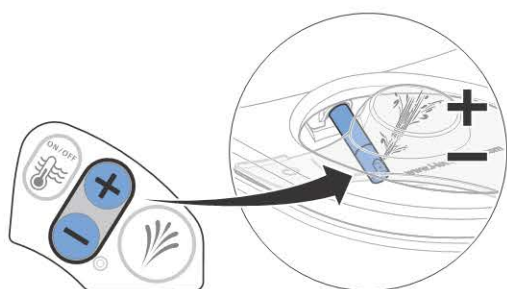

- 4** Vänta 3 minuter, tryck en gång till på knappen Dusch och kontrollera om duschvattnet har kroppstemperatur.

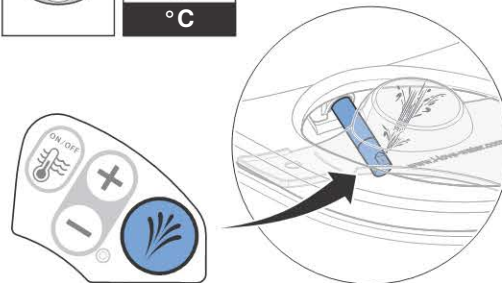
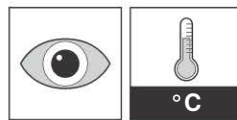

- ✓ Alla funktioner på manöverpanelen har kontrollerats.

- i** Om lagrings- eller transporttemperaturen är högre än 45 °C utlöses skyddstemperaturbegränsaren.

- 5** Återställ skyddstemperaturbegränsaren vid kallt vatten.

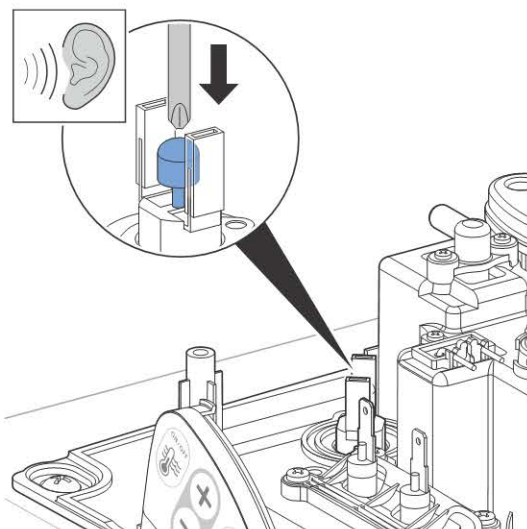

Kontrollera fjärrkontrollen

- i** För att fjärrkontrollen ska identifiera Geberit AquaClean Sela vid idrifttagandet måste avståndet mellan fjärrkontrollen och mottagaren vara mindre än en meter.



Förutsättning

- Funktionstestet på manöverpanelen på sidan har genomförts.

- 1** Sätt i batteriet.

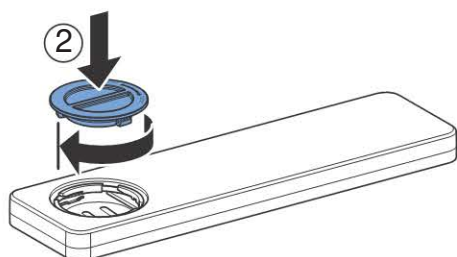
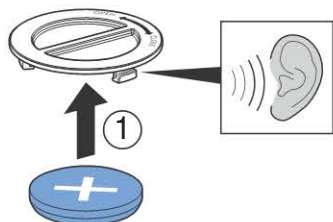

- i** Tryck på knappen <+> på manöverpanelen och på fjärrkontrollen samtidigt, tills knappen <Dusch> på fjärrkontrollen lyser upp under två sekunder. Fjärrkontrollen styr sedan endast den tilldelade dusch-WC:n.

- 2** Tryck på knappen Dusch.

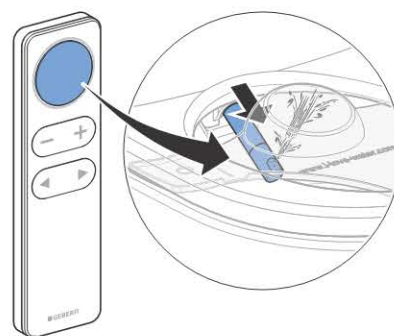

- ✓ Duscharmerna körs ut och duschen startar.

- 3** Minska eller öka duschstrålens styrka genom att trycka på knapparna <->/<+>.

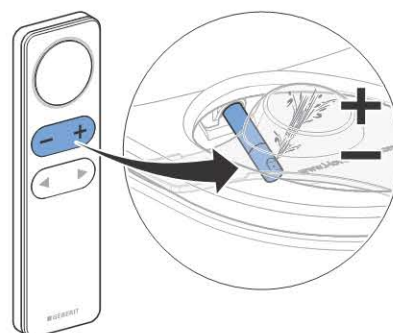

- 4** Ändra duscharmspositionen genom att trycka på pilknapparna.

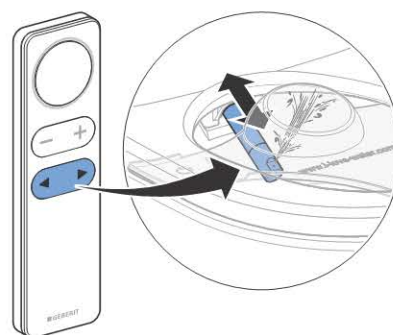

- 5** Starta eller stoppa den oscillerande duschstrålen genom att trycka samtidigt på pilknapparna.

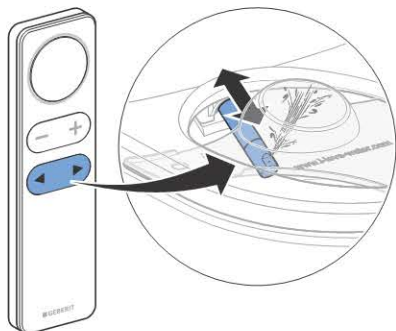

- 6** Tryck på knappen Dusch.

Resultat

- ✓ Duschen stängs av.
- ✓ Alla funktioner på fjärrkontrollen har kontrollerats.

Idrifttagande

Ta Geberit AquaClean Sela i drift

Förutsättning

- Funktionstestet på manöverpanelen på sidan har genomförts.
- Funktionstestet av fjärrkontrollen lyckades.

- 1** Ta av stänkskyddet.



- 2** Rengör Geberit AquaClean Sela.

- 3** Stäng WC-sitsen och WC-locket.

Resultat

- ✓ Geberit AquaClean Sela är driftsklar.

Överlämna Geberit AquaClean Sela till kunden

Förutsättning

- Geberit AquaClean Sela är driftsklar.

- 1** Visa kunden hur apparaten ska manövreras och rengöras enligt bruksanvisningen.
- 2** Lämna över slutkundsdokumentet till kunden.
- 3** Fyll i garantikortet tillsammans med kunden, klistra fast etiketten med serienumret och skicka det till Geberit.
- 4** Klistra fast en andra etikett med serienummer för senare användning på den sista sidan i bruksanvisningen.

Tarkastusmenettely asennuksen jälkeen

Geberit AquaClean Sela:n päällekytkentä

Edellytys

- Geberit AquaClean Sela on asennettu ja yhdistetty.

1 Avaa palloventtiili.

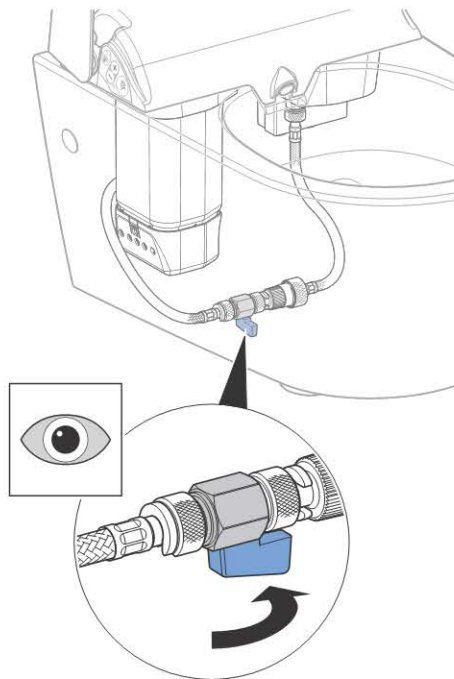

2 Aseta roiskesuoja.



3 Yhdistä verkkopistoke.

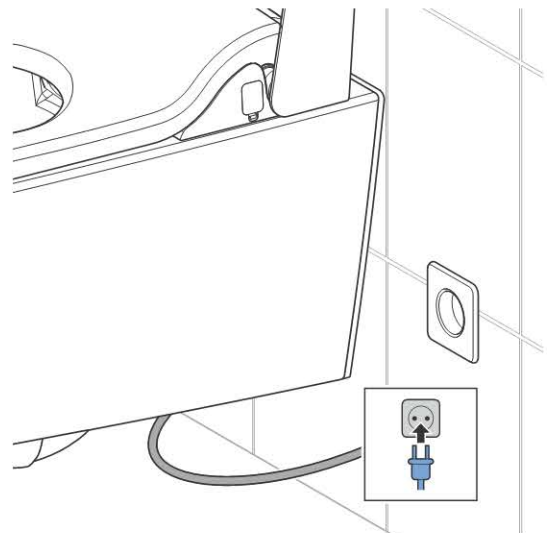

4 Avaa kansi.



5 Paina verkkokytkintä.

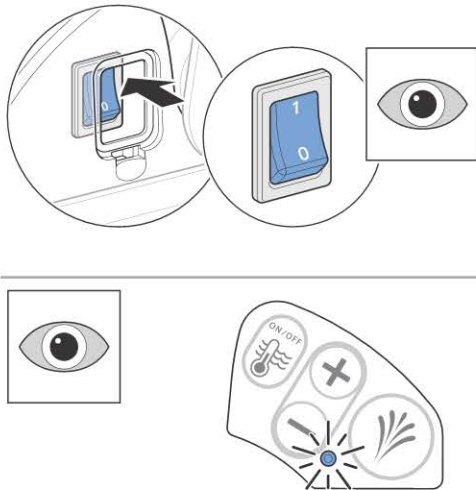

Tulos

- ✓ Laite suorittaa alustuksen, ja sivuohjauspaneelin LED vilkkuu sinisenä. Sen jälkeen LED palaa 10 minuuttia käyttäjälmaisimen viimeisen aktivoitumisen jälkeen.

Toimintojen tarkastus

Edellytys

- Geberit AquaClean Sela on kytketty päälle.

- 1 Lämminvesisäiliön tilan tarkastus: Sivuohjauspaneelin LED palaa sinisenä, lämminvesisäiliö on säädetty käyttäjälmaisimelle (energiansäästötila) (tehdasasetus).

- i** Suihkusuutin puhdistuu automaattisesti ennen suihkun käyttöä ja sen jälkeen.

- 2 Paina painiketta Suihku sivuohjauspaneelissa.

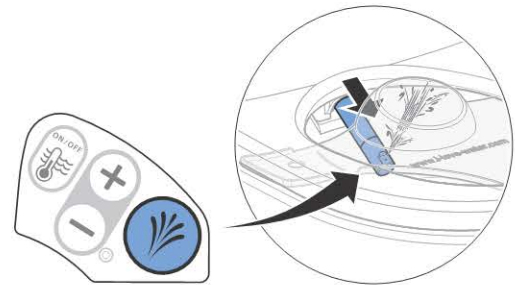

- ✓ Suihkuvarsitulee ulos ja suihku käynnistyy.

- 3 Suihkumäärää voi vähentää tai lisätä painamalla painikkeita <->/<+>.

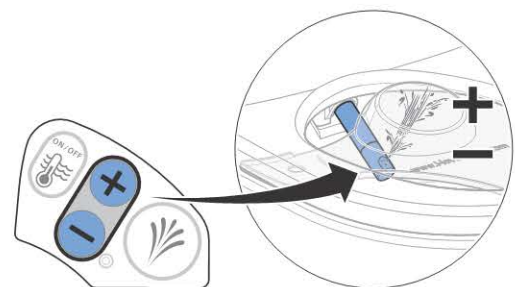

- 4** Odota 3 minuuttia, paina painiketta Suihku uudelleen ja tarkasta, onko suihkuvesi kädenlämpöistä.

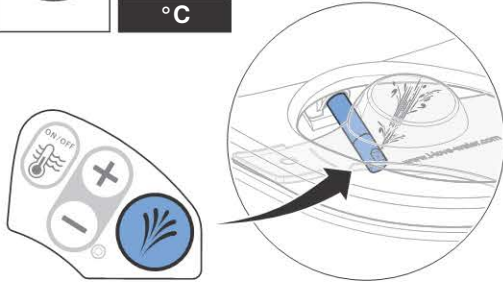
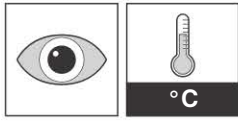

- ✓ Kaikki sivuohjauspaneelin toiminnot on tarkastettu.

- i** Jos varastointi- tai kuljetuslämpötila nousee yli 45 °C:en, lämpötilanrajoitin laukeaa.

- 5** Nollaa lämpötilanrajoitin veden ollessa kylmää.

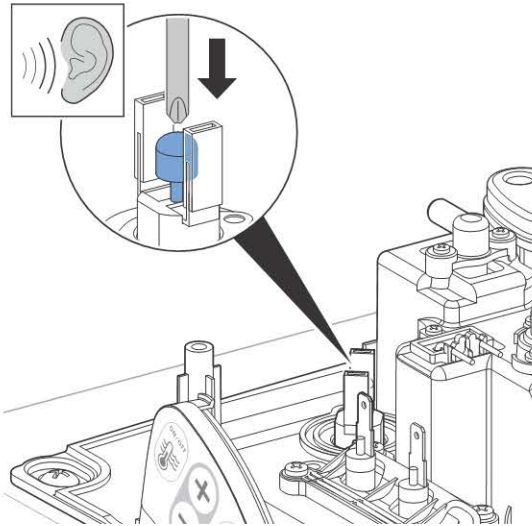

Kauko-ohjaimen tarkastus

- i** Kauko-ohjaimen täytyy käyttöönoton yhteydessä olla alle metrin etäisyydellä vastaanottimesta, jotta kauko-ohjain tunnistaa Geberit AquaClean Sela -laitteen.



Edellytys

- Sivuohjauspaneelin toimintatarkastus onnistui.

- 1** Aseta paristo.

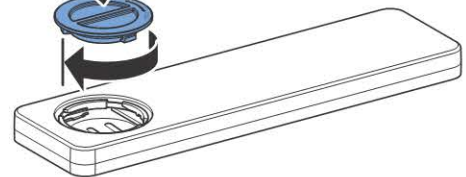
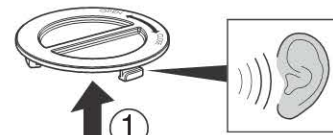

- i** Paina sivuohjauspaneelin ja kauko-ohjaimen painiketta <+> samanaikaisesti, kunnes painike <suihku> syttyy kauko-ohjaimessa kahden sekunnin ajaksi. Kauko-ohjain ohjaa tällöin ainoastaan kohdistettua WC-pesuistuinta.

2 Paina painiketta Suihku.

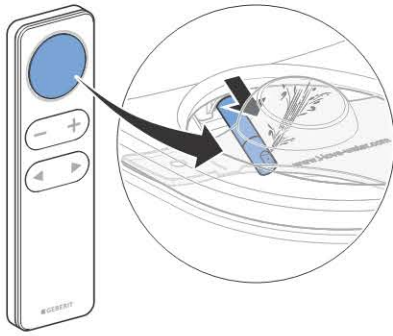

- ✓ Suihkuvarsi tulee ulos ja suihku käynnistyy.

3 Suihkumäärää voi vähentää tai lisätä painamalla painikkeita <->/<+>.

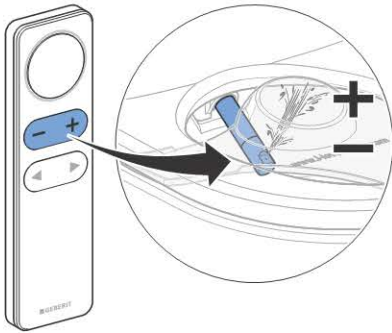

4 Muuta suihkuvarren asentoa painamalla nuolipainikkeita.

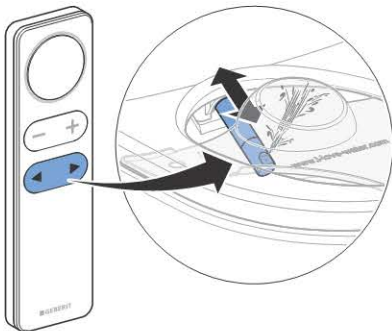

5 Käynnistä tai pysäytä oskilloiva suihku painamalla nuolipainikkeita samanaikaisesti.

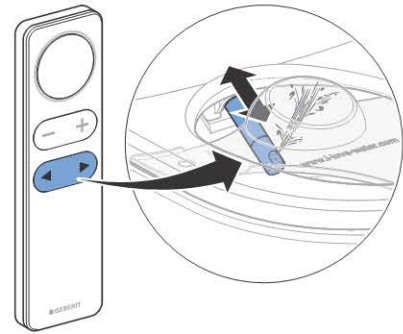

6 Paina painiketta Suihku.

Tulos

- ✓ Suihku pysähtyy.
- ✓ Kaikki kauko-ohjaimen toiminnot on tarkastettu.

Käyttöönotto

Geberit AquaClean Sela:n käyttöönotto

Edellytys

- Sivuohjauspaneelin toimintatarkastus onnistui.
- Kauko-ohjaimen toimintatarkastus onnistui.

1 Poista roiskesuoja.



2 Puhdista Geberit AquaClean Sela.

3 Sulje WC-istuinrenkas ja WC-kansi.

Tulos

- ✓ Geberit AquaClean Sela on käyttövalmis.

Geberit AquaClean Sela:n luovuttaminen asiakkaalle

Edellytys

- Geberit AquaClean Sela on käyttövalmis.

1 Anna asiakkaalle käyttöohjeen mukaista käyttöä ja puhdistusta koskevia ohjeita.

2 Luovuta asiakkaalle loppuasiakkaan asiakirjat.

3 Täytä takuukortti yhdessä asiakkaan kanssa, liimaa siihen sarjanumerotarra ja lähetä se Geberit-yhtiölle.

4 Liimaa toinen sarjanumerotarra myöhempää käyttöä varten käyttöohjeen viimeiselle sivulle.

Kontrola po zakończeniu montażu

Włączanie urządzenia Geberit AquaClean Sela

Warunek

- Urządzenie Geberit AquaClean Sela jest zamontowane i podłączone.

1 Otworzyć zawór kulowy.

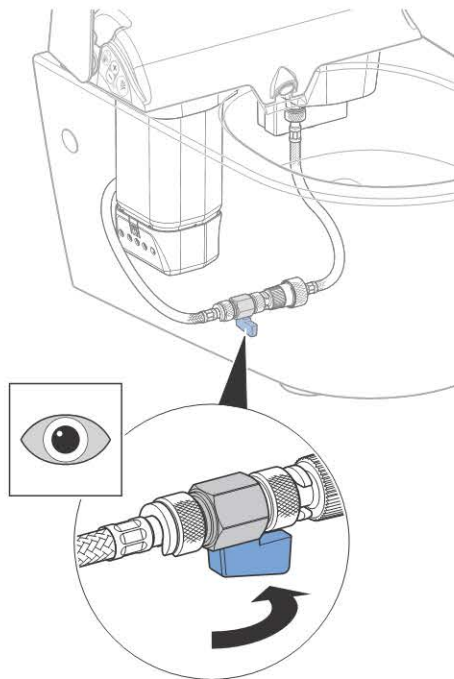

2 Założyć osłonę zabezpieczającą.



3 Włożyć wtyczkę do gniazdka.

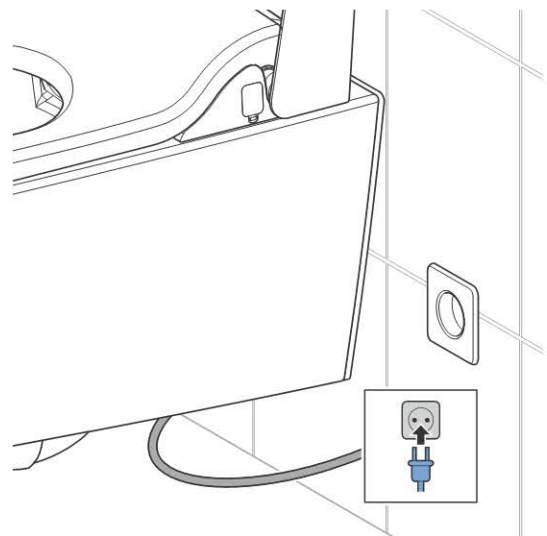

4 Otworzyć pokrywę.



5 Nacisnąć włącznik.

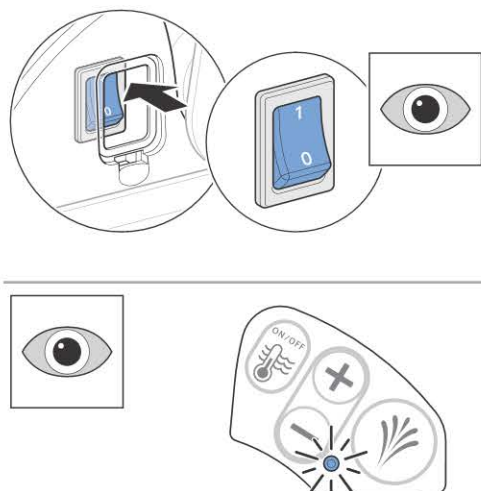

Wynik

- ✓ Nastąpi inicjalizacja urządzenia, dioda LED na panelu sterującym miga na niebiesko. Następnie dioda LED świeci się przez czas 10 minut od ostatniego wykrycia użytkownika.

Kontrola działania

Warunek

- Urządzenie Geberit AquaClean Sela jest włączone.

- 1 Sprawdzić stan zbiornika ciepłej wody: Dioda LED na panelu sterującym świeci się na niebiesko, zbiornik ciepłej wody pracuje w trybie wykrywania użytkownika (tryb oszczędzania energii) (ustawienie fabryczne).

- i** Dysza natryskowa czyszczona jest automatycznie każdorazowo przed i po zakończeniu natrysku.

- 2 Nacisnąć przycisk Natrysk na panelu sterującym.

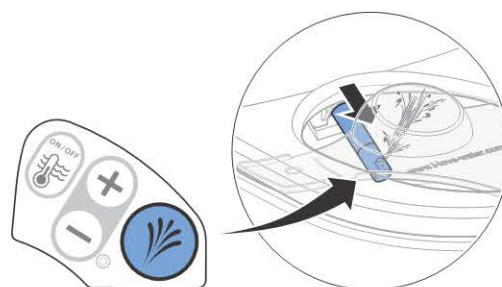

- ✓ Ramię natryskowe wysuwa się i uruchamia się natrysk.

- 3 Za pomocą przycisków <->/<+> zmniejszyć lub zwiększyć intensywność strumienia.

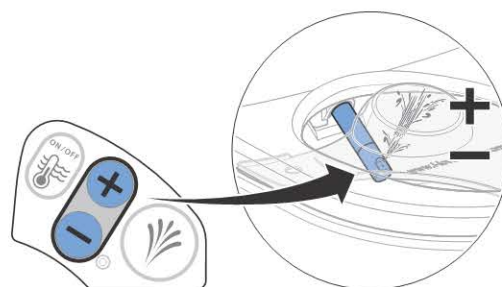

- 4** Odczekać 3 minuty, ponownie nacisnąć przycisk Natrysk i sprawdzić, czy woda natrysku ma temperaturę ciała.

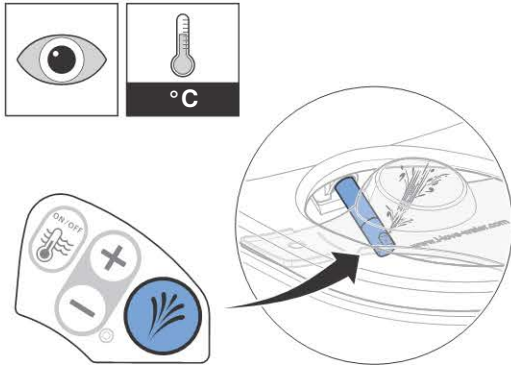

- ✓ Wszystkie funkcje panelu sterującego zostały sprawdzone.

- i** Jeśli temperatura przechowywania lub transportu wzrośnie powyżej 45 °C, włączy się ogranicznik temperatury.

- 5** Gdy woda jest zimna, zresetować ogranicznik temperatury.

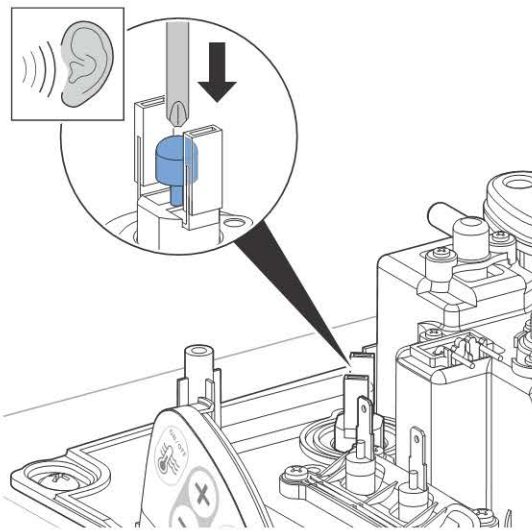

Kontrola pilota zdalnej obsługi

- i** Aby podczas uruchamiania pilot mógł rozpoznać urządzenie Geberit AquaClean Sela, nie może się on znajdować dalej niż w odległości 1 m od odbiornika.



Warunek

- Kontrola działania bocznego panelu sterującego przebiegła pomyślnie.

- 1** Włożyć baterię.

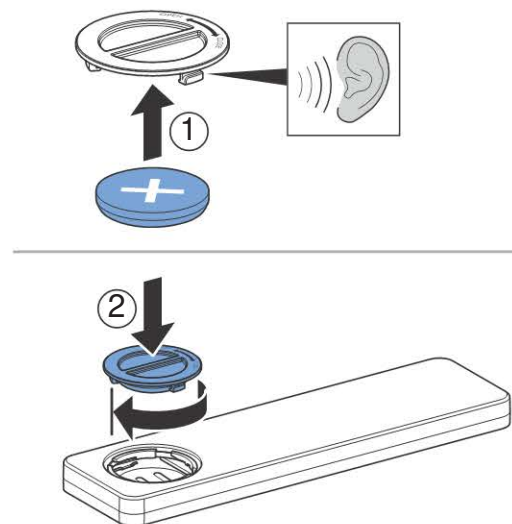

- i** Równocześnie naciskać przycisk <+> na panelu sterującym i pilocie, aż przycisk <Natrysk> na pilocie zaświeci się na dwie sekundy. Pilot steruje wyłącznie przyporządkowaną toaletą myjącą.

2 Nacisnąć przycisk Natrysk.

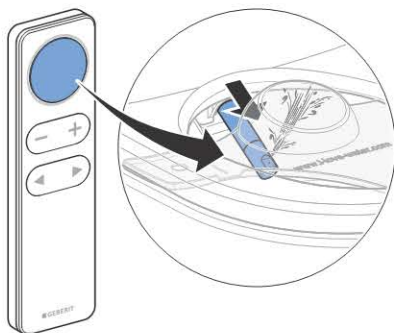

- ✓ Ramię natryskowe wysuwa się i uruchamia się natrysk.

3 Za pomocą przycisków <->/<+> zmniejszyć lub zwiększyć intensywność strumienia.

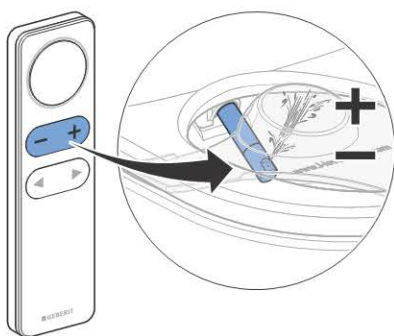

4 Zmienić pozycję ramienia natryskowego, naciskając przyciski ze strzałkami.

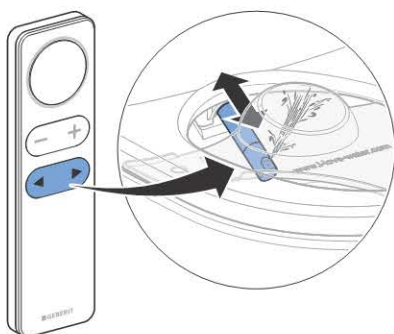

5 Uruchomić lub zatrzymać natrysk oscylacyjny poprzez jednoczesne naciśnięcie przycisków ze strzałkami.

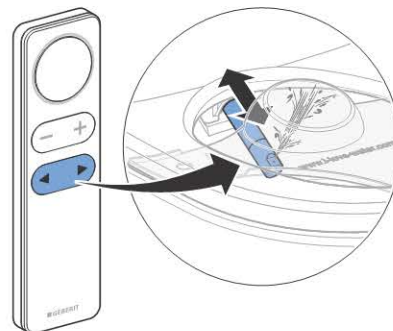

6 Nacisnąć przycisk Natrysk.

Wynik

- ✓ Natrysk wyłącza się.
- ✓ Wszystkie funkcje pilota zdalnej obsługi zostały sprawdzone.

Uruchomienie

Przekazanie urządzenia Geberit AquaClean Sela do eksploatacji

Warunek

- Kontrola działania bocznego panelu sterującego przebiegła pomyślnie.
- Kontrola działania pilota zdalnej obsługi przebiegła pomyślnie.

1 Zdjąć osłonę zabezpieczającą.



2 Oczyszczyć urządzenie Geberit AquaClean Sela.

3 Zamknąć deskę sedesową i pokrywę deski sedesowej.

Wynik

- ✓ Toaleta Geberit AquaClean Sela jest gotowa do eksploatacji.

Przekazanie toalety Geberit AquaClean Sela klientowi

Warunek

- Urządzenie Geberit AquaClean Sela jest gotowe do pracy.

1 Poinstruować klienta na temat zasad obsługi i czyszczenia urządzenia zgodnie z instrukcją użytkowania.

2 Przekazać klientowi dokumentację.

3 Wypełnić z klientem kartę gwarancyjną, przykleić naklejkę z numerem seryjnym i przesłać do firmy Geberit.

4 Przykleić drugą naklejkę z numerem seryjnym do ponownego zastosowania, np. na ostatniej stronie instrukcji użytkowania.

Az ellenőrzés menete szerelés után

Geberit AquaClean Sela bekapcsolása

Előfeltétel

- A Geberit AquaClean Sela fel van szerelve és csatlakoztatva van.

1 Nyissa ki a golyócsapot.

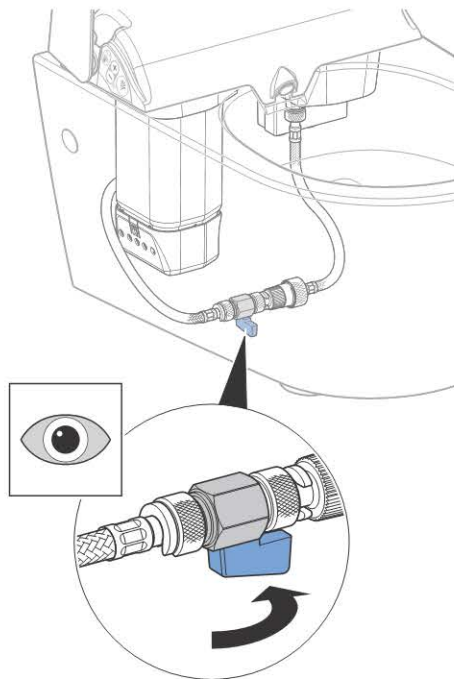

2 Helyezze fel a spriccelés elleni védőlapot.



3 Csatlakoztassa a hálózati csatlakozó dugót.

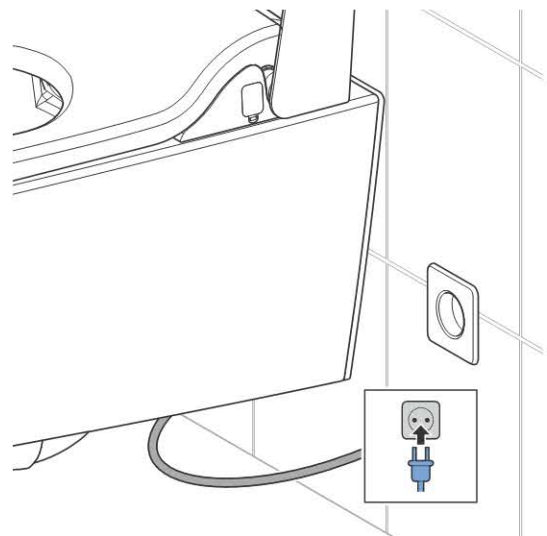

4 Nyissa meg a burkolatot.



5 Működtesse a főkapcsolót.

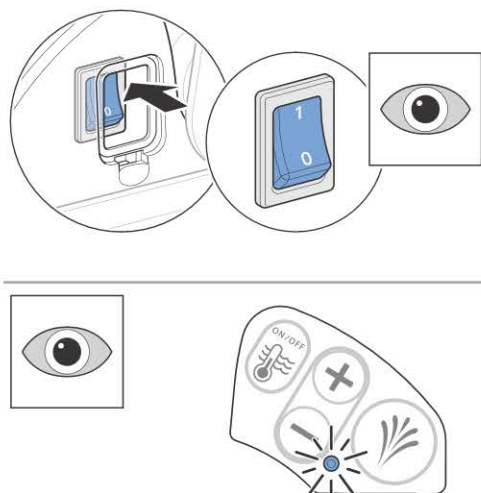

Eredmény

- ✓ A készülék inicializálja magát, a kezelőpanelen lévő LED kéken villog. Ezután a LED az utolsó felhasználó érzékelést követően 10 percig világít.

A működés ellenőrzése

Előfeltétel

- A Geberit AquaClean Sela be van kapcsolva.

- 1 Ellenőrizze a melegvíztároló állapotát: A kezelőpanelen lévő LED kéken világít, a melegvíztároló felhasználó érzékelőre (energiatakarékos üzemmódra) van beállítva (gyári beállítás).

- i** A zuhanyrózsa fúvóka tisztítására minden egyes zuhanyműködés előtt és után automatikusan sor kerül.

- 2 Működtesse a Zuhany gombot a kezelőpanelen.

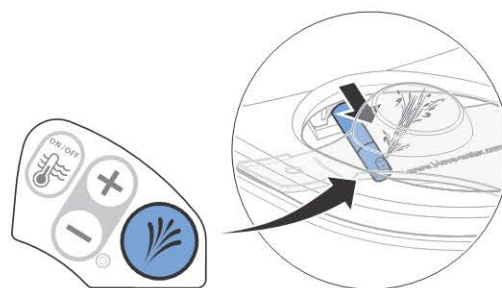

- ✓ A zuhanykar előbújik, és megindul a zuhany.

- 3 A vízszög erősségét a <->/<+> gombok működtetésével csökkentheti vagy növelheti.

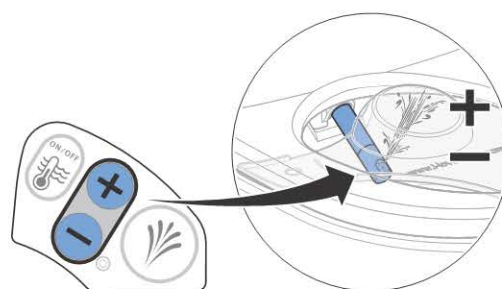

- 4** Várjon 3 percet, majd működtesse ismét a Zuhany gombot és ellenőrizze, hogy a zuhanyvíz testhőmérsékletű-e.

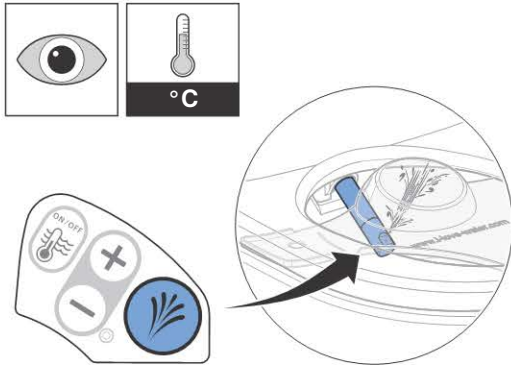

✓ A kezelőpanel összes funkciója ellenőrizve van.

- i** Ha a raktározási vagy szállítási hőmérséklet 45 °C fölé emelkedik, akkor kiold a biztonsági hőmérséklet-határolót.

- 5** Hideg víz esetén állítsa vissza a biztonsági hőmérséklet-határolót.

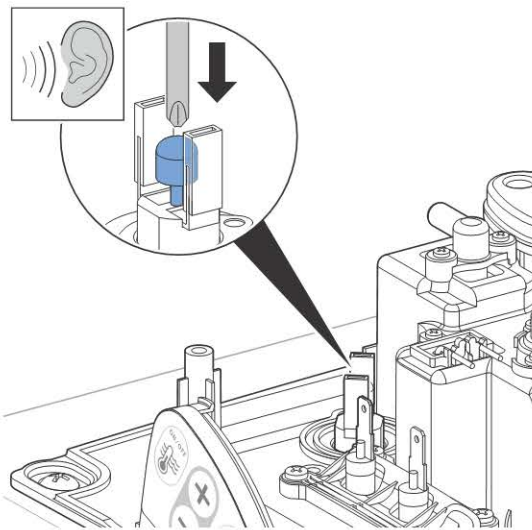

A távirányító ellenőrzése

- i** A távirányító csak akkor ismeri fel a Geberit AquaClean Sela berendezést, ha a távirányító és a vevő egység közötti távolság kisebb mint egy méter.



Előfeltétel

- Az oldalsó kezelőpanel működésellenőrzése sikeresen lezárult.

- 1** Helyezze be az elemet.

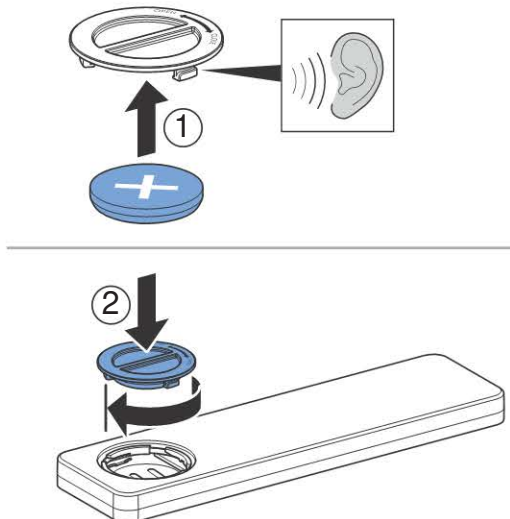

- i** Nyomja meg a <+> gombot egyszerre a kezelőpanelen és a távirányítón, hogy a távirányító <Zuhany> gombja két másodpercre felvillanjon. A távirányító ezután kizárólag a hozzárendelt zuhany WC-t vezéri.

2 Működtesse a Zuhany gombot.

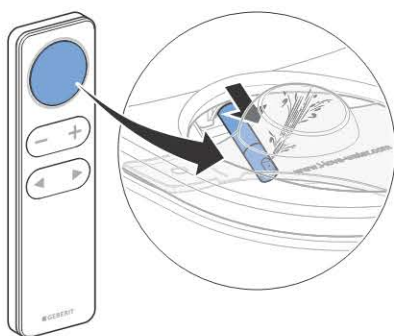

- ✓ A zuhanykar előbújik, és megindul a zuhany.

3 A vízszugár erősségét a <->/<+> gombok működtetésével csökkentheti vagy növelheti.

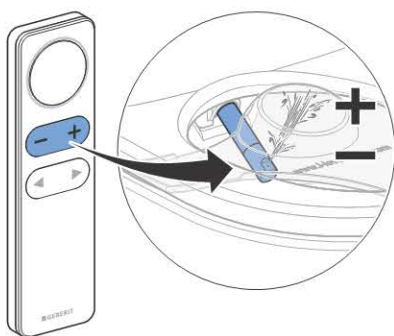

4 A zuhanykar helyzetét a nyílombok működtetésével módosíthatja.

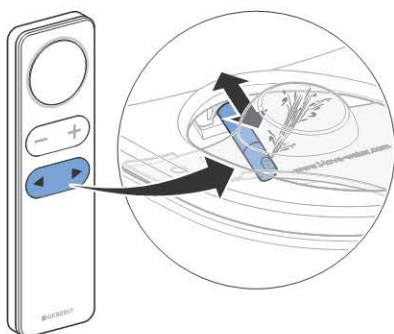

5 A pulzáló vízszugarat a nyílombok egyidejű működtetésével lehet elindítani vagy leállítani.

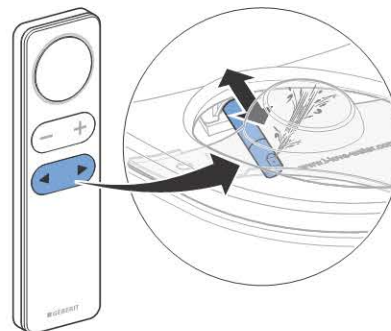

6 Működtesse a Zuhany gombot.

Eredmény

- ✓ A zuhany kikapcsol.
- ✓ A távirányító összes funkciója ellenőrizve van.

Üzembe helyezés

A Geberit AquaClean Sela üzembe helyezése

Előfeltétel

- Az oldalsó kezelőpanel működésellenőrzése sikeresen lezárult.
- A távirányító működésellenőrzése sikeresen lezárult.

- 1** Vegye le a spriccelés elleni védőlapot.



- 2** Tisztítsa meg a Geberit AquaClean Sela berendezést.

- 3** Zárja le a WC-ülőkét és WC-fedelelet.

Eredmény

- ✓ A Geberit AquaClean Sela üzemkész.

A Geberit AquaClean Sela átadása az ügyfélnek

Előfeltétel

- A Geberit AquaClean Sela üzemkész.

- 1** Tájékoztassa az ügyfelet a kezelésről és a tisztításról a kezelési útmutató alapján.
- 2** Adja át a végfelhasználói dokumentumokat az ügyfélnek.
- 3** Töltse ki az ügyféllel közösen a garancia papírt, ragassza fel a gyártási számot tartalmazó matricát, és küldje el a Geberit vállalatnak.
- 4** Későbbi felhasználás céljából ragassza fel a gyártási számot tartalmazó másik matricát a kezelési útmutató utolsó oldalára.

Proces kontroly po montáži

Zapnutie zariadenia Geberit AquaClean Sela

Predpoklad

- Zariadenie Geberit AquaClean Sela je namontované a pripojené.

1 Otvorte guľový kohút.

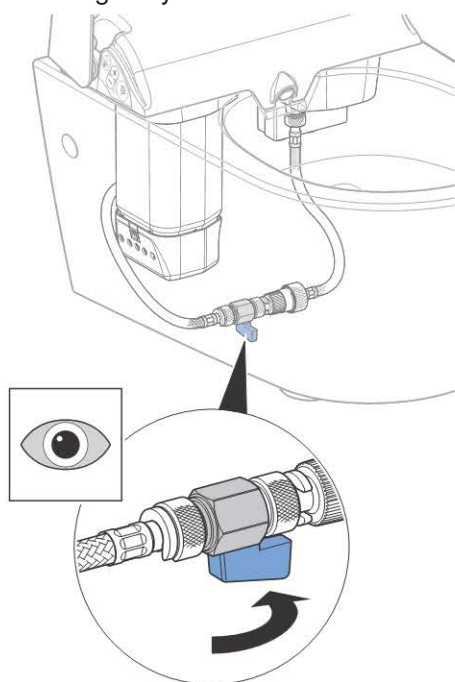

2 Nasadíte ochranu proti ostriekaniu.

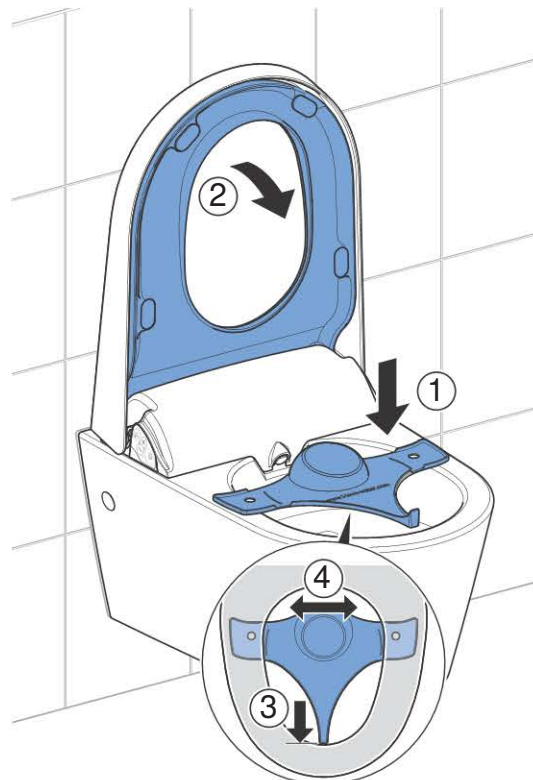

3 Zastrčte sieťovú zástrčku.



4 Otvorte kryt.



5 Stlačte sieťový spínač.

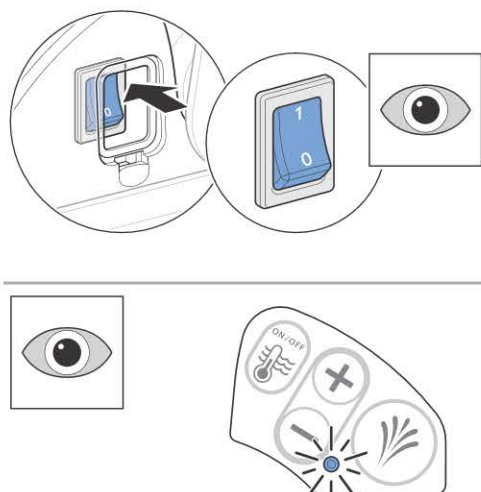

Výsledok

- ✓ Zariadenie sa inicializuje a LED dióda na ovládacom paneli bliká na modro. Potom LED dióda svieti 10 minút po poslednej detekcii používateľa.

Kontrola funkcií

Predpoklad

- Zariadenie Geberit AquaClean Sela je zapnuté.

- 1 Skontrolujte stav zásobníka teplej vody: LED dióda na ovládacom paneli svieti na modro, zásobník teplej vody je nastavený na rozpoznávanie používateľa (úsporný režim) (výrobné nastavenie).

- i** Sprchovacia dýza sa automaticky očistí pred a po každom sprchovaní.

- 2 Stlačte tlačidlo Sprcha na ovládacom paneli.

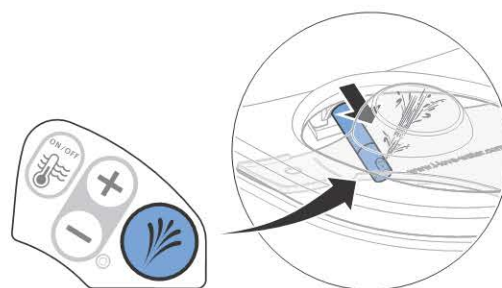

- ✓ Rameno sprchy sa vysunie a spustí sa sprcha.

- 3 Pomocou tlačidiel <->/<+> znížte alebo zvýšte intenzitu sprchového prúdu.

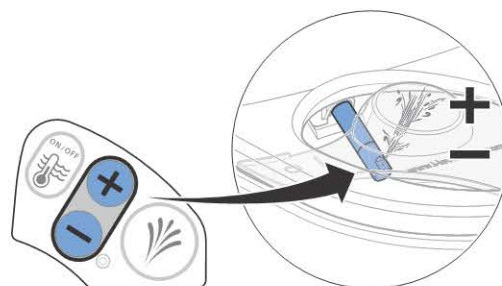

- 4** Počkejte 3 minúty, znovu stlačte tlačidlo Sprcha a skontrolujte, či sprchovacia voda dosahuje telesnú teplotu.

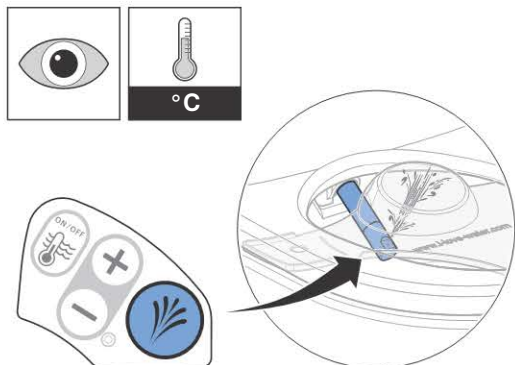

- ✓ Všetky funkcie ovládacieho panela sú skontrolované.

- i** Ak skladovacia alebo prepravná teplota vystúpi nad 45 °C, tak sa aktivuje bezpečnostný obmedzovač teploty.

- 5** Pri studenej vode vykonajte reset bezpečnostného obmedzovača teploty.

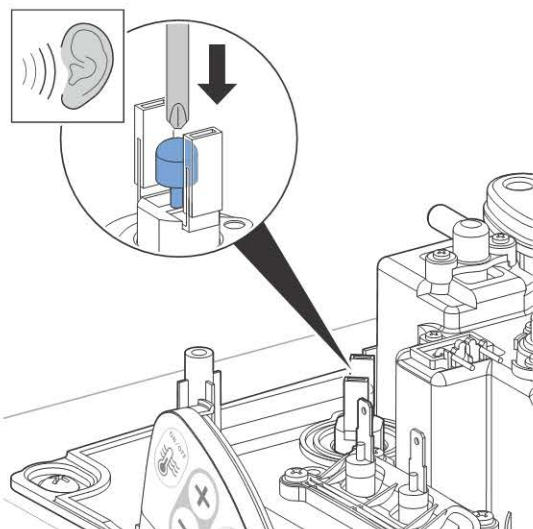

Kontrola diaľkového ovládania

- i** Aby diaľkové ovládanie počas uvedenia do prevádzky rozpoznalo zariadenie Geberit AquaClean Sela, tak vzdialenosť medzi diaľkovým ovládaním a prijímačom musí byť menšia ako jeden meter.



Predpoklad

- Kontrola funkcií bočného ovládacieho panela bola úspešne vykonaná.

- 1** Vložte batériu.

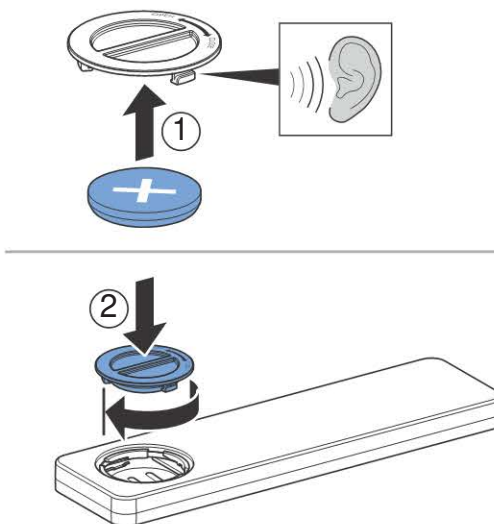

- i** Súčasne stlačte tlačidlo <+> na ovládacom paneli a diaľkovom ovládaní, až kým dôjde k rozsvieteniu tlačidla <Sprcha> na diaľkovom ovládaní na dve sekundy. Diaľkové ovládanie bude potom riadiť výlučne priradené sprchovacie WC.

2 Stlačte tlačidlo Sprcha.

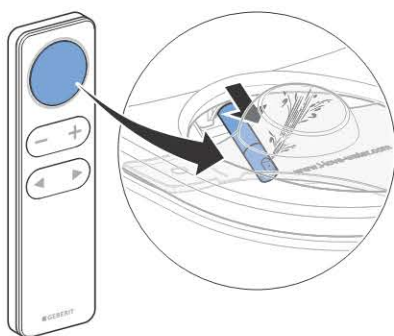

- ✓ Rameno sprchy sa vysunie a spustí sa sprcha.

3 Pomocou tlačidiel <->/<+> znížte alebo zvýšte intenzitu sprchového prúdu.

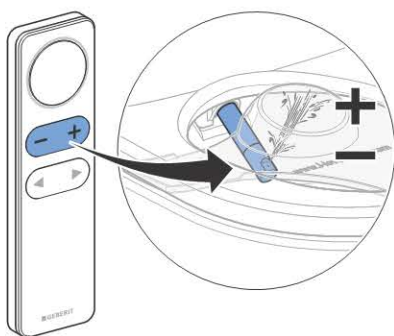

4 Pomocou tlačidiel so šípkou zmeňte polohu ramena sprchy.

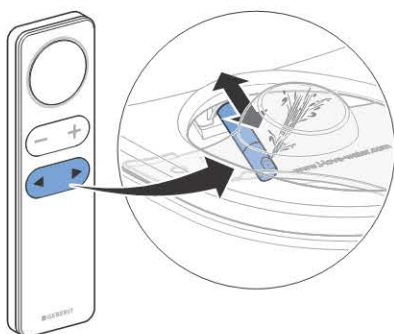

5 Súčasným stlačením tlačidiel so šípkou spustíte alebo zastavíte oscilačnú sprchu.

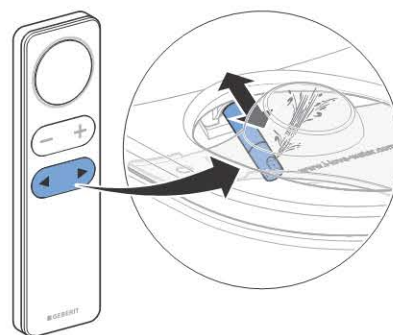

6 Stlačte tlačidlo Sprcha.

Výsledok

- ✓ Sprcha sa zastaví.
- ✓ Všetky funkcie diaľkového ovládania sú skontrolované.

Uvedenie do prevádzky

Uvedenie zariadenia Geberit AquaClean Sela do prevádzky

Predpoklad

- Kontrola funkcií bočného ovládacieho panela bola úspešne vykonaná.
- Kontrola funkcií diaľkového ovládania bola úspešne vykonaná.

1 Odoberte ochranu proti ostriekaniu.



2 Očistite zariadenie Geberit AquaClean Sela.

3 Zatvorte WC-sedadlo a kryt WC.

Výsledok

- ✓ Zariadenie Geberit AquaClean Sela je pripravené na prevádzku.

Odovzdanie zariadenia Geberit AquaClean Sela zákazníkovi

Predpoklad

- Zariadenie Geberit AquaClean Sela je pripravené na prevádzku.

1 Poučte zákazníka o obsluhu a čistení podľa návodu na obsluhu.

2 Zákazníkovi odovzdajte podklady pre konečného užívateľa.

3 So zákazníkom vyplňte záručný list, nalepte štítok s výrobným číslom a pošlite ich spoločnosti Geberit.

4 Druhý štítok s výrobným číslom pre neskoršie použitie nalepte na poslednú stranu návodu na obsluhu.

Kontrolní postup po montáži

Zapnutí zařízení Geberit AquaClean Sela

Předpoklad

- Zařízení Geberit AquaClean Sela je namontované a zapojené.

1 Otevřete kulový kohout.

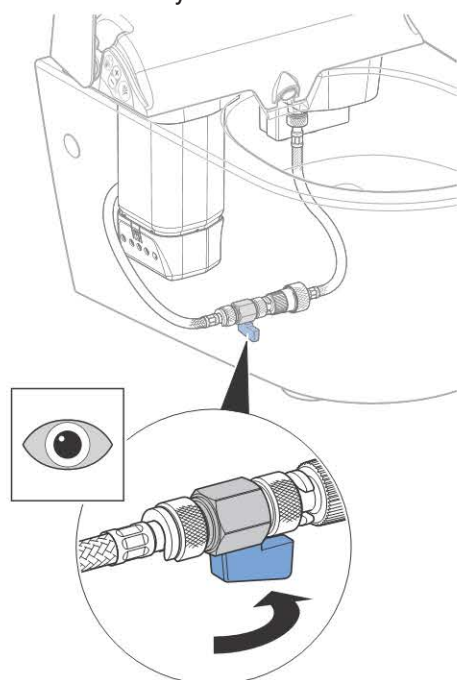

2 Nasadte plastový kryt.

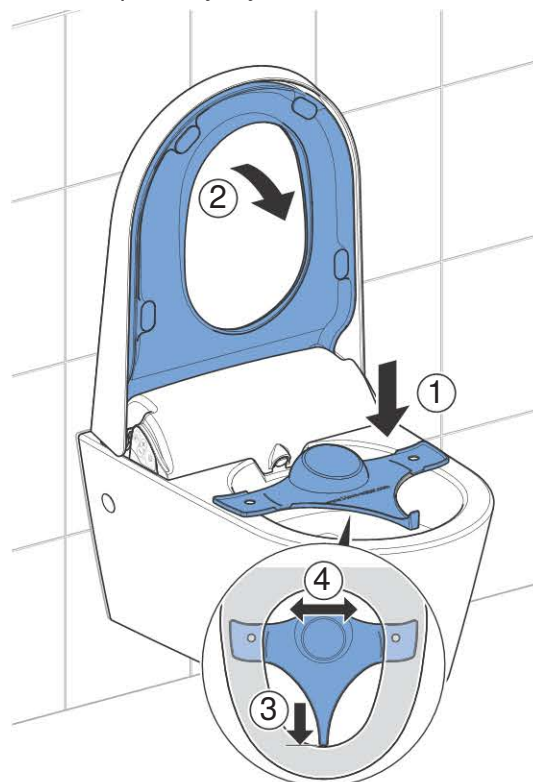

3 Připojte síťovou vidlici.



4 Otevřete kryt.

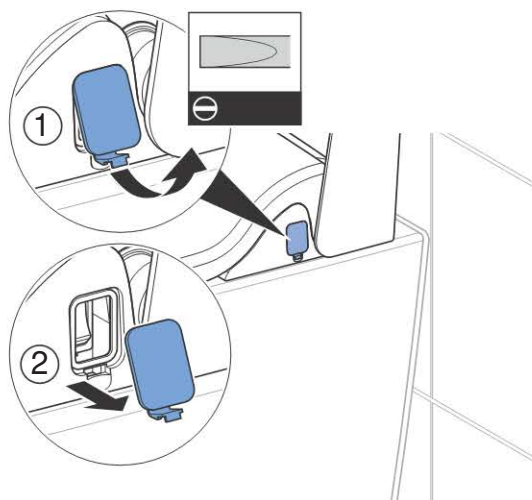

5 Zapněte síťový vypínač.

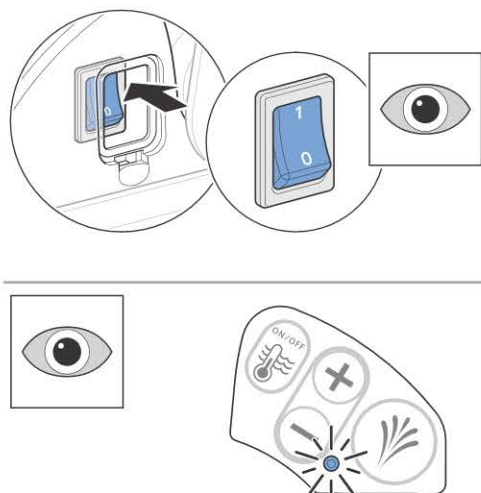

Výsledek

- ✓ Zařízení se inicializuje a LED na ovládacím panelu zabliká modře. Poté LED svítí 10 minut po posledním zaznamenání uživatele.

Kontrola funkcí

Předpoklad

- Zařízení Geberit AquaClean Selaje zapnuté.

- 1 Zkontrolujte stav zásobníku teplé vody: LED na ovládacím panelu svítí modře, zásobník teplé vody je nastaven na zaznamenání uživatele (ekonomický režim provozu) (nastavení ve výrobě).

- i** Sprchovací tryska se automaticky čistí před každým sprchováním a po něm.

- 2 Stiskněte tlačítko Sprcha na ovládacím panelu.

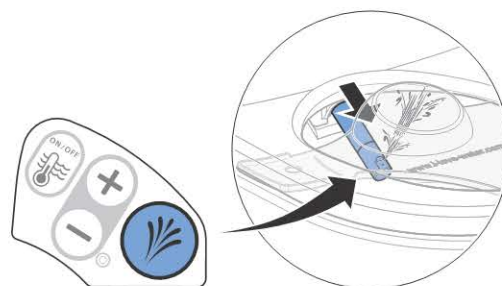

- ✓ Vyjede rameno s tryskou a zapne se sprcha.

- 3 Snižte nebo zvýšte intenzitu sprchovacího proudu stisknutím tlačítek <->/ <+>.

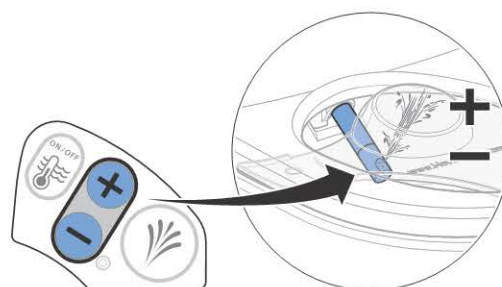

- 4** 3 minuty počkejte, znovu stiskněte tlačítko Sprcha a zkontrolujte, zda má sprchovací voda teplotu těla.

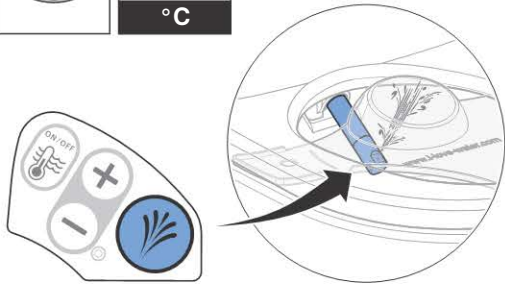
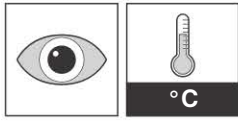

- ✓ Všechny funkce ovládacího panelu jsou prověřené.

- i** Pokud teplota během skladování či přepravy přesáhne 45 °C, aktivuje se ochranný omezovač teploty.

- 5** Při studené vodě resetujte ochranný omezovač teploty.

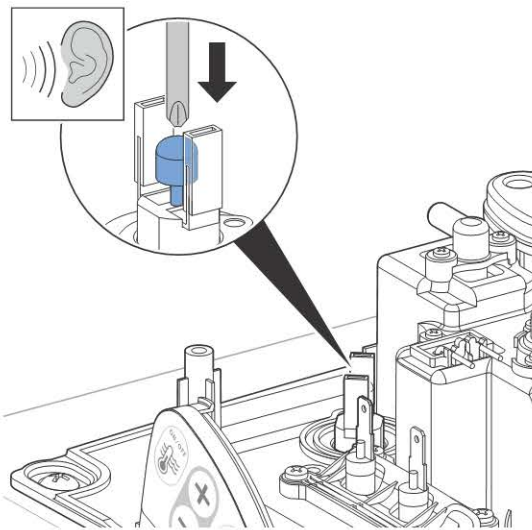

Kontrola dálkového ovládání

- i** Aby dálkové ovládání rozpoznalo Geberit AquaClean Sela při uvádění do provozu, musí být vzdálenost dálkového ovládání od přijímače menší než jeden metr.



Předpoklad

- Funkční test bočního ovládacího panelu byl proveden úspěšně.

- 1** Vložte baterii.

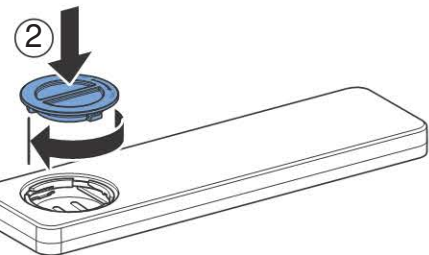
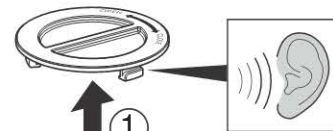

- i** Současně stiskněte tlačítko <+> na ovládacím panelu a na dálkovém ovládání, dokud se tlačítko <Sprcha> na dálkovém ovládání na dvě sekundy nerozsvítí. Dálkové ovládání potom řídí výhradně přiřazené sprchovací WC.

2 Stiskněte tlačítko Sprcha.

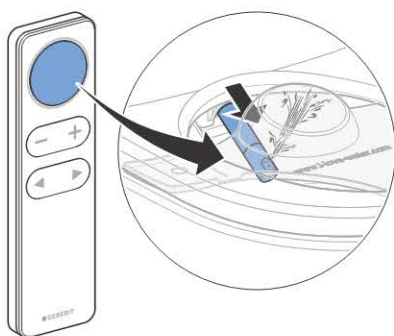

- ✓ Rameno s tryskou se vysune a spustí se sprcha.

3 Snižte nebo zvýšte intenzitu sprchovacího proudu stisknutím tlačítek <->/ <+>.

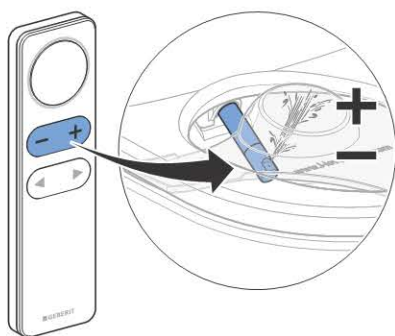

4 Změňte polohu ramene s tryskou stisknutím tlačítek se šípkami.

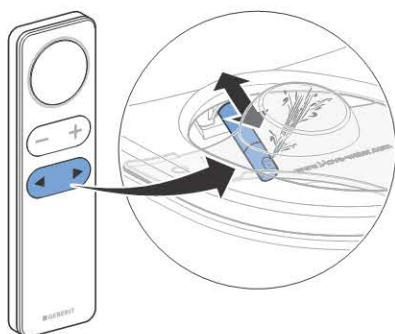

5 Spusťte nebo zastavte oscilační sprchu současným stisknutím tlačítek se šípkami.

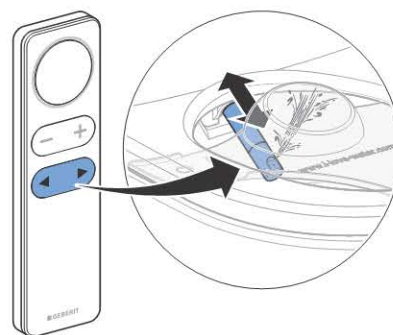

6 Stiskněte tlačítko Sprcha.

Výsledek

- ✓ Sprcha se zastaví.
- ✓ Všechny funkce dálkového ovládání jsou prověřené.

Uvedení do provozu

Uvedení zařízení Geberit AquaClean Sela do provozu

Předpoklad

- Funkční test bočního ovládacího panelu byl proveden úspěšně.
- Úspěšně proběhl funkční test dálkového ovládání.

1 Sejměte plastový kryt.



2 Vyčistěte zařízení Geberit AquaClean Sela.

3 Sklopte WC sedátko a WC víko.

Výsledek

- ✓ Zařízení Geberit AquaClean Sela je připraveno k provozu.

Předání zařízení Geberit AquaClean Sela zákazníkovi

Předpoklad

- Zařízení Geberit AquaClean Sela je připraveno k provozu.

1 Instruuje zákazníka ohledně obsluhy a čištění podle návodu k obsluze.

2 Předějte zákazníkovi dokumentaci pro koncového zákazníka.

3 Vyplňte se zákazníkem záruční list, nalepte na něj nálepku s číslem série a zašlete firmě Geberit.

4 Druhou nálepku s číslem série pro pozdější použití nalepte na poslední stránku návodu k obsluze.

Postopek preverjanja po montaži

Vklop školjke Geberit AquaClean Sela

Pogoj

- Naprava Geberit AquaClean Sela je nameščena in priključena.

1 Odprite krogelni ventil.

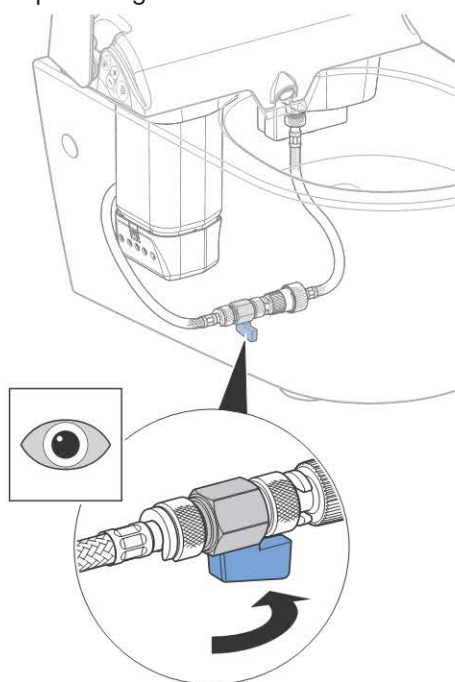

2 Namestite zaščito pred pršenjem.

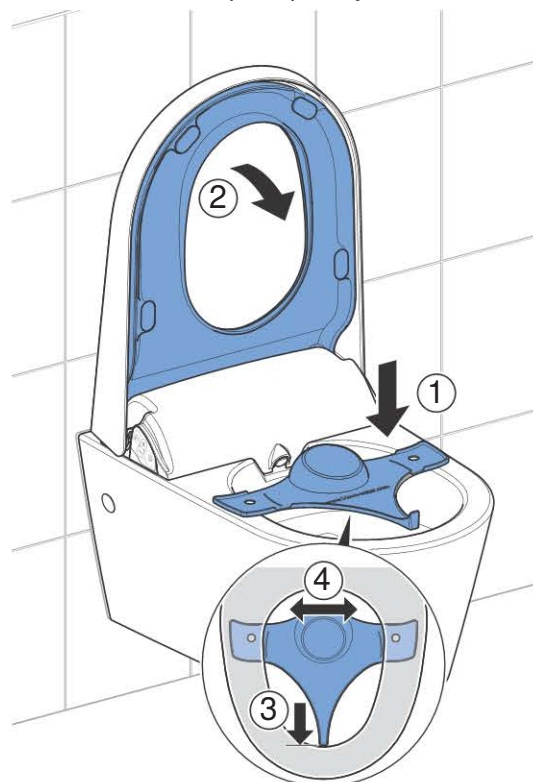

3 Vstavite omrežni vtičač.



4 Odprite pokrov.

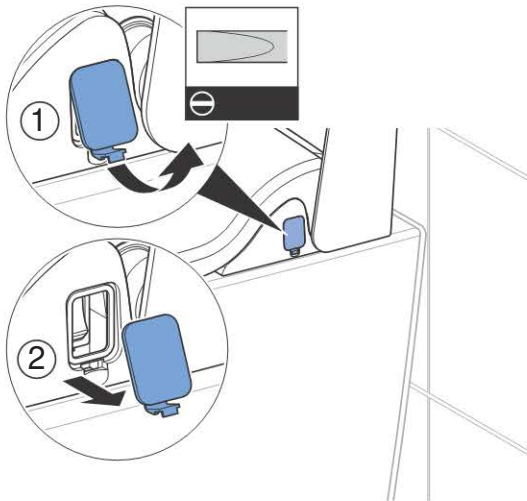

5 Vklonite omrežno stikalo.

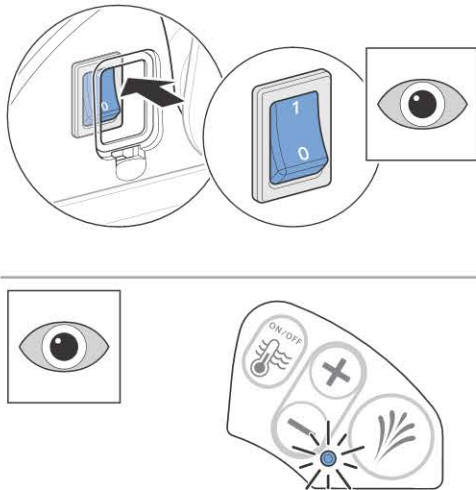

Rezultat

- ✓ Naprava se inicializira, LED-dioda na tipkovnici utripa modro. Nato LED-dioda sveti 10 minut po zadnjem zaznavanju uporabnika.

Preverjanje delovanja

Pogoj

- Naprava Geberit AquaClean Sela je vklopljena.

- 1 Preverite stanje grelnega kotlička: LED-dioda na tipkovnici sveti modro, pri grelnem kotličku je nastavljeno zaznavanje uporabnika (energijsko varčen način) (tovarniška nastavitve).

- i** Šoba prhe se samodejno očisti pred in po vsakem prhanju.

- 2 Pritisnite tipko Prha na tipkovnici.

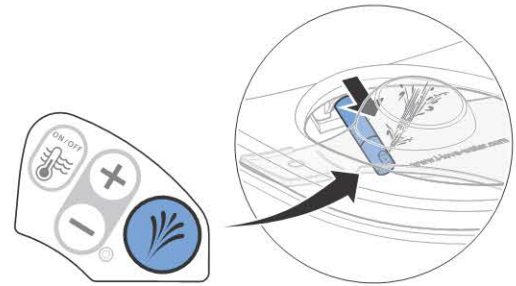

- ✓ Ročica prhe se premakne navzven in prhanje se začne.

- 3 Jakost prhanja zmanjšajte ali povečajte s tipkama <->/<+>.

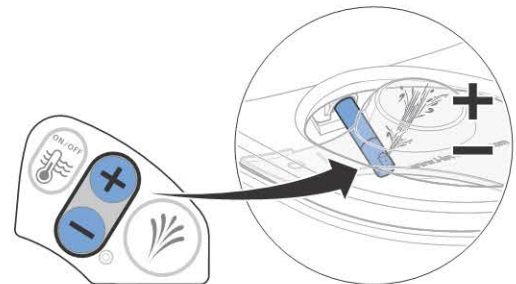

- 4** Počakajte 3 minute, ponovno pritisnite tipko Prha in preverite, ali ima voda za prhanje telesno temperaturo.

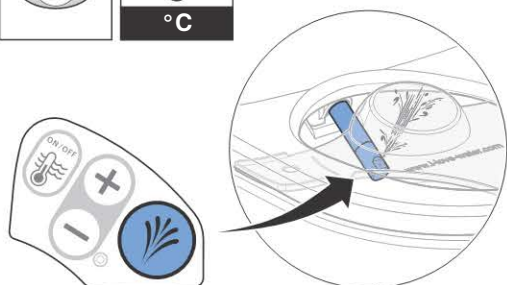
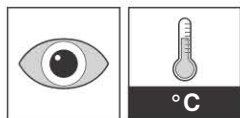

✓ Preverili ste vse funkcije tipkovnice.

- i** Če med skladiščenjem ali transportom temperatura preseže 45 °C, se sproži varnostni termostat.

- 5** Pri hladni vodi ponastavite varnostni termostat.

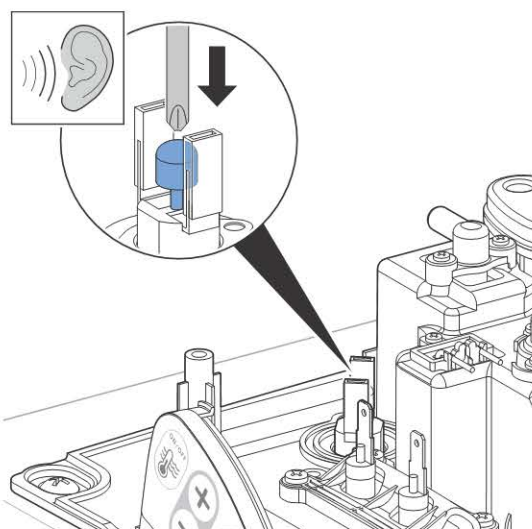

Preverjanje daljinskega upravljalnika

- i** Da daljinski upravljalnik zazna napravo Geberit AquaClean Sela pri zagonu, mora biti razdalja med daljinskim upravljalnikom in WC-jem manjša od enega metra.



Pogoj

- Preizkus delovanja stranske tipkovnice je bil uspešno izveden.

- 1** Vstavite baterijo.

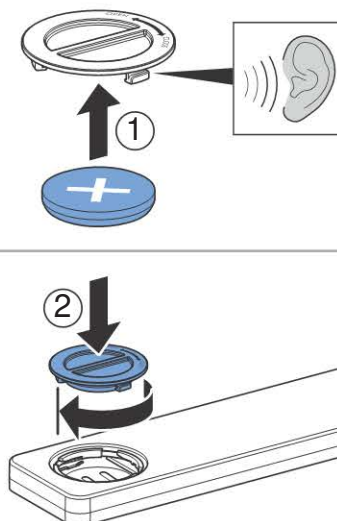

- i** Hkrati pritisnite tipki <+> na tipkovnici in daljinskem upravljalniku in ju držite pritisnjeni, dokler tipka <Prha> na daljinskem upravljalniku ne zasveti za dve sekundi. Daljinski upravljalnik nato upravlja samo dodeljeno straniščno školjko s prho.

2 Pritisnite tipko Prha.

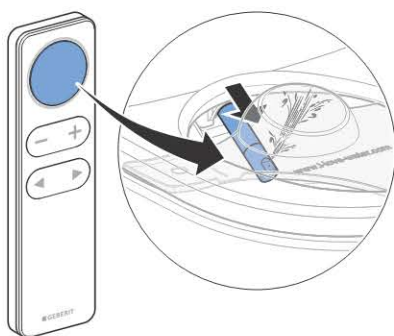

- ✓ Ročica prhe se premakne navzven in prhanje se začne.

3 Jakost prhanja zmanjšajte ali povečajte s tipkama <->/<+>.

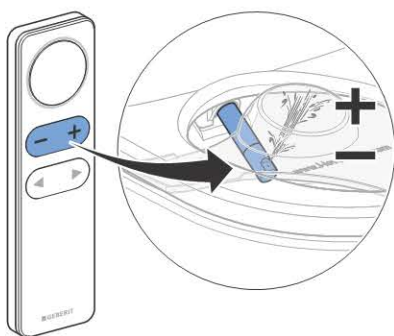

4 Položaj ročice prhe spremenite s tipkama s puščicami.

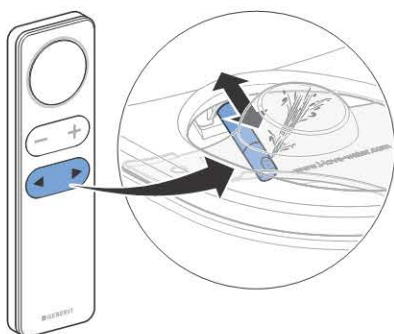

5 Oscilacijsko prho zaustavite ali zaženite s sočasnim pritiskom tipk s puščicama.

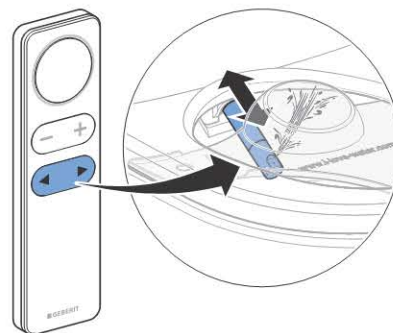

6 Pritisnite tipko Prha.

Rezultat

- ✓ Prha se zaustavi.
- ✓ Preverili ste vse funkcije daljinskega upravljalnika.

Zagon

Zagon naprave Geberit AquaClean Sela

Pogoj

- Preizkus delovanja stranske tipkovnice je bil uspešno izveden.
- Preizkus delovanja daljinskega upravljalnika je bil uspešno izveden.

1 Odstranite zaščito pred pršenjem.



2 Očistite napravo Geberit AquaClean Sela.

3 Zaprite sedež in WC-pokrov.

Rezultat

- ✓ Naprava Geberit AquaClean Sela je pripravljena na obratovanje.

Predaja naprave Geberit AquaClean Sela stranki

Pogoj

- Naprava Geberit AquaClean Sela je pripravljena na obratovanje.

1 Stranko poučite o upravljanju in čiščenju v skladu z navodili za upravljanje.

2 Stranki predajte dokumentacijo za končnega uporabnika.

3 Skupaj s stranko izpolnite garancijski list, nanj nalepite nalepko s serijsko številko in ga pošljite podjetju Geberit.

4 Drugo nalepko s serijsko številko nalepite na zadnjo stran navodil za upravljanje, da jo boste kasneje lahko uporabili.

Provjera nakon montaže

Uključivanje WC-a Geberit AquaClean Sela

Preduvjet

- Geberit AquaClean Sela je montiran i priključen.

1 Otvorite kuglasti ventil.

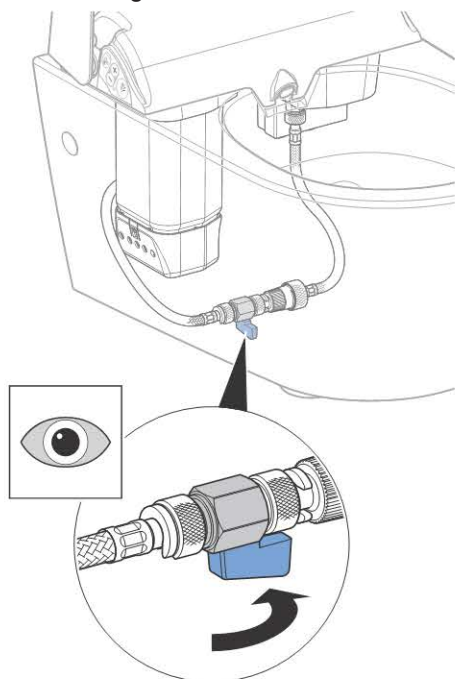

2 Postavite zaštitu od prskanja.



3 Utaknite mrežni utikač.

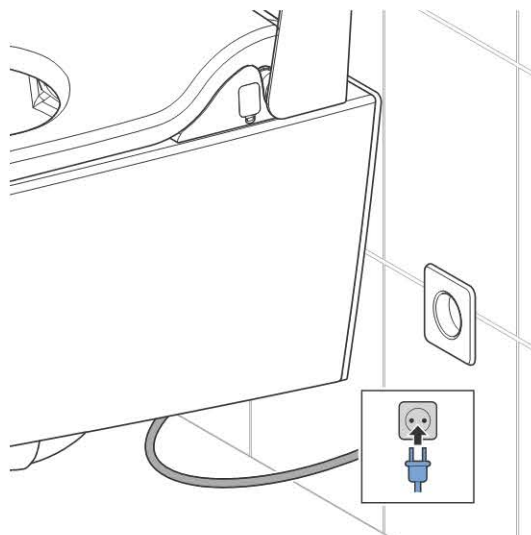

4 Otvorite poklopac.

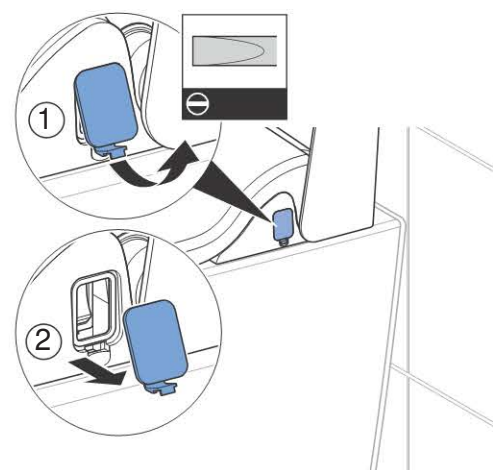

5 Uključite mrežnu sklopku.

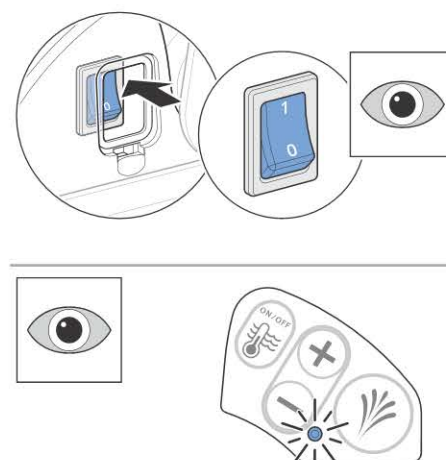

Rezultat

- ✓ Uređaj se inicijalizira i LED dioda na opslužnom polju treperi plavo. Nakon toga, LED dioda svijetli 10 minuta nakon zadnjeg prepoznavanja korisnika.

Provjera funkcija

Preduvjet

- Geberit AquaClean Sela je uključen.

1 Provjera stanja spremnika tople vode: LED dioda na opslužnom polju svijetli plavo, spremnik tople vode namješten je na prepoznavanje korisnika (štedni način rada) (tvorničke postavke).

i Tuš-mlaznica se automatski čisti prije i poslije svakog postupka tuširanja.

2 Pritisnite tipku Tuš na opslužnom polju.

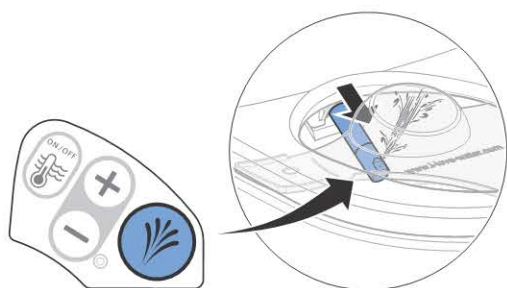

✓ Izlazi ručica tuša i tuš se aktivira.

3 Pritiskom na tipke <->/<+> smanjite ili povećajte jačinu mlaza tuša.

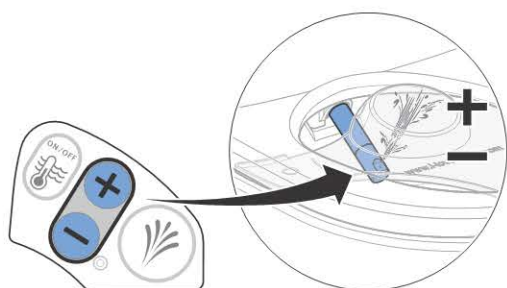

4 Pričekajte 3 minute, ponovno pritisnite tipku Tuš i provjerite odgovara li voda tuša temperaturi tijela.

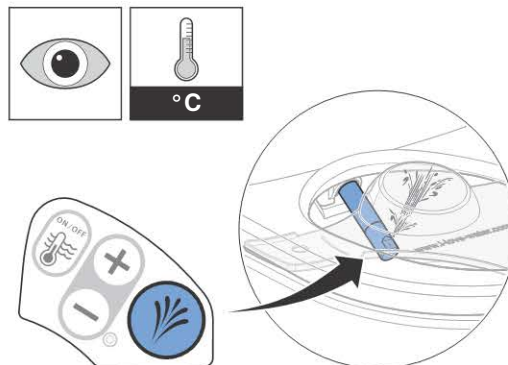

✓ Sve funkcije opslužnog polja su provjerene.

i Ako temperatura skladištenja ili pri transportu naraste iznad 45 °C, aktivira se sigurnosni termostat.

5 Ako je voda hladna resetirajte sigurnosni termostat.

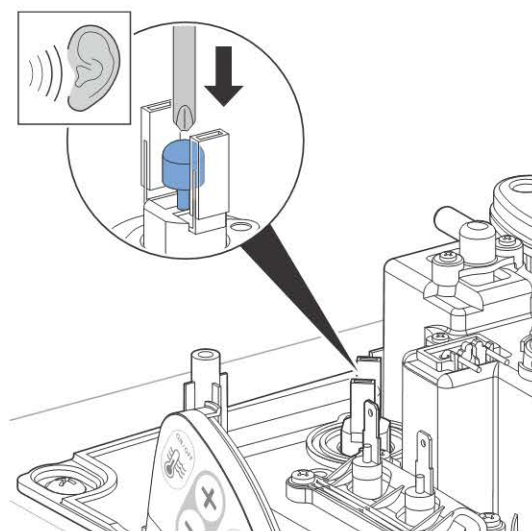

Provjera daljinskog upravljača

- i** Da bi daljinski upravljač prepoznao Geberit AquaClean Sela kod puštanja u pogon, udaljenost između daljinskog upravljača i prijemnika mora biti manja od jednog metra.



Preduvjet

- Provjera rada bočnog opslužnog polja uspješno je provedena.

1 Umetnite bateriju.

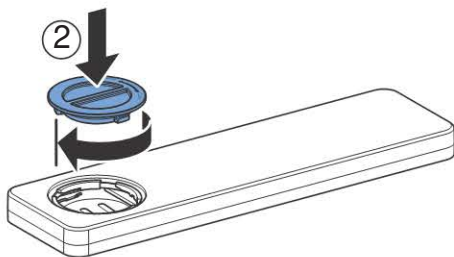
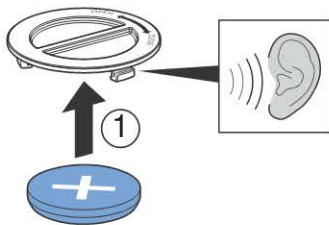

- i** Istovremeno pritisnite tipku <+> na opslužnom polju i daljinskom upravljaču, sve dok tipka <Tuš> na daljinskom upravljaču ne zasvijetli na dvije sekunde. Daljinski upravljač tada upravlja isključivo dodijeljenim tuš WC-om.

2 Pritisnite tipku Tuš.

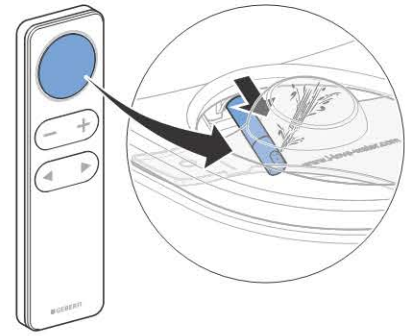

- ✓ Izlazi ručica tuša i tuš se aktivira.

3 Pritiskom na tipke <->/<+> smanjite ili povećajte jačinu mlaza tuša.

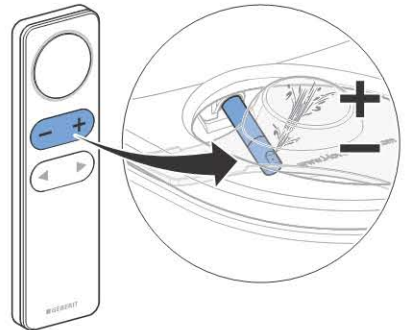

4 Poziciju ručice tuša možete mijenjati pomoću tipki sa strelicama.

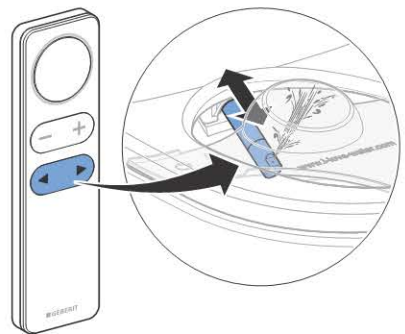

- 5** Pulsirajući mlaz pokreće se ili zaustavlja istovremenim pritiskanjem tipki sa strelicama.

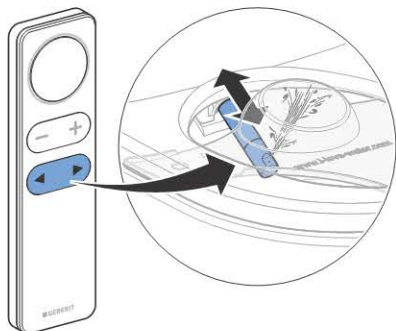

- 6** Pritisnite tipku Tuš.

Rezultat

- ✓ Tuš se zaustavlja.
- ✓ Sve funkcije daljinskog upravljača su provjerene.

Puštanje u pogon

Puštanje u pogon tuš WC-a Geberit AquaClean Sela

Preduvjet

- Provjera rada bočnog opslužnog polja uspješno je provedena.
- Provjera rada daljinskog upravljača uspješno je provedena.

- 1** Skinite zaštitu od prskanja.



- 2** Očistite tuš WC Geberit AquaClean Sela.

- 3** Zatvorite WC sjedalo i poklopac WC-a.

Rezultat

- ✓ Geberit AquaClean Sela je spreman za rad.

Predaja tuš WC-a Geberit AquaClean Sela kupcu

Preduvjet

- Tuš WC Geberit AquaClean Sela je spreman za rad.

-
- 1** Uputite kupca u upotrebu i čišćenje u skladu s uputama za korištenje.
-
- 2** Predajte kupcu dokumente namijenjene krajnjem korisniku.
-
- 3** Zajedno s kupcem ispunite jamstveni list, nalijepite naljepnicu sa serijskim brojem i pošaljite tvrtki Geberit.
-
- 4** Na zadnju stranicu uputa za korištenje nalijepite dodatnu naljepnicu sa serijskim brojem za kasniju upotrebu.

Provera nakon montaže

Uključivanje Geberit AquaClean Sela

Preduslov

- Geberit AquaClean Sela je montiran i priključen.

1 Otvoriti kugla ventil.

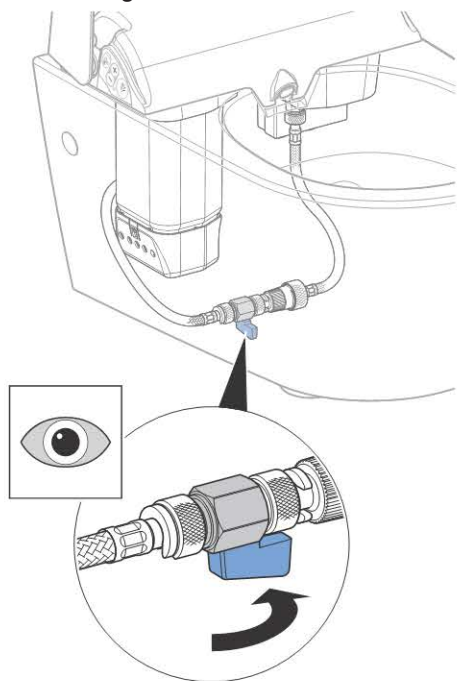

2 Postaviti zaštitu od prskanja.



3 Utaknuti mrežni utikač.

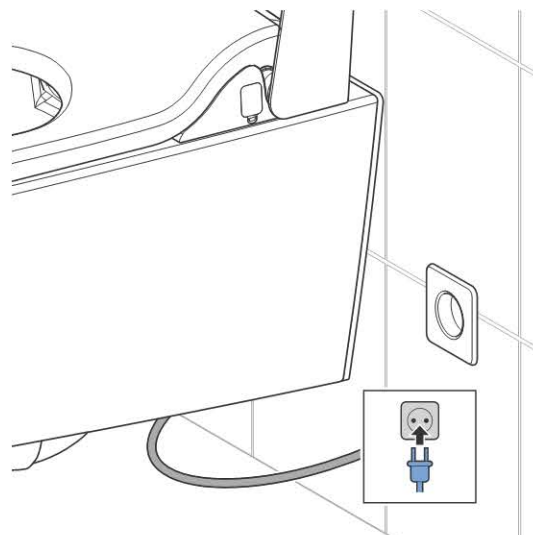

4 Otvoriti poklopac.

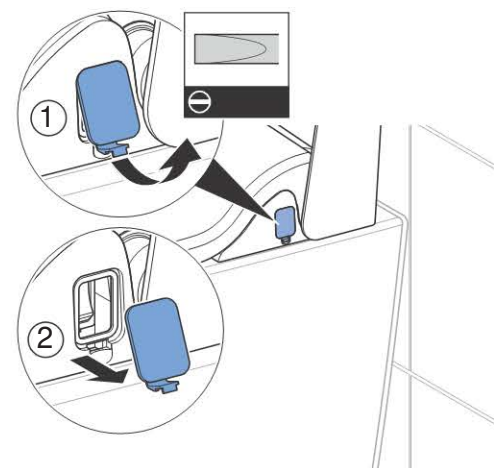

5 Aktivirati glavni prekidač.

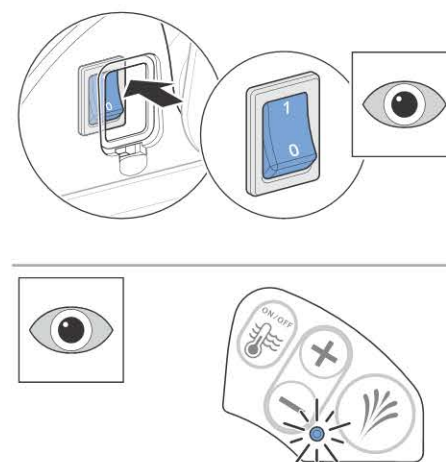

Rezultat

- ✓ Uređaj se pokreće, a LED na kontrolnoj tabli treperi plavo. Nakon toga, LED svetli u trajanju od 10 minuta nakon poslednje registracije korisnika.

Provera funkcija

Preduslov

- Geberit AquaClean Sela je uključen.

1 Proveriti status bojlera: LED na kontrolnoj tabli svetli plavo, bojler je podešen (fabrička podešavanja) na detekciju korisnika (ekonomičan režim rada).

i Prskalica se automatski ispira pre i posle svakog tuširanja.

2 Aktivirati taster Tuš na kontrolnoj tabli.

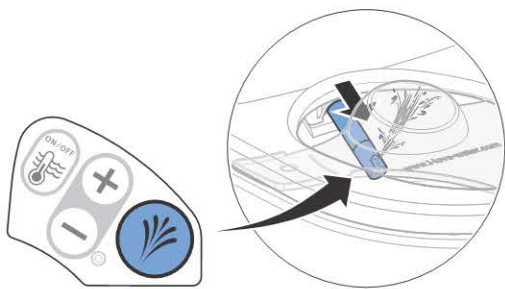

- ✓ Ručica za tuširanje se izvlači i tuš počinje sa radom.

3 Jačinu mlaza smanjiti ili povećati aktiviranjem tastera <->/<+>.

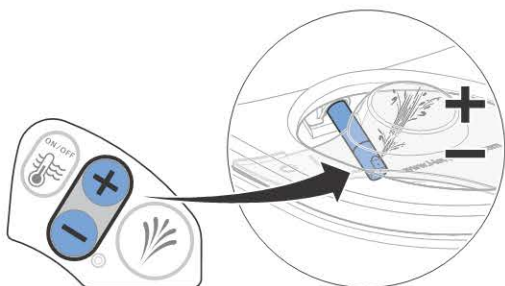

4 Sačekati 3 minuta, ponovo pritisnuti taster Tuš i proveriti da li je voda tuša jednaka temperaturi tela.

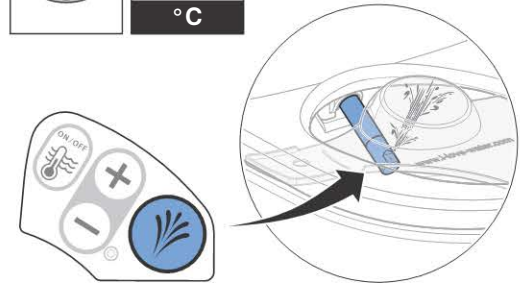
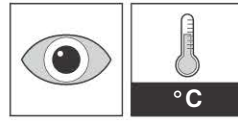

- ✓ Sve funkcije kontrolne table su proverene.

i Ako temperatura u skladištu ili prilikom transporta pređe 45 °C, uključuje se zaštitni ograničavač temperature.

5 Kada je voda hladna vratiti zaštitni ograničavač temperature u početni položaj.

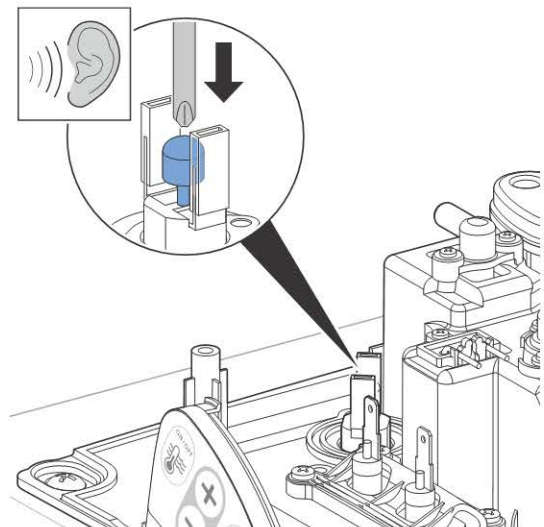

Provera daljinskog upravljača

- i** Da bi daljinski upravljač prilikom puštanja u rad prepoznao Geberit AquaClean Sela, rastojanje između daljinskog upravljača i prijemnika ne sme da bude veće od jednog metra.



Preduslov

- Test rada bočne kontrolne table je uspešno izvršen.

1 Umetnuti bateriju.

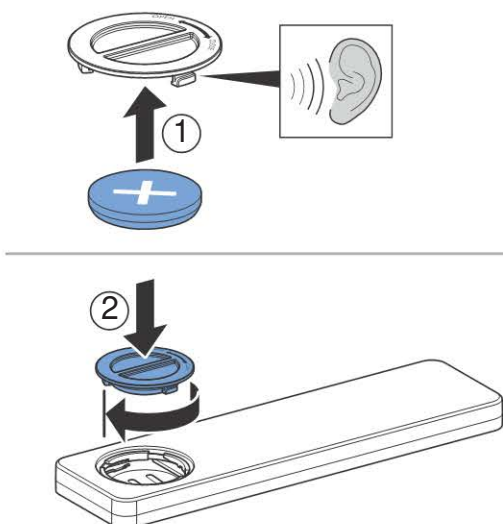

- i** Taster <+> pritisnuti istovremeno na kontrolnoj tabli i daljinskom upravljaču, sve dok taster <Tuš> na daljinskom upravljaču ne zasvetli na dve sekunde. Daljinski upravljač tako upravlja isključivo dodeljenim tuš WC-om.

2 Pritisnuti taster Tuš.

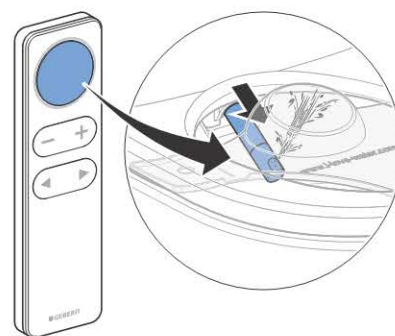

- ✓ Ručica za tuširanje se izvlači i tuš počinje sa radom.

3 Jačinu mlaza smanjiti ili povećati aktiviranjem tastera <->/<+>.

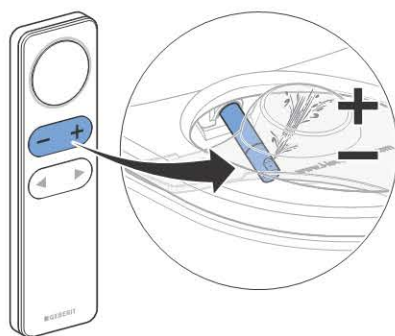

4 Položaj ručice tuša promeniti aktiviranjem tastera sa strelicama.

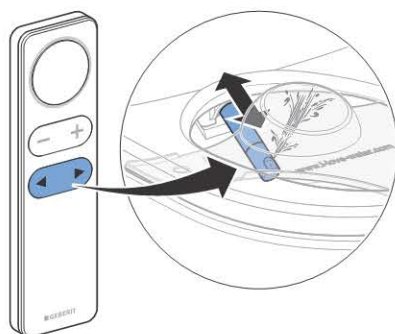

- 5** Osciljući mlaz pokrenuti ili zaustaviti istovremenim aktiviranjem tastera sa strelicama.

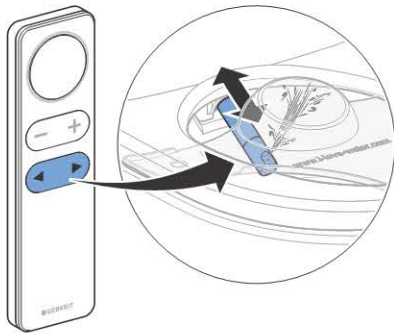

- 6** Pritisnuti taster Tuš.

Rezultat

- ✓ Tuš se zaustavlja.
- ✓ Sve funkcije daljinskog upravljača su proverene.

Puštanje u rad

Puštanje Geberit AquaClean Sela u rad

Preduslov

- Test rada bočne kontrolne table je uspešno izvršen.
- Test rada daljinskog upravljača je uspešno izvršen.

- 1** Skinuti zaštitu od prskanja.

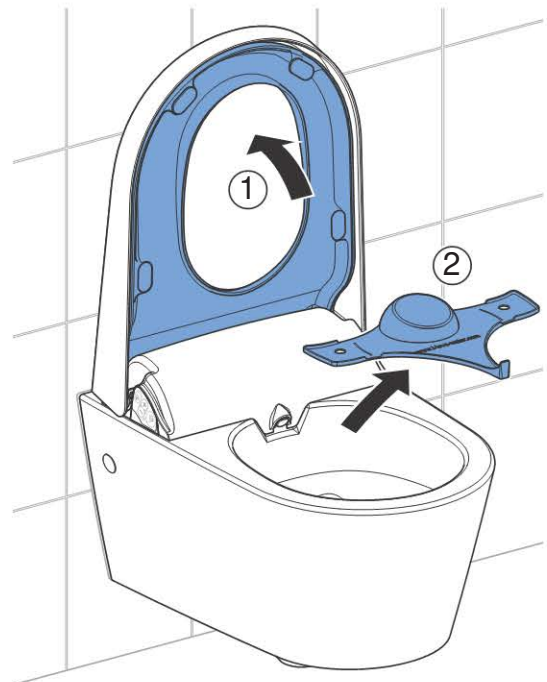

- 2** Očistiti Geberit AquaClean Sela.

- 3** Zatvoriti WC sedište i poklopac WC-a.

Rezultat

- ✓ Geberit AquaClean Sela je spreman za upotrebu.

Predaja uređaja Geberit AquaClean Sela kupcu

Preduslov

- Geberit AquaClean Sela je spreman za upotrebu.

-
- 1** Kupcu dati instrukcije o rukovanju i čišćenju u skladu sa uputstvom za rukovanje.
-
- 2** Kupcu predati dokumentaciju za krajnjeg korisnika.
-
- 3** Zajedno sa kupcem ispuniti garantni list, zalepite nalepnicu sa serijskim brojem i poslati ga kompaniji Geberit.
-
- 4** Drugu nalepnicu sa serijskim brojem za kasniju upotrebu zalepiti na zadnju stranu uputstva za rukovanje.

Метод за изпитване след монтажа

Включване на Geberit AquaClean Sela

Условие

- Уредът Geberit AquaClean Sela е монтиран и свързан.

1 Отворете сферичния кран.

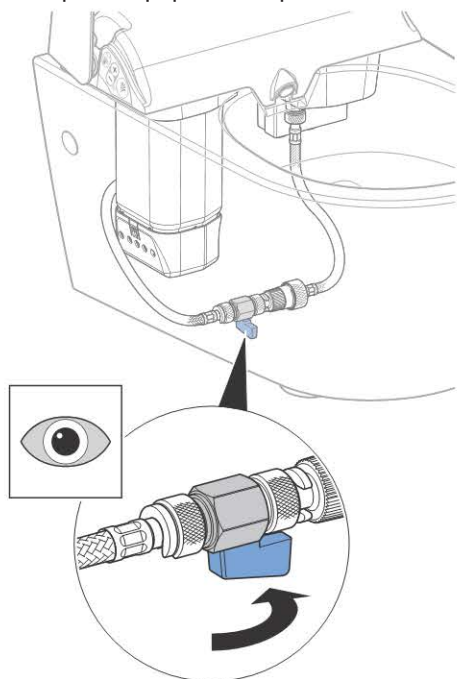

2 Поставете предпазната престилка.

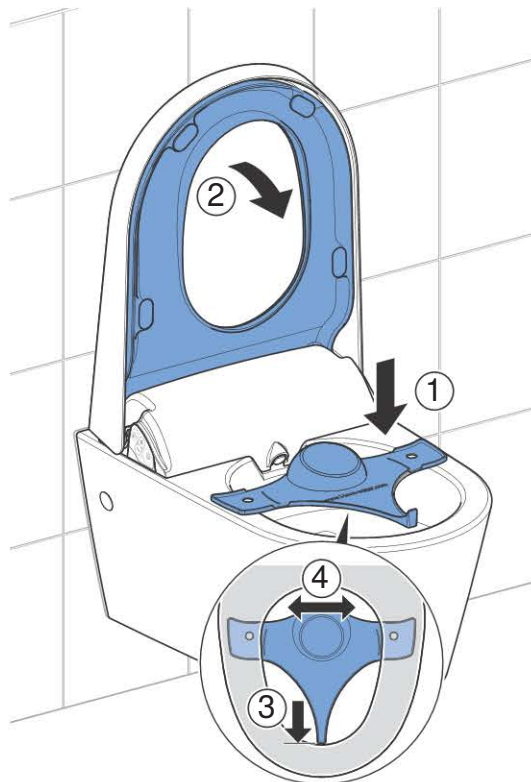

3 Пъхнете щепсела.

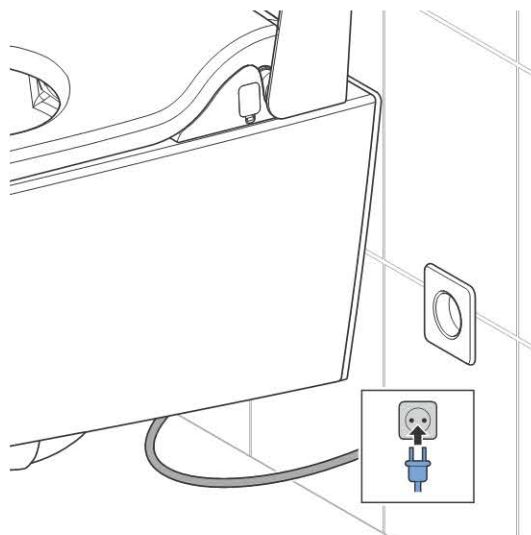

4 Отворете капака.

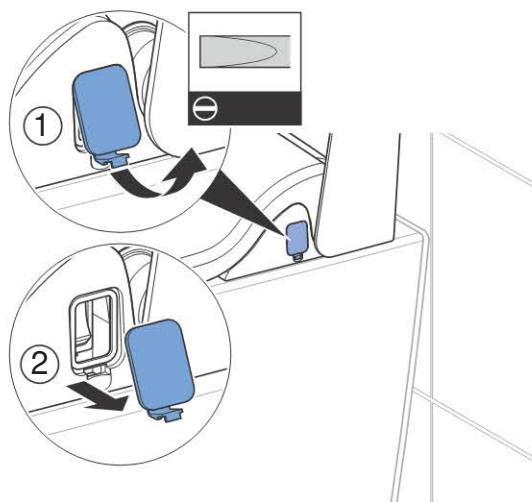

5 Задействайте мрежовия прекъсвач.

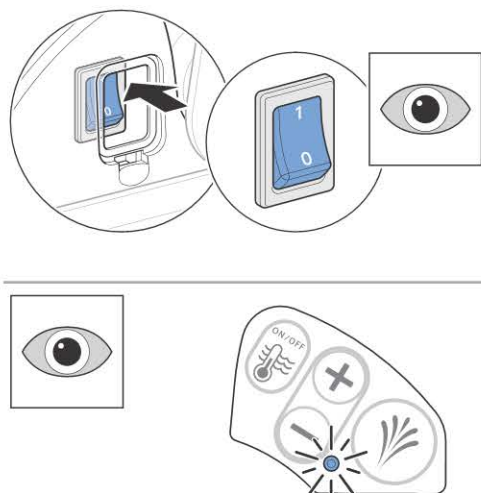

Резултат

✓ Уредът се инициализира, светодиодът върху контролния панел мига в синьо. След това светодиодът свети 10 минути след последното разпознаване на потребител.

Проверка на функциите

Условие

– Уредът Geberit AquaClean Sela е включен.

1 Проверете статуса на бойлера: Светодиодът на контролния панел свети в синьо, бойлерът е настроен за разпознаване на потребител (икономичен режим) (фабрична настройка).

i Дюзата на душа се почиства автоматично преди и след всяко ползване на душа.

2 Натиснете бутон Душ на контролния панел.

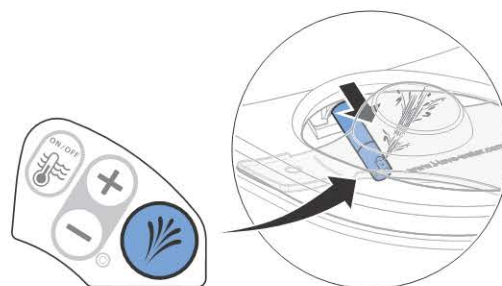

✓ Душ рамото се изтегля и душът се пуска в действие.

3 Намалявайте или увеличавайте интензивността на впръскване на душа с натискане на бутоните <->/<+>.

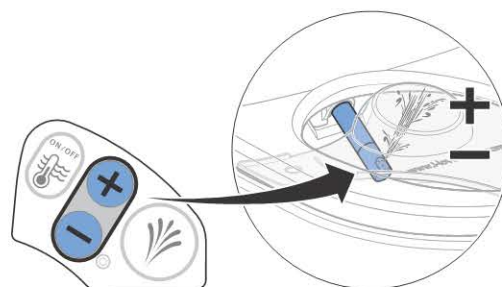

- 4** Изчакайте 3 минути, отново натиснете бутона Душ и проверете дали водата в душа е с температура на тялото.

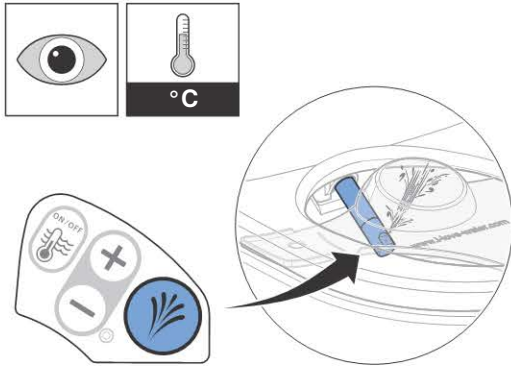

- ✓ Всички функции на контролния панел са проверени.

- i** Ако температурата при съхраняване или при транспорт се повиши над 45 °С, се задейства предпазният температурен ограничител.

- 5** Нулирайте предпазния температурен ограничител при студена вода.

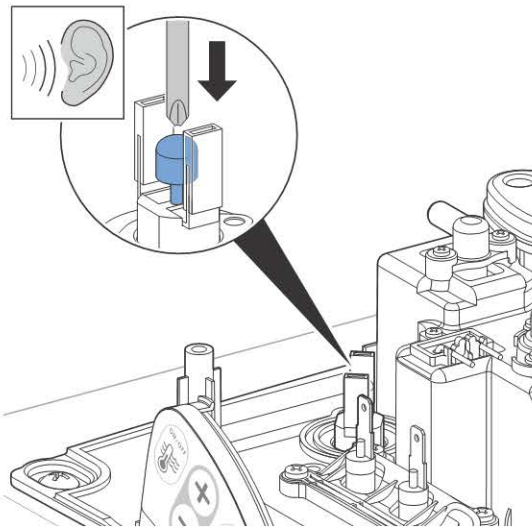

Проверка на устройството за дистанционно управление

- i** За да може дистанционното управление да разпознае Geberit AquaClean Sela при пускането в употреба, разстоянието между дистанционното управление и приемателя трябва бъде по-малко от един метър.



Условие

- Функционалният тест на страничния контролен панел е извършен успешно.

- 1** Поставете батерията.

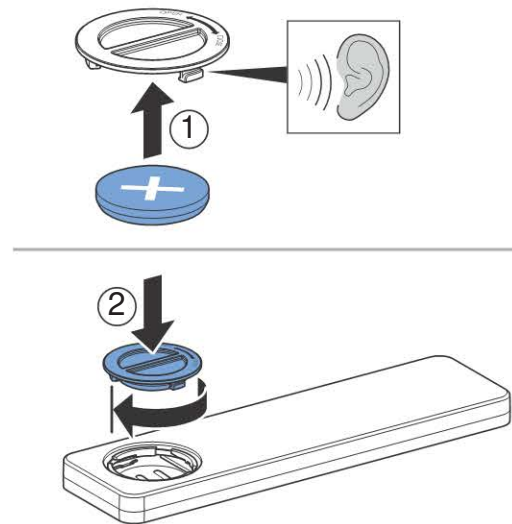

- i** Натиснете едновременно бутона <+> на контролния панел и на дистанционното управление, докато бутонът <Душ> на дистанционното управление светне за две секунди. Тогава дистанционното управление управлява единствено присвоената душ тоалетна.

2 Натиснете бутона Душ.

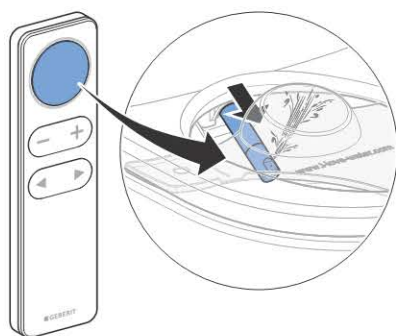

- ✓ Душ рамото се изтегля и душът се пуска в действие.

3 Намалявайте или увеличавайте интензивността на впръскване на душа с натискане на бутоните <->/<+>.

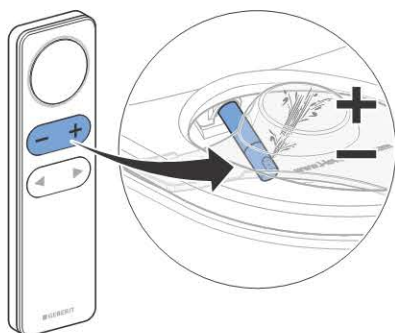

4 Променяйте позицията на душ рамото посредством натискане на бутоните със стрелки.

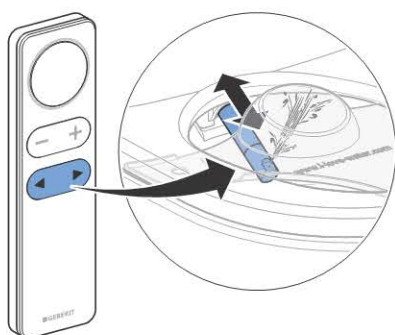

5 Пускайте в действие или спирайте пулсиращия душ посредством едновременно натискане на бутоните със стрелки.

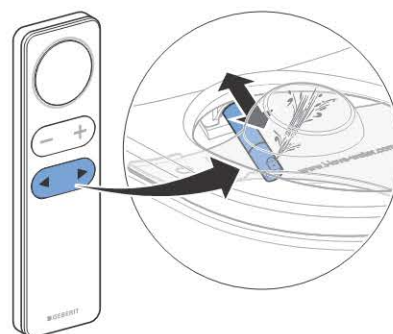

6 Натиснете бутона Душ.

Резултат

- ✓ Душът спира.
- ✓ Всички функции на дистанционното управление са проверени.

Въвеждане в експлоатация

Привеждане на Geberit AquaClean Sela в действие

Условие

- Функционалният тест на страничния контролен панел е извършен успешно.
- Функционалният тест на устройството за дистанционно управление е извършен успешно.

- 1 Свалете предпазната престилка.



- 2 Почистете Geberit AquaClean Sela.

- 3 Затворете тоалетното седало и капака на тоалетната.

Резултат

- ✓ Geberit AquaClean Sela е готов за експлоатация.

Предаване на Geberit AquaClean Sela на клиента

Условие

- Уредът Geberit AquaClean Sela е готов за експлоатация.

- 1 Инструктирайте клиента относно функционирането и почистването съгласно ръководството за експлоатация.
- 2 Предайте на клиента техническата документация за краен клиент.
- 3 Попълнете с клиента гаранционната карта, залепете лепенката със сериен номер и я изпратете на фирма Geberit.
- 4 Залепете втора лепенка със сериен номер за по-късна употреба на последната страница на ръководството за експлоатация.

Procedeu de verificare efectuat după instalare

Pornirea Geberit AquaClean Sela

Premisă

- Geberit AquaClean Sela este montat și racordat.

1 Deschideți robinetul sferic.

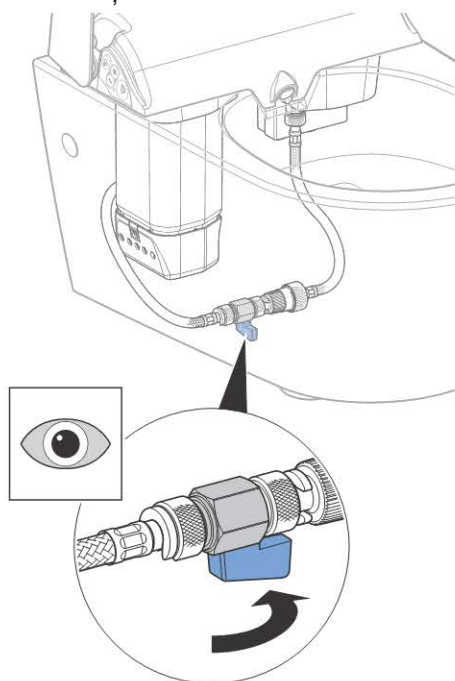

2 Așezați protecția împotriva stropirii.



3 Introduceți ștecherul în priză.

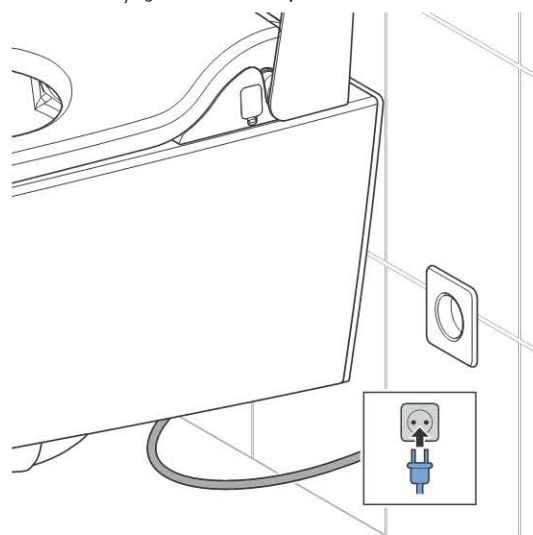

4 Deschideți capacul.

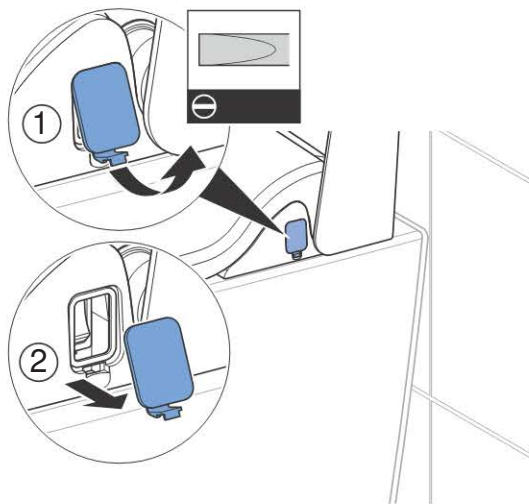

5 Acționați întrerupătorul principal.

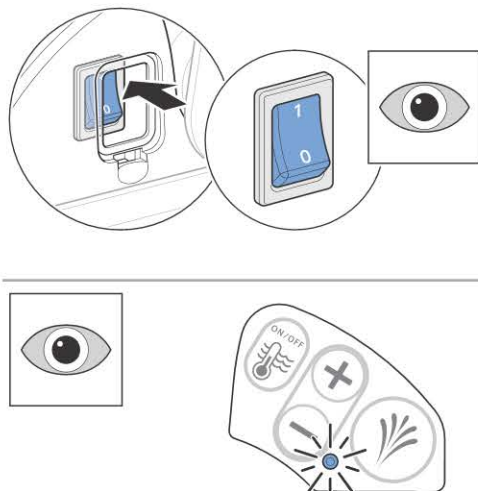

Rezultat

- ✓ Aparatul se inițializează, iar LED-ul de pe tabloul de comandă luminează intermitent albastru. Apoi, LED-ul luminează 10 minute după ultima detectare a utilizatorului.

Verificarea funcțiilor

Premisă

- Geberit AquaClean Selaeste pornit.

- 1 Verificați starea rezervorului de acumulare apă caldă: LED-ul de pe tabloul de comandă luminează albastru, rezervorul de acumulare apă caldă este setat pe detecția utilizatorului (mod economic) (setare din fabrică).

- i** Duza de duș se curăță automat înainte și după fiecare operație de spălare.

- 2 Acționați tasta Duș pe tabloul de comandă.

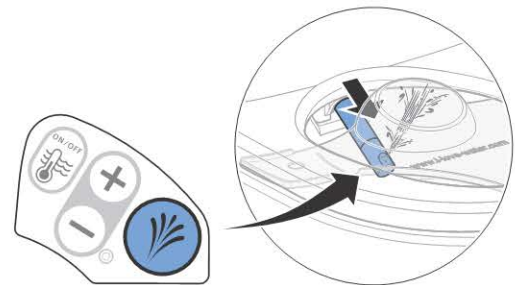

- ✓ Se declanșează brațul dușului și pornește dușul.

- 3 Amplificați sau reduceți intensitatea jetului de apă prin acționarea tastelor <->/ <+>.

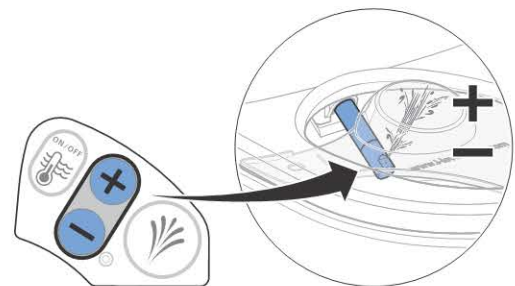

- 4** Așteptați 3 minute, acționați din nou tasta Duș și verificați dacă apa dușului are temperatura corpului.

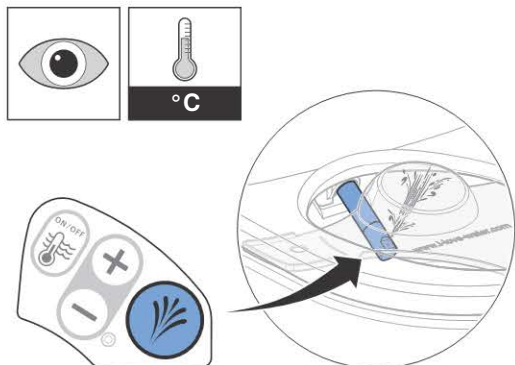

- ✓ Toate funcțiile tabloului de comandă sunt verificate.

- i** În cazul în care temperatura depășește 45 °C la stocare sau în timpul transportului, se declanșează limitatorul de protecție a temperaturii.

- 5** Dacă apa este rece repuneți limitatorul de protecție a temperaturii la zero.

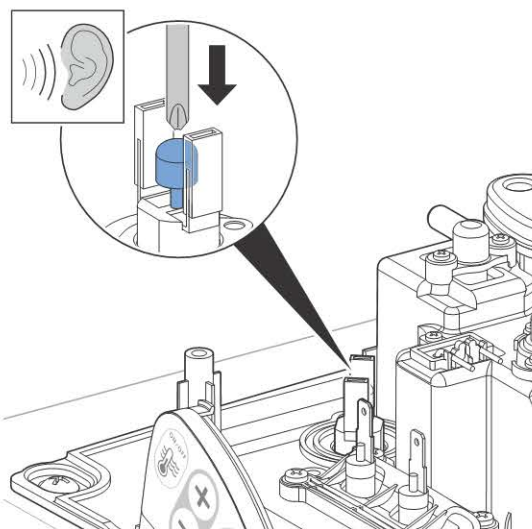

Verificarea telecomenzii

- i** Pentru ca telecomanda să recunoască Geberit AquaClean Sela la darea în exploatare, distanța dintre telecomandă și receptor trebuie să fie mai mică de un metru.



Premisă

- Testul de funcționare a tabloului de comandă lateral a fost efectuat cu succes.

- 1** Instalați bateria.

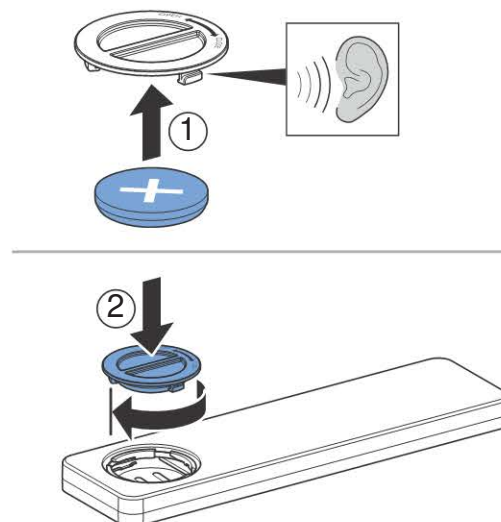

- i** Apăsați simultan tasta <+> pe tabloul de comandă și pe telecomandă, până când tasta <Duș> de pe telecomandă se aprinde pentru două secunde. Astfel, telecomanda va controla exclusiv vasul WC cu funcția de bideu inclusă la care aceasta a fost conectată.

2 Acționați tasta Duș.

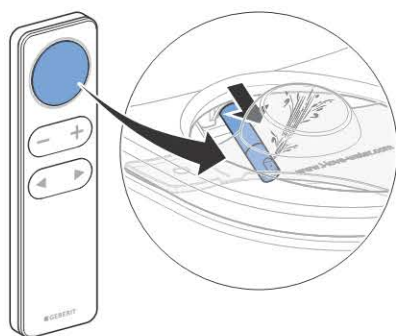

- ✓ Se declanșează brațul dușului și pornește dușul.

3 Amplificați sau reduceți intensitatea jetului de apă prin acționarea tastelor <->/ <+>.

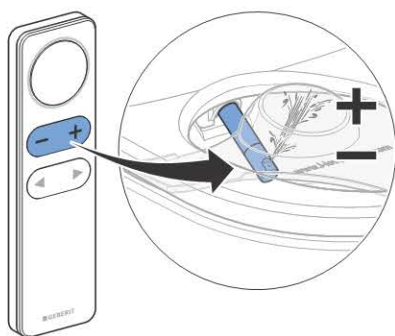

4 Modificați poziția brațului dușului prin acționarea tastelor cu săgeți.

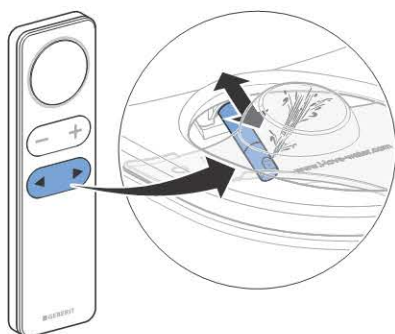

5 Porniți sau opriți oscilarea jetului de apă în plan orizontal prin acționarea simultană a tastelor cu săgeți.

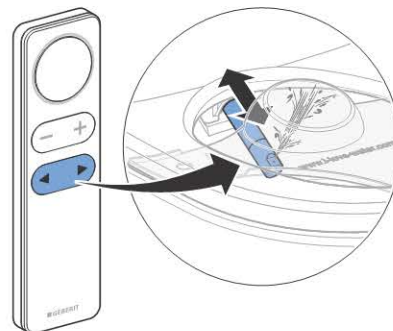

6 Acționați tasta Duș.

Rezultat

- ✓ Dușul se oprește.
- ✓ Toate funcțiile telecomenzii sunt verificate.

Darea în exploatare

Darea în exploatare a Geberit AquaClean Sela

Premisă

- Testul de funcționare a tabloului de comandă lateral a fost efectuat cu succes.
- Testul de funcționare a telecomenzii a fost efectuat cu succes.

1 Îndepărtați protecția împotriva stropirii.



2 Curățați Geberit AquaClean Sela.

3 Închideți colacul WC-ului și capacul WC-ului.

Rezultat

- ✓ Geberit AquaClean Sela este gata pentru o nouă utilizare.

Predarea Geberit AquaClean Sela la client

Premisă

- Geberit AquaClean Sela este gata pentru o nouă utilizare.

1 Instruiți clientul cu privire la utilizare și curățare, conform instrucțiunilor de utilizare.

2 Documentația pentru clientul final a fost predată clientului.

3 Completați împreună cu clientul cardul de garanție, lipiți pe el eticheta cu numărul de serie și trimiteți-l la Geberit .

4 Lipiți cu adeziv cea de-a doua etichetă cu numărul de serie pe ultima pagină a instrucțiunilor de utilizare pentru o folosire ulterioară.

Montajdan sonraki kontrol işlemi

Geberit AquaClean Sela'nın açılması

Koşul

- Geberit AquaClean Sela monte edilmiş ve bağlanmıştır.

1 Küresel vanayı açınız.

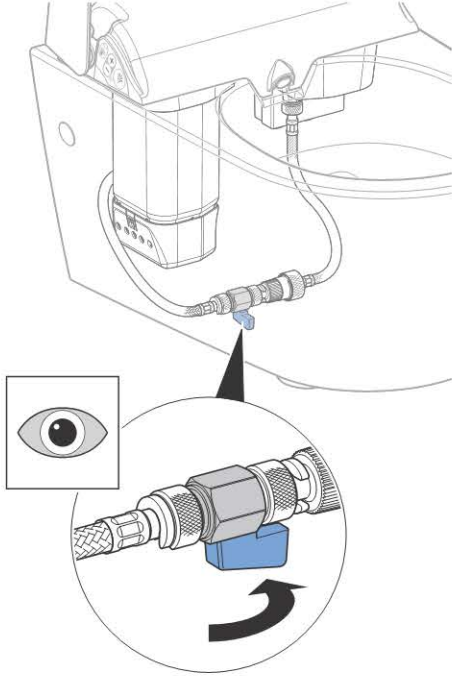

2 Sıçramaya karşı koruyucuyu yerleştiriniz.

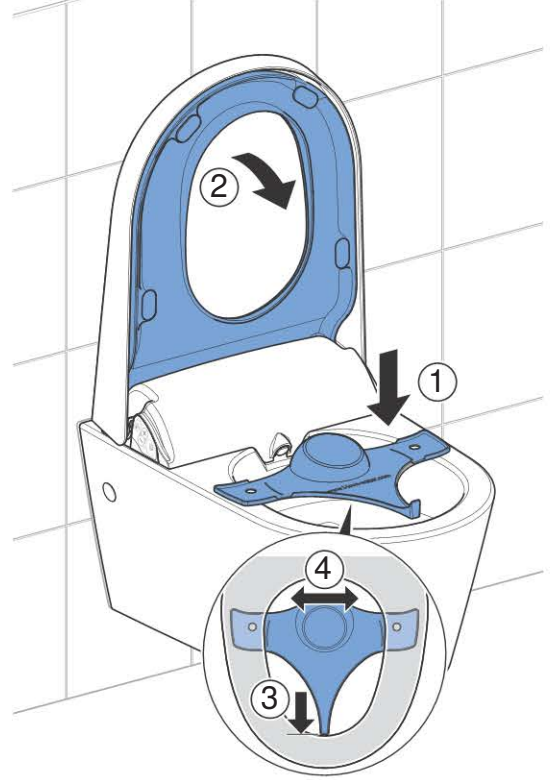

3 Elektrik fişini takınız.

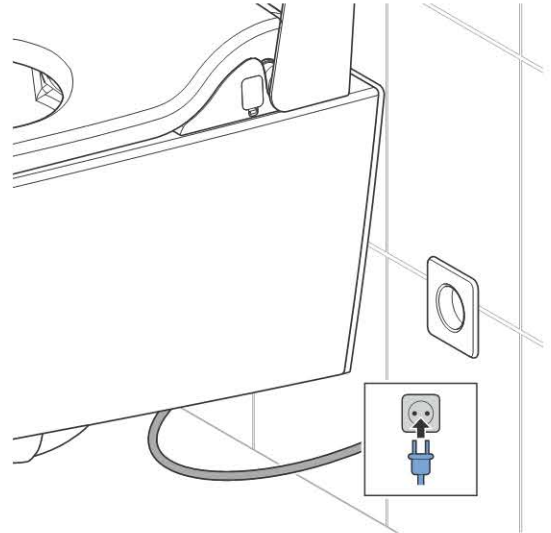

4 Kapağı açınız.

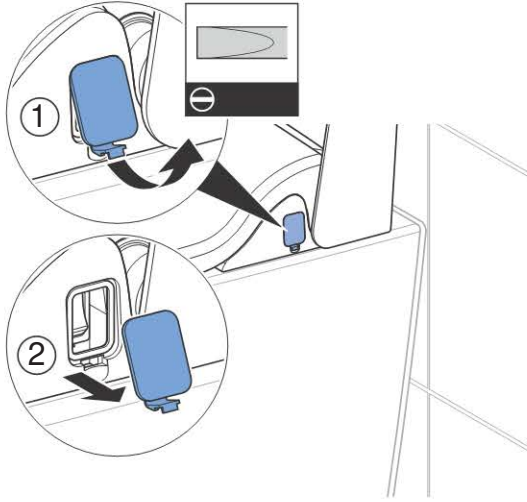

5 Elektrik şalterine basınız.

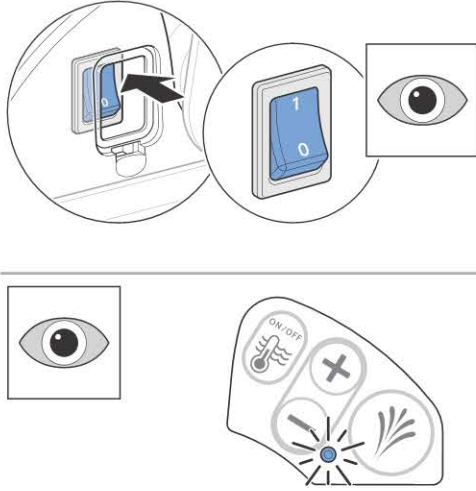

Sonuç

- ✓ Alet başlatılır ve kumanda alanındaki LED mavi yanıp söner. Ardından LED son kullanıcı algılamadan sonra 10 dakika yanar.

Fonksiyonların kontrol edilmesi

Koşul

- Geberit AquaClean Sela açıktır.

- 1 Boyler durumunu kontrol ediniz: Kumanda alanındaki LED mavi yanar, boyler kullanıcı algılama (enerji tasarruf modu) üzerine ayarlanmıştır (fabrika ayarı).

- 1 **i** Taharet musluğu her sprej işleminden önce ve sonra otomatik temizlenir.

- 2 Kumanda alanında Taharet musluğu tuşuna basınız.

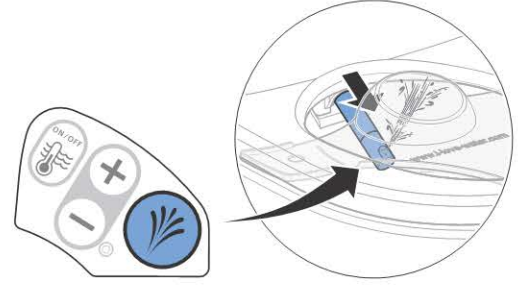

- ✓ Taharet mekanizması dışarı çıkar ve taharet musluğu çalışır.

- 3 Duş spreji ayarını <->/<+> tuşlarına basarak arttırınız veya azaltınız.

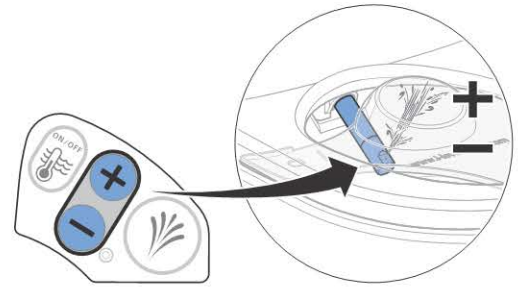

- 4** 3 dakika bekleyiniz, Taharet musluğu tuşuna tekrar basınız ve taharet suyunun vücut sıcaklığında olup olmadığını kontrol ediniz.

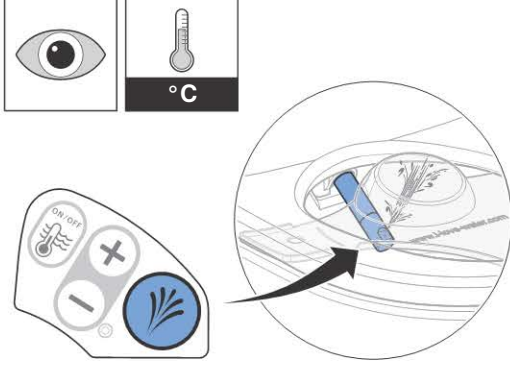

- ✓ Kumanda alanının tüm fonksiyonları kontrol edilmiştir.

- i** Depolama veya nakliye sıcaklığı 45 °C sıcaklığın üzerine çıktığında koruyucu sıcaklık sınırlayıcısı devreye girer.

- 5** Soğuk suda sıcaklık sınırlayıcısını sıfırlayınız.

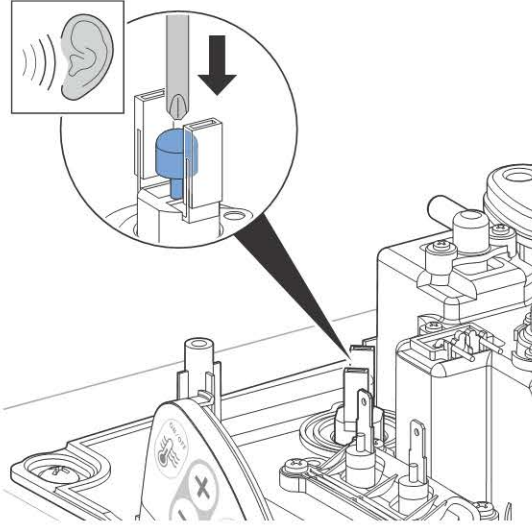

Uzaktan kumandanın kontrolü

- i** Geberit AquaClean Sela ürününün işletmeye alma sırasında uzaktan kumanda tarafından algılanabilmesi için uzaktan kumandanı alıcıya bir metreden az mesafede durması gerekir.



Koşul

- Yan kumanda alanının fonksiyon testi başarıyla yapılmıştır.

- 1** Pilleri takınız.

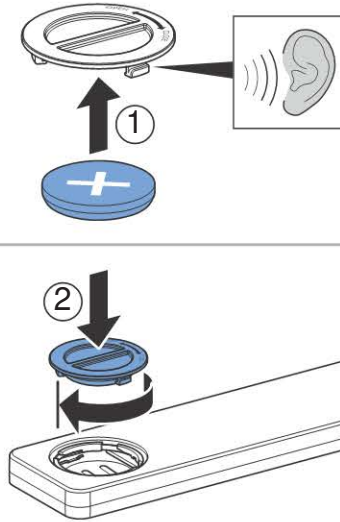

- i** Kumanda alanı ve uzaktan kumandadaki <+> tuşuna, uzaktan kumandadaki <Taharet musluğu> tuşu iki saniye yanana kadar aynı anda basınız. Uzaktan kumanda artık sadece atanmış otomatik taharet sistemine kumanda eder.

2 Taharet musluğu tuşuna basınız.

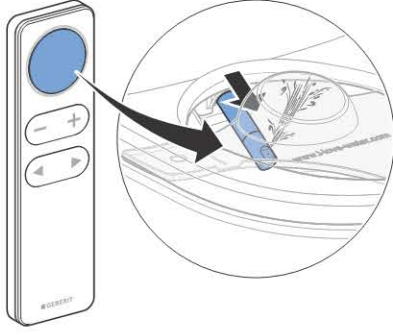

- ✓ Taharet mekanizması dışarı çıkar ve taharet musluğu çalışır.

3 Duş spreyi ayarını <->/<+> tuşlarına basarak arttırınız veya azaltınız.

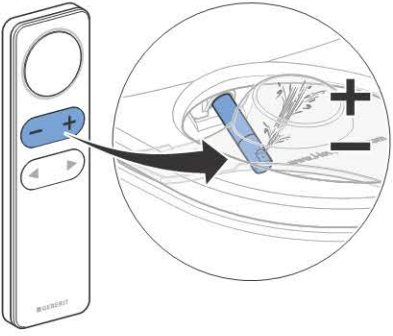

4 Ok tuşlarına basarak taharet mekanizması pozisyonunu deęiřtirez.

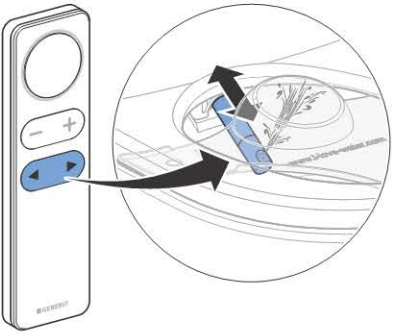

5 Ok tuřlarına aynı anda basarak dalgalı duřu çalıştırınız veya durdurunuz.

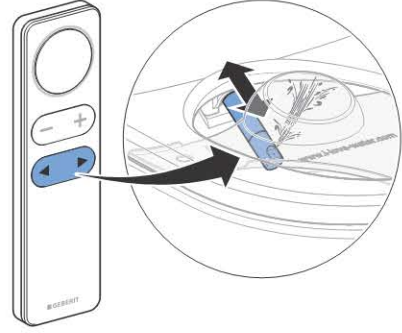

6 Taharet musluğu tuşuna basınız.

Sonuç

- ✓ Taharet musluğu durur.
- ✓ Uzaktan kumandanın tüm fonksiyonları kontrol edilmiştir.

İşletmeye alma

Geberit AquaClean Sela'nın işleme alınması

Koşul

- Yan kumanda alanının fonksiyon testi başarıyla yapılmıştır.
- Uzaktan kumandanın fonksiyon testi başarıyla uygulandı.

1 Sıçramaya karşı koruyucuyu çıkarınız.



2 Geberit AquaClean Sela'yı temizleyiniz.

3 Klozet oturağını ve klozet kapağını kapatınız.

Sonuç

- ✓ Geberit AquaClean Sela çalışmaya hazırdır.

Geberit AquaClean Sela'nın müşteriye teslim edilmesi

Koşul

- Geberit AquaClean Sela çalışmaya hazırdır.

1 Müşteriye, kullanım kılavuzuna göre kullanım ve temizlik hakkında bilgi veriniz.

2 Nihai müşteri belgelerini müşteriye teslim ediniz.

3 Müşteriyle birlikte garanti kartını doldurunuz, seri numarası etiketini yapıştırınız ve Geberit'e gönderiniz.

4 İkinci bir seri numarası etiketini daha sonra kullanılmak üzere, örn. kullanım kılavuzunun son sayfasına yapıştırınız.

Процесс проверки после монтажа

Включение Geberit AquaClean Sela

Необходимое условие

- Прибор Geberit AquaClean Sela смонтирован и подключен.

1 Открыть шаровый кран.

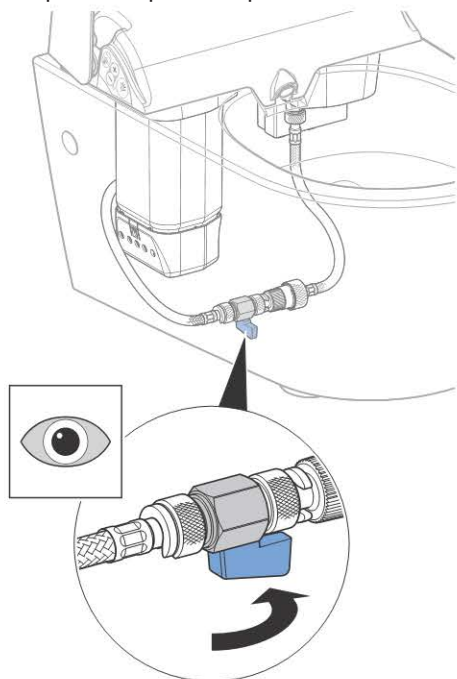

2 Установить защитный прозрачный щиток для тестирования и настройки.



3 Вставить штепсельную вилку в розетку.

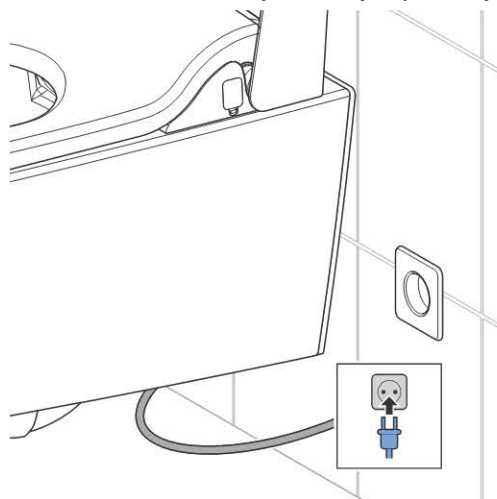

4 Открыть облицовку.

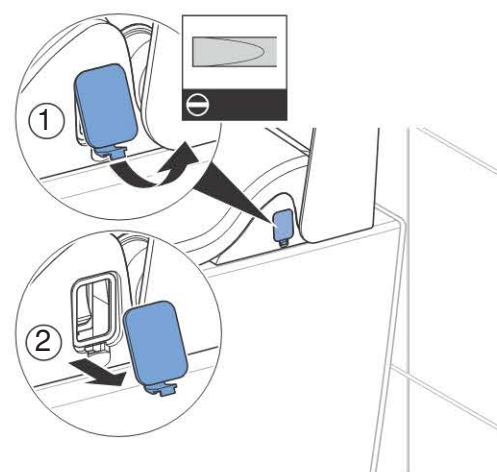

5 Задействовать сетевой выключатель.

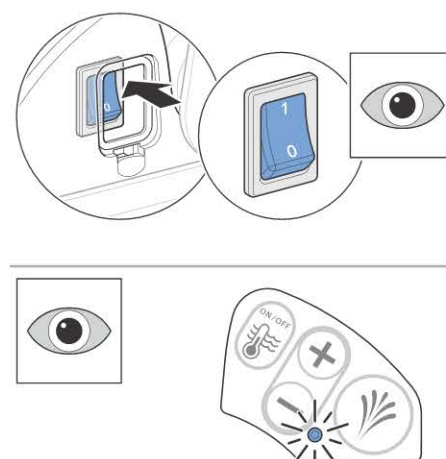

Результат

- ✓ Прибор выполняет инициализацию, и светодиод на панели управления мигает синим цветом. После этого светодиод горит в течение 10 минут с момента последнего распознавания пользователя.

Проверка функционирования

Необходимое условие

- Прибор Geberit AquaClean Sela включен.

1 Проверить статус бойлера: светодиод на панели управления должен гореть синим цветом, бойлер должен быть установлен на распознавание пользователя (режим экономии энергии) (заводская установка).

i Очистка форсунки штуцера для омывания происходит автоматически до и после каждого омывания.

2 Нажать кнопку Омывающая струя на панели управления.

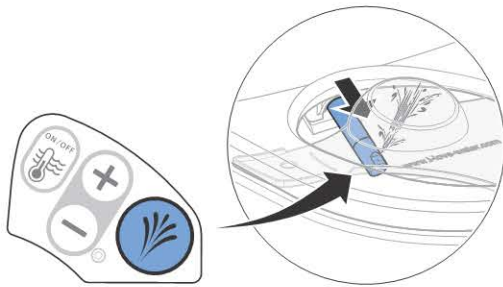

- ✓ Выдвигается штуцер для омывания, и запускается процесс омывания.

3 Уменьшить или увеличить напор омывающей струи нажатием кнопок <->/<+>.

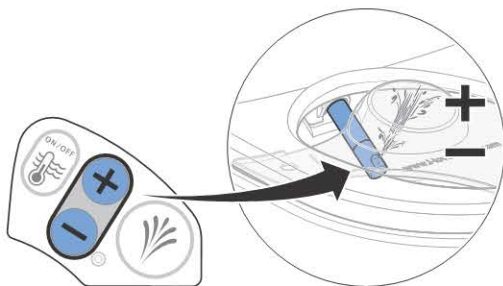

4 Подождать 3 минуты, повторно нажать кнопку Омывающая струя и проверить, соответствует ли температура воды для омывания температуре тела.

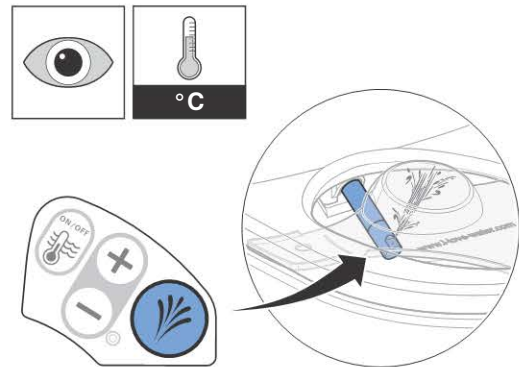

- ✓ Все функции панели управления проверены.

i При повышении температуры хранения или транспортировки выше 45 °C срабатывает защитный термостат.

5 При холодной воде выполнить сброс защитного термостата.

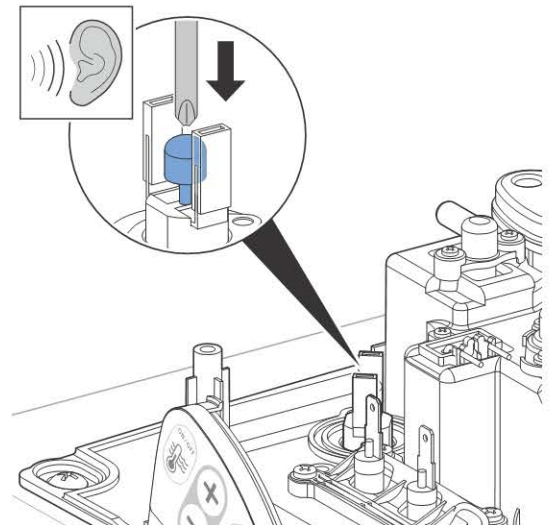

Проверка пульта дистанционного управления

- i** Чтобы пульт дистанционного управления распознал прибор Geberit AquaClean Sela при вводе в эксплуатацию, расстояние от пульта до приемника должно быть меньше одного метра.



Необходимое условие

- Боковая панель управления успешно прошла функциональный тест.

- 1** Вставить батарею.

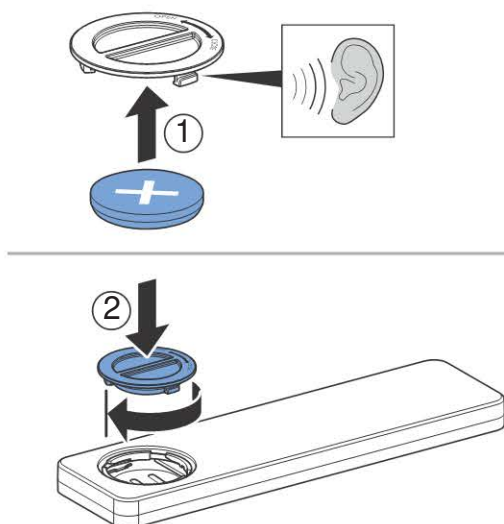

- i** Одновременно нажать кнопки <+> на панели управления и на пульте дистанционного управления и удерживать их нажатыми до тех пор, пока на пульте дистанционного управления на две секунды не загорится подсветка кнопки <Омывающая струя>. Теперь пульт дистанционного управления будет управлять только тем унитазом-биде, которому он присвоен.

- 2** Нажать кнопку Омывающая струя.

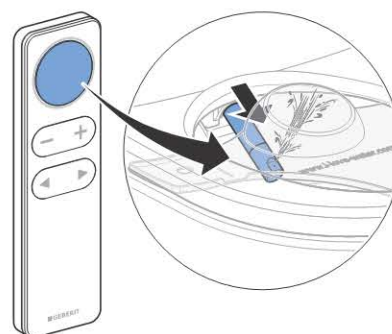

- ✓ Выдвигается штуцер для омывания, и запускается процесс омывания.

- 3** Уменьшить или увеличить напор омывающей струи нажатием кнопок <->/<+>.

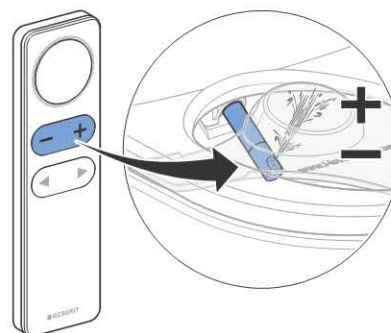

- 4** Изменить положение штуцера для омывания нажатием кнопок со стрелками.

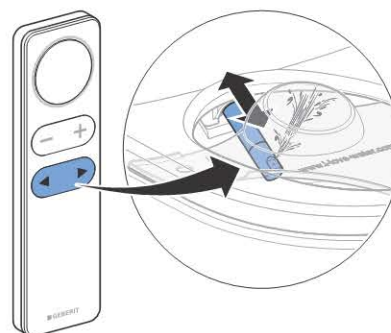

- 5** Запустить или остановить маятниковый режим движения штуцера одновременным нажатием кнопок со стрелками.

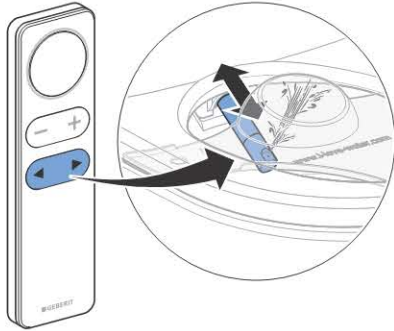

- 6** Нажать кнопку Омывающая струя.

Результат

- ✓ Процесс омывания останавливается.
- ✓ Все функции пульта дистанционного управления проверены.

Ввод в эксплуатацию

Ввод Geberit AquaClean Sela в эксплуатацию

Необходимое условие

- Боковая панель управления успешно прошла функциональный тест.
- Пульт дистанционного управления успешно прошел функциональный тест.

- 1** Снять защитный прозрачный щиток для тестирования и настройки.



- 2** Очистить прибор Geberit AquaClean Sela.

- 3** Опустить сиденье и крышку унитаза.

Результат

- ✓ Прибор Geberit AquaClean Sela готов к эксплуатации.

Передача Geberit AquaClean Sela клиенту

Необходимое условие

- Прибор Geberit AquaClean Sela готов к эксплуатации.

- 1** Проинструктировать клиента относительно обслуживания и очистки в соответствии с руководством по обслуживанию.
- 2** Передать клиенту документацию для конечного пользователя.
- 3** Вместе с клиентом заполнить гарантийный талон, вклеить наклейку с серийным номером и выслать его по адресу Geberit.
- 4** Вторую наклейку с серийным номером наклеить на последнюю страницу руководства по обслуживанию для дальнейшего использования.

安装完毕的检验方法

接通 Geberit AquaClean Sela

前提条件

- Geberit AquaClean Sela 已安装并连接。

1 打开球阀。

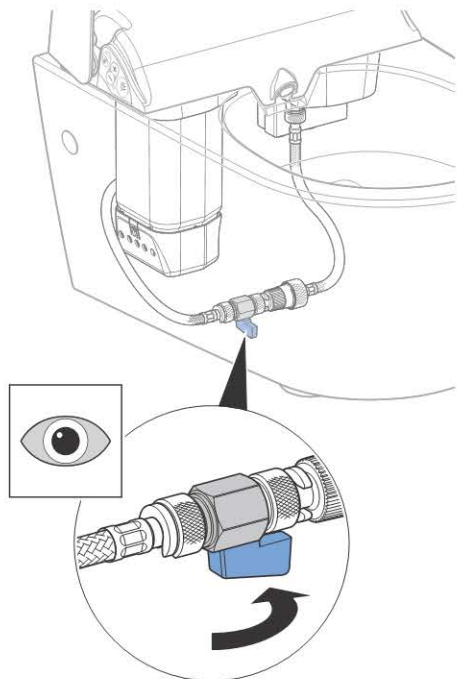

2 放上喷水保护罩。



3 插入电源插头。



4 打开盖板。

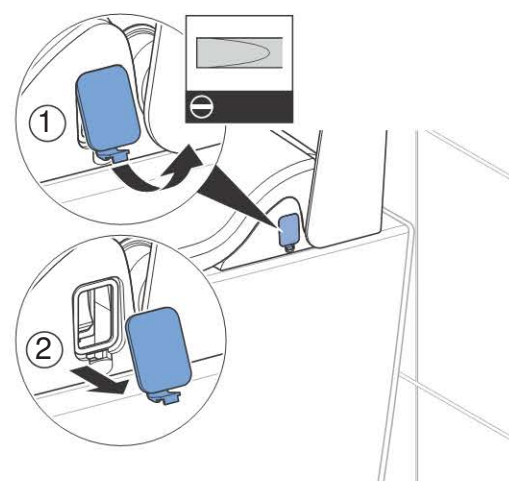

5 操作电源开关。

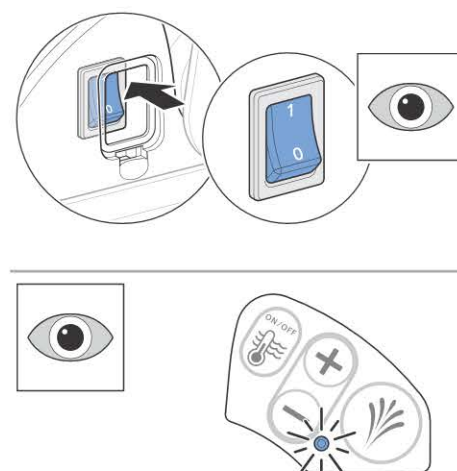

结果

- ✓ 设备初始化并且控制面板上的蓝色 LED 指示灯闪烁。然后 LED 指示灯在最后一次人体感应之后亮 10 分钟。

检查功能

前提条件

- Geberit AquaClean Sela 已接通。

1 检查热水箱状态：控制面板上的 LED 指示灯亮起蓝光，热水箱调至人体感应器（节电模式）（出厂设置）。

i 每次洗净过程前后自动清洗喷嘴。

2 操作控制面板上的 <洗净> 按钮。

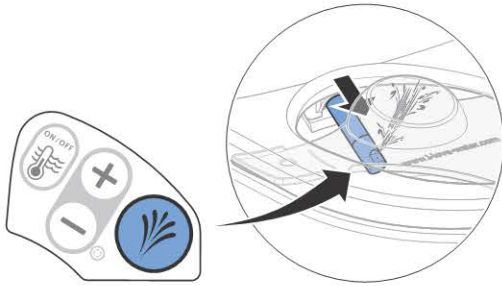

✓ 冲洗臂伸出，洗净启动。

3 操作 <->/<+> 按钮，减小或增加洗净水柱强度。

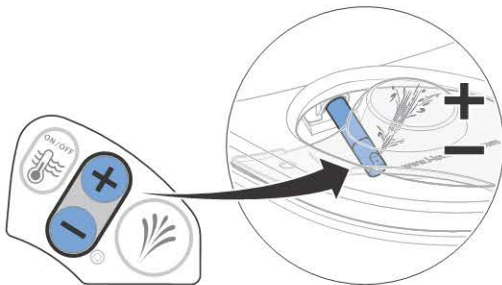

4 等 3 分钟，重新操作 <洗净> 按钮，并检查洗净用水是否达到体温。

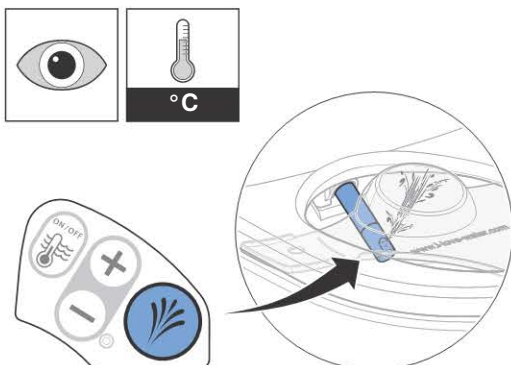

✓ 控制面板的所有功能均经过检验。

i 如果存放温度或运输温度升高到 45 °C 以上，则将触发温控开关。

5 使用冷水时重置温控开关。

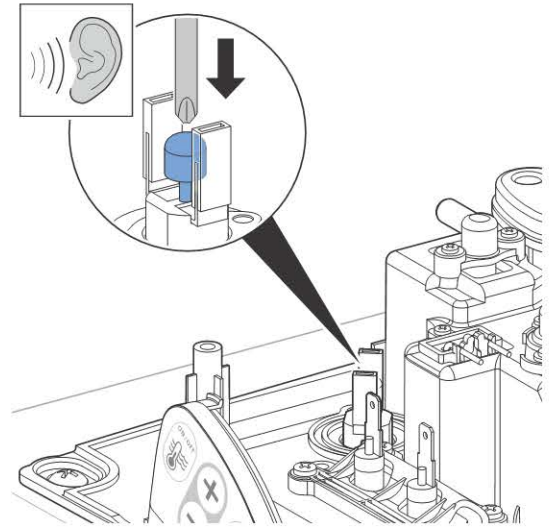

检查遥控器

- i** 为能让遥控器在试运转时识别 Geberit AquaClean Sela，遥控器与接收器的间隔距离必须小于 1 米。



前提条件

- 成功完成侧面控制面板的功能测试。

1 放入电池。

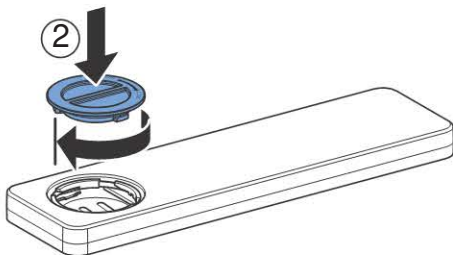
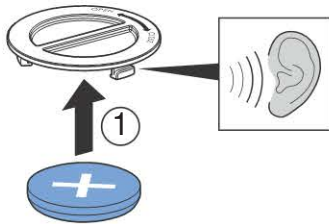

- i** 同时按下控制面板和遥控器上的 <+> 按钮，直至遥控器上的 <洗净> 按钮亮起 2 秒钟。然后遥控器仅控制分配的冲洗式坐便器。

2 操作 <洗净> 按钮。

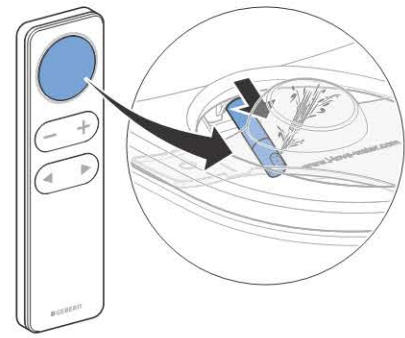

- ✓ 冲洗臂伸出，洗净过程开始。

3 操作 <->/<+> 按钮，减小或增加洗净水柱强度。

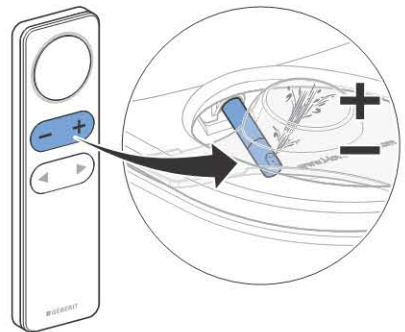

4 按下箭头键更改冲洗臂位置。

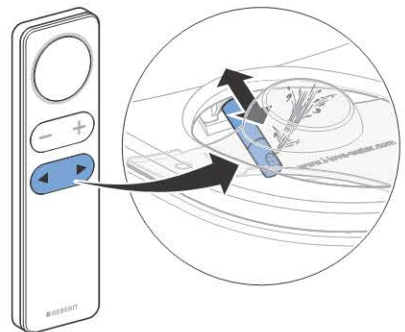

5 同时按下箭头键，启动或停止摆动喷淋。

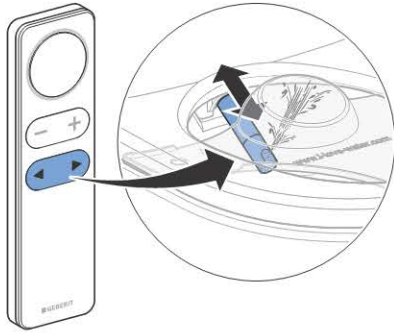

6 操作 <洗净> 按钮。

结果

- ✓ 洗净停止。
- ✓ 遥控器的所有功能均经过检验。

试运转

将 Geberit AquaClean Sela 投入使用

前提条件

- 成功完成侧面控制面板的功能测试。
- 成功完成遥控器功能测试。

1 取下喷水保护罩。



2 清洁 Geberit AquaClean Sela。

3 关闭便器座圈和坐便盖。

结果

- ✓ Geberit AquaClean Sela 已处于待机状态。

将 Geberit AquaClean Sela 交给客户

前提条件

- Geberit AquaClean Sela 已处于待机状态。

- 1** 按照操作指导手册指导客户进行操作和清洁。
- 2** 将最终客户资料交给客户。
- 3** 与客户一起填写保修卡，贴上序列号标签后，寄给 Geberit。
- 4** 第二张序列号标签供下次使用，可将它贴在操作指导手册的最后一页。



Geberit International AG
Schachenstrasse 77, CH-8645 Jona
documentation@geberit.com
www.geberit.com